

**Návrh revitalizace konkrétního prostoru města
Napajedla
Kavárna v interiéru provozní zámecké budovy**

Alice Bartůňková

Bakalářská práce
2013



Univerzita Tomáše Bati ve Zlíně
Fakulta multimediálních komunikací

Univerzita Tomáše Bati ve Zlíně
Fakulta multimediálních komunikací
Ústav prostorového a produktového designu
akademický rok: 2012/2013

ZADÁNÍ BAKALÁŘSKÉ PRÁCE

(PROJEKTU, UMĚLECKÉHO DÍLA, UMĚLECKÉHO VÝKONU)

Jméno a příjmení: **Alice Bartůňková**
Osobní číslo: **K11545**
Studijní program: **B8206 Výtvarná umění**
Studijní obor: **Multimedia a design – Prostorová tvorba**
Forma studia: **prezenční**

Téma práce: **NÁVRH REVITALIZACE KONKRÉTNÍHO PROSTORU
MĚSTA NAPAJEDLA Kavárna v interiéru provozní
zámecké budovy ve městě Napajedla**

Zásady pro vypracování:

Teoretická část práce:

- rešerše a analýza dané problematiky
- východiska vedoucí k návrhu praktické části práce
- průvodní zpráva popisující řešení praktické části práce

Forma odevzdání:

min.20 normostran textu (magistři 30) + obrazová příloha
2x A4 pevná vazba dle standardu UTB

Praktická část práce:

- kresebné koncepční návrhy
- zpracování vybraného návrhu
- koncepce barevnosti, materiálového řešení a osvětlení
- technická a konstrukční dokumentace
- reprezentativní model

Forma odevzdání:

2x A3 paré, plakáty 700/1000mm

Na samostatném nosiči CD-ROM odevzdejte v minimálním počtu 10 kusů obrazovou dokumentaci praktické části závěrečné práce pro využití v publikacích FMK.

Formát pro bitmapové podklady: JPEG, barevný prostor RGB, rozlišení 300 dpi, 250 mm delší strana. Formáty pro vektory: AI, EPS, PDF. Loga a texty v křivkách. V samostatném textovém souboru uveďte jméno a příjmení, login do Portálu UTB, obor (ateliér), typ práce, přesný název práce v češtině a angličtině, rok obhajoby, osobní mail, osobní web, telefon. Přiložte svou osobní fotografii v tiskovém rozlišení.

Rozsah bakalářské práce:

Rozsah příloh:

Forma zpracování bakalářské práce: **tištěná/umělecké dílo**

Seznam odborné literatury:

- 1) NEUFERT, Ernst. Navrhování staveb. Praha: Consultinvest international, 2. vydání 2000. ISBN: 80-191486-6-6.
- 2) LOU, Michel. Light: The Shape of Space: Designing with Space and Light. Wiley, John and Sons. 1995. ISBN: 0471286184.
- 3) MORAN, Nick. Světelný design: pro divadlo, koncerty, výstavy a živé akce, nakl. (Praha): Institut umění – Divadelní ústav ve spolupráci s Institutem světelného designu, 2010, ISBN 978-80-7008-246-1.
- 4) GAVENTA, Sarah. New Public Spaces. Londýn: Octopus Publishing Group, 2006. 208 s. ISBN 184533-134-6.
- 5) GEHL, Jan a Lars GEMZOE. Nové městské prostory. Brno: ERA, 2002. 263 s. ISBN 87-7407-233-1.
- 6) ŠILHÁNKOVÁ, Vladimíra. Veřejné prostory v územně plánovacím procesu. Brno: VUT Fakulta architektury, 2003. 143 s. ISBN 80-214-2505-9.

Vedoucí bakalářské práce:

Ing. arch. Michael Klang, CSc.

Ústav prostorového a produktového designu

Datum zadání bakalářské práce:

1. prosince 2012

Termín odevzdání bakalářské práce:

17. května 2013

Ve Zlíně dne 12. prosince 2012

doc. MgA. Jana Janíková, ArtD.

děkanka



doc. MgA. Petr Stanický, MFA

ředitel ústavu

PROHLÁŠENÍ AUTORA BAKALÁŘSKÉ/DIPLOMOVÉ PRÁCE

Beru na vědomí, že

- odevzdáním bakalářské/diplomové práce souhlasím se zveřejněním své práce podle zákona č. 111/1998 Sb. o vysokých školách a o změně a doplnění dalších zákonů (zákon o vysokých školách), ve znění pozdějších právních předpisů, bez ohledu na výsledek obhajoby ¹⁾;
- beru na vědomí, že bakalářská/diplomová práce bude uložena v elektronické podobě v univerzitním informačním systému a bude dostupná k nahlédnutí;
- na moji bakalářskou/diplomovou práci se plně vztahuje zákon č. 121/2000 Sb. o právu autorském, o právech souvisejících s právem autorským a o změně některých zákonů (autorský zákon) ve znění pozdějších právních předpisů, zejm. § 35 odst. 3 ²⁾;
- podle § 60 ³⁾ odst. 1 autorského zákona má UTB ve Zlíně právo na uzavření licenční smlouvy o užití školního díla v rozsahu § 12 odst. 4 autorského zákona;
- podle § 60 ³⁾ odst. 2 a 3 mohu užít své dílo – bakalářskou/diplomovou práci - nebo poskytnout licenci k jejímu využití jen s předchozím písemným souhlasem Univerzity Tomáše Bati ve Zlíně, která je oprávněna v takovém případě ode mne požadovat přiměřený příspěvek na úhradu nákladů, které byly Univerzitou Tomáše Bati ve Zlíně na vytvoření díla vynaloženy (až do jejich skutečné výše);
- pokud bylo k vypracování bakalářské/diplomové práce využito softwaru poskytnutého Univerzitou Tomáše Bati ve Zlíně nebo jinými subjekty pouze ke studijním a výzkumným účelům (tj. k nekomerčnímu využití), nelze výsledky bakalářské/diplomové práce využít ke komerčním účelům.

BARTUŠKOVÁ ALICE

Ve Zlíně 31. 1. 2013

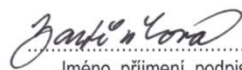

Jméno, příjmení, podpis

¹⁾ zákon č. 111/1998 Sb. o vysokých školách a o změně a doplnění dalších zákonů (zákon o vysokých školách), ve znění pozdějších právních předpisů, § 47b Zveřejňování závěrečných prací:

(1) Vysoká škola nevydělečně zveřejňuje disertační, diplomové, bakalářské a rigorózní práce, u kterých proběhla obhajoba, včetně posudků oponentů a výsledku obhajoby prostřednictvím databáze kvalifikačních prací, kterou spravuje. Způsob zveřejnění stanoví vnitřní předpis vysoké školy.

(2) Disertační, diplomové, bakalářské a rigorózní práce odevzdané uchazečem k obhajobě musí být též nejméně pět pracovních dnů před konáním obhajoby zveřejněny k nahlédnutí veřejnosti v místě určeném vnitřním předpisem vysoké školy nebo není-li tak určeno, v místě pracoviště vysoké školy, kde se má konat obhajoba práce. Každý si může ze zveřejněné práce pořizovat na své náklady výpisy, opisy nebo rozmnoženiny.

(3) Platí, že odevzdáním práce autor souhlasí se zveřejněním své práce podle tohoto zákona, bez ohledu na výsledek obhajoby.

²⁾ zákon č. 121/2000 Sb. o právu autorském, o právech souvisejících s právem autorským a o změně některých zákonů (autorský zákon) ve znění pozdějších právních předpisů, § 35 odst. 3:

(3) Do práva autorského také nezasahuje škola nebo školské či vzdělávací zařízení, užíje-li nikoli za účelem přímého nebo nepřímého hospodářského nebo obchodního prospěchu k výuce nebo k vlastní potřebě dílo vytvořené žákem nebo studentem ke splnění školních nebo studijních povinností vyplývajících z jeho právního vztahu ke škole nebo školskému či vzdělávacímu zařízení (školní dílo).

³⁾ zákon č. 121/2000 Sb. o právu autorském, o právech souvisejících s právem autorským a o změně některých zákonů (autorský zákon) ve znění pozdějších právních předpisů, § 60 Školní dílo:

(1) Škola nebo školské či vzdělávací zařízení mají za obvyklých podmínek právo na uzavření licenční smlouvy o užití školního díla (§ 35 odst. 3). Odpírá-li autor takového díla udělit svolení bez vážného důvodu, mohou se tyto osoby domáhat nahrazení chybějícího projevu jeho vůle u soudu. Ustanovení § 35 odst. 3 zůstává nedotčeno.

(2) Není-li sjednáno jinak, může autor školního díla své dílo užít či poskytnout jinému licenci, není-li to v rozporu s oprávněnými zájmy školy nebo školského či vzdělávacího zařízení.

(3) Škola nebo školské či vzdělávací zařízení jsou oprávněny požadovat, aby jim autor školního díla z výdělků jim dosaženého v souvislosti s užitím díla či poskytnutím licence podle odstavce 2 přiměřeně přispěl na úhradu nákladů, které na vytvoření díla vynaložily, a to podle okolností až do jejich skutečné výše; přitom se přihlídí k výši výdělků dosaženého školou nebo školským či vzdělávacím zařízením z užití školního díla podle odstavce 1.

ABSTRAKT

Bakalářská práce je projektem na návrh řešení proměny stávajícího stavu interiéru a exteriéru nevyužitých prostor. V teoretické části uvádím přehled a historické pozadí kavárny. Praktická část zahrnuje konstrukční a tvůrčí záměr, který mou práci doprovázel.

Klíčová slova: kavárna, světlo, bar, sezení, dispozice, uspořádání, jehlan, bezbariérová toaleta, bezbariérový vstup, design.

ABSTRACT

The bachelor thesis concerns a transformation of the current state of an interior and exterior of a currently unused space in the proposed design options. In the theoretical part I present a historical overview of a coffeehouse as a place of meeting and socializing. The practical part includes an original design and a creative plan that accompanied my project work.

Keywords: coffeehouse/café, light, bar, seating, layout, disposition, pyramid, wheelchair accessible toilet, wheelchair accessible entry, design

Ráda bych touto cestou vyjádřila poděkování vedoucímu mé bakalářské práce panu Ing. arch. Michaelu Klangovi, Csc. za vstřícné jednání, impulsy a podněty ke kreativnímu tvoření.

Velký dík patří mým rodičům, kteří mně podporují ve studiu, bez jejich podpory by tato práce nikdy nevznikla.

Chtěla bych poděkovat Ing. Františce Bartůňkové za rady v oblasti marketingu.

Děkuji kamarádce Bc. Renatě Sekaninové za ochotu poradit a pomoci.

Prohlašuji, že odevzdaná verze bakalářské/diplomové práce a verze elektronická nahraná do IS/STAG jsou totožné.

OBSAH

ÚVOD.....	10
I TEORETICKÁ ČÁST	11
1 KAVÁRNA	12
1.1 HISTORIE KÁVY A KAVÁRNY	13
1.1.1 Přehled vzniku kaváren od 16. století až 19. Století	13
1.2 KAVÁRNY NA ÚZEMÍ ČECH	16
1.2.1 Kavárenská tradice v Brně	16
1.2.2 Kavárenský svět v Praze	18
2 DOBOVÉ KONVENCE	19
2.1 ŽENA V KAVÁRNĚ	19
3 INSPIRACE A PRINCIPY KAVÁRNY	21
3.1 VÝZNAMNÁ PRAŽSKÁ KAVÁRNA SLÁVIA	21
3.2 KAVÁRNY V ITÁLII.....	25
3.2.1 První kavárna v Itálii – Padova	26
3.2.2 Současná kavárna v Miláně.....	29
II PRAKTICKÁ ČÁST	30
4 NÁVRH KAVÁRNY VE MĚSTĚ NAPAJEDLA	31
4.1 REŠERŠE OBJEKTU	31
4.2 EXTERIÉR.....	33
4.2.1 Sezení před vstupem	33
4.2.2 Sezení na střeše	35
4.2.3 Bezbariérový vstup do kavárny.....	36
4.3 INTERIÉR.....	37
4.3.1 ÚPRAVY INTERIÉRU A ZDÍ.....	37
4.3.2 Vytápění a izolace	38
4.3.3 Podlaha.....	39
4.3.4 Větrání.....	39
4.3.5 Bezbariérová toaleta s předsíní	40
4.4 MATERIÁLOVÉ ŘEŠENÍ	43
4.5 HLAVNÍ VSTUPNÍ MÍSTNOST - MOBILIÁŘ A VYBAVENÍ PROSTORU.....	43
4.5.1 Dispozice sezení a stolů	43
4.5.1.1 Varianty sezení	48
4.5.2 Vstup a čistící zona	49
4.5.3 Bar a technické zázemí.....	51
4.5.4 Osvětlení	53
4.6 DESIGN	55
4.7 BAR	55
4.8 POLICE NA LAHVE	57
4.9 LUSTR	58
5 MARKETINGOVÝ KONCEPT PRO KAVÁRNU.....	59
ZÁVĚR.....	60

OBRÁZKOVÁ PŘÍLOHA.....	61
SEZNAM POUŽITÉ LITERATURY	65
SEZNAM OBRÁZKŮ.....	69
SEZNAM PŘÍLOH.....	73

ÚVOD

Návštěva kavárny se stala počínaje dvacátými léty dvacátého století oblíbenou součástí trávení volného času, kdy se tento prostor a jeho návštěvníci stali současně inspirací pro mnohá literární i výtvarná díla tehdejší doby. Dnešní host nehledá pouze inspiraci pro svoji tvorbu, ale navštěvuje kavárnu za účelem odpočinku, pracovní schůzky nebo jen tak si pochutnat na dobré kávě. Chvilky strávené v kavárně se staly mnohokrát inspiračními i pro mne. Kavárny, které jsem navštívila, mně vnukly myšlenku řešení designu těchto prostor v mé bakalářské práci.

Inspirací při tvorbě designové části návrhu mně byla kromě návštěvy tuzemských kaváren (Zlín, Litomyšl, Praha) i cesta do Itálie. Miláno, kde jsem navštívila veletrh, je světovým centrem módy, a je samozřejmé, že v místech jako toto, jsou i kavárny s vysokou designovou hodnotou. Protože se prostor, kterým se zabývám, je ve stejné budově jako loutkové divadlo, byla jsem touto skutečností značně ovlivněna. Ač je loutkové divadlo pro mě ve stylu, který se na první pohled může zdát mírně zastaralý, paradoxně jsem zde objevila prvek, který mi byl velkou inspirací. Osvětlení v divadélku se stalo zdrojem inspirace pro tvorbu baru a lustru, které jsou v mé práci stěžejními.

Teoretická část práce řeší problematiku historie, vzhledu a hostů kaváren u nás v i zahraničí. Odbornými zdrojem mi byla především publikace „Pražské kavárny a jejich svět“. Literární prameny zaměřené na téma kaváren jsou v českém jazyce zastoupeny v malé míře, z tohoto důvodu jsem studovala i zdroje v prostředí internetu. Praktická část navazuje na předešlá zjištění při studiu odborné literatury, ale především také disponuje zjištěními, která jsem získala při analýze v terénu. Současné nároky na celkový koncept řešení nové kavárny vyžaduje nejenom kvalitní design prostředí, ale i využití strategií marketingových komunikací, které jsou blíže specifikovány v závěru práce.

Za svůj život jsem navštívila nemalé množství kaváren se stylovým, domácí, neútulným, ale i přátelským prostředím. Při tvorbě návrhu mne všechny tyto prožitky ovlivnily, mohli bychom tak říci, že tato práce je pro mne výzvou a současně sjednocením mých studií i osobních předpokladů k realizaci tohoto nelehkého, avšak zábavného úkolu.

I. TEORETICKÁ ČÁST

1 KAVÁRNA

"Máš-li starosti nebo špatnou náladu, pak jdi do kavárny." Peter Altenberg

Pojem kavárna pochází z francouzského slova *café*, znamenající označení pro společenské místo, kde se podávají teplé nebo studené nápoje. Hlavním nápojem (napovídajícího z názvu) je zde káva. Právě zde si lidé nad šálkem kávy sdělovali novinky ze světa, dělali důležitá rozhodnutí a vznikala zde výtvarná, hudební anebo literární díla. Bez kaváren by byla chudší dramatická, literární a výtvarná scéna. Mezi autory, kteří psali o kávě, byli např. Božena Němcová či bratři Mrštíkové. V Saturninovi Zdeňka Jirotky najdeme příjemné prvorepublikové kavářenské prostředí. Francouzský spisovatel Balzac byl příznivcem kávy, říká se, že vypil až dvacet šálků denně. Káva byla produkt, který podporoval mysl a výdrž. Vznik kaváren se pak už stal debatním místem. Kavárny hlavních tříd byly luxusně vybaveny, zdobeny drahými tapetami a obloženími a nezbytnými velkými zrcadly. Nábytek byl možná co nejpohodlnější, desky z mramoru tvořily povrch stolů. Široké, výkladové vitríny vytvářely pro hosty přehled nad rušnými ulicemi. Mnohdy byly kavářenské prostory zakouřeny, staré čalounění a vůně kávy dodávaly tak jedinečnou atmosféru této éry.

Kavárny bývaly, zejména na konci 19. a začátku 20. století, centrem kulturního života mnoha měst (Paříž, Vídeň, Praha), místem, které bylo ideální pro společnost intelektuálů a umělců (básníci, spisovatelé, bohéma) a kde se utvářely různé politické a umělecké skupiny a vznikaly jejich programy. Některé z kavářenských podniků umožňovaly stálým návštěvníkům svolávat schůze či dokonce na dané místo doručovat poštu. Kavárna je ve své podstatě obdoba demokratického klubu, jenž je za šálek kávy přístupný komukoliv. Dlouhé hodiny tu pak může diskutovat, sedět, psát, hrát karty, kulečnick nebo pročitat noviny. Dnes je jejich obdobou tzv. literární kavárna, kde si můžete číst, některé jsou vhodné i pro kuřáky. Málokterá kavárna má dnes kouzlo dob minulých, s ošoupanými sedačkami typu Thonet, která navazuje na 30. léta minulého století. [10]

1.1 Historie kávy a kavárny

První staletí vzniku kávy jsou zahalena tajemstvím. První zmínky o kávě a pěstování v terasovitých zahradách Jemenu se objevují v historických pramenech až ve 14. století. Prvopočátky plánovitého pěstování kávy objevujeme právě zde, v Jemenu. Do zmíněné oblasti kávu přinesli etiopští válečníci, kteří nesli červené kávové boby jako součást původu. Z přístavního města Adenu v jižním Jemenu se káva poté dostala do Mekky. Mekka byla v této době velice důležitým symbolem arabského světa – místem, do kterého musí každý věřící muslim minimálně jednou za život putovat. Zde vznikly první kavárny, ve kterých se poutníci z celého světa mohli ochutnat kávu a oblíbit si ji. V tomto místě má svůj původ i název nápoje, „káva“, pocházející z turecko-arabského slova „kahve“ což znamená „omamný nápoj“. Pěstování a pití kávy se rozvíjelo nezávisle na sobě. Původní oblast, kde se nacházely divoce rostoucí keře kávovníku, byla nejspíše Etiopie. Samotné začátky pití kávy v dnešním slova smyslu se datují kolem 15. století a s ohledem na to, že v ulicích měst Orientu vyrůstaly hojně navštěvované kavárny, do této doby spadá také vznik názvu Arabská káva. Turecká vojenská výprava roku 1517 přivezla kávu z Egypta do Cařihradu. V Turecku se káva zabydlela a odtud se začala šířit postupně do ostatních zemí Evropy. Ze začátku šlo o velká přístavní města jako: Benátky, Marseille, Amsterdam, Londýn, Hamburk, koncem 17. století se podávání kávy v kavárnách značně rozšířilo do vnitrozemí a stalo se tradičním skoro ve všech zemích Evropy. [11]

1.1.1 Přehled vzniku kaváren od 16. století až 19. Století

Jako první místo vzniku kavárny nás většinou napadne Vídeň. Vývoj kavárenské kultury v rakouské metropoli do dnešní podoby má složité historické pozadí: v roce 1683 byla Vídeň obléhána Turky a následně osvobozena svým občanem převlečeným za Turka. Ve shonu zůstalo na místě 500 pytlů kávových bobů. S pozvolným pitím kávy se začal rozvíjet i „předkavárenský“ svět. Například do Francie byla z Istanbulu dovezena první pražená zrna v roce 1646 a o padesát let později se Paříž pochlubila svým velkým počtem kaváren. Traduje se, že v té době jich bylo kolem dvě stě padesátí. Pití kávy si oblíbili především umělci a intelektuálové. I příznivce vín zlákal luxusní kavárenské prostředí.

V průběhu 17. století káva pronikala do Evropy díky italským kupcům z přímořských měst, kde vzniká jedna z nejstarších evropských kaváren Café Florian v Benátkách. Ve Vídni okolo roku 1685 si Armén Deodat otevřel kavárenský podnik, který svou podobou připomínal dnešní kavárny. Ke kávě podával sklenici vody a byl zde biliárový stůl, hosté mohli hrát karty, mohli si i přečíst denní a zahraniční tisk. Pověst říká, že se tento podnik těšil velké oblibě mezi muži. V roce 1697 je pak ve Francii otevřena významná pařížská kavárna U Prokopa spojená s divadlem a tím začne vznikat fungující typ divadelních kaváren.

Londýn obdobu kavárny založil kolem roku 1700, ta se pak stala vzorem pro další nově vznikající kavárny, které byly, jak se tehdy říkalo - „okny do společenských nálad, morálky a politiky národa“.

Nejproslulejší kavárnu založil roku 1688 Edward Lloyd. Scházeli se v ní loďaři a obchodníci a vynalézavý Lloyd speciálně pro ně vydával zpravodaj Lloyds List, kde zveřejňoval lodě pojištěné jeho zákazníky. Časem pak vznikla známá pojišťovací Lloydova společnost.

Anglické kavárny sloužily jako první volební kavárny na světě. Koncem 18. století obliba klesla a začal být stále více oblíbený čaj Earl Grey a jiné tradiční čaje. Mezitím na území Spojených států začaly kavárny vznikat kolem roku 1670 a od evropských kaváren se odlišovaly tím, že je navštěvovali úplně jiné typy lidí. Například v Bostonu byly domovem rebelů. V jiných pro změnu zasedaly městské rady. V Evropě, konkrétně na území Německa byla první kavárna otevřena roku 1679 v Hamburku, především pro holandské a anglické námořníky a kupce. Kavárny stály podél přístavů a byly určeny pro cizince, kteří kávu znali a pili.

První pražská kavárna (jak se později říkalo „kafírna“) byla otevřena roku 1714 pod malostranskou Mosteckou věží a provozoval ji Arab, Georgius Deodatus Damascenus z Damašku v Sýrii, přezdívaný Jiří Theodat. Zpočátku se káva se popíjela vstoje. Poté si pronajal dřevěnou boudu na konci mostu. Na základě obchodního úspěchu se po čase přesunul do obchodu vedle malostranské věže, prostory bývalé celnice. Do své smrti 2. prosince 1730 prodával kávu. Kavárny to neměly v Rakousku jednoduché ani za vlády Marie Terezie. Provoz byl omezován a o svátcích musely zůstat zavřené. V oné době už Paříž a Londýn byly na značném kavárenském pokroku, bylo jich tam kolem tří set. Dnes je nejznámější vídeňskou kavárnou Café Sacher. Kávu tu připravují podle starodávných receptur. Můžete si objednat klasickou Sacher kaffe, podávanou s likérem a šlehačkou, kávu

s názvem Maria Theresia nebo Fiaker kaffe, což je silná káva pojmenovaná po vídeňských fiakristech, kteří ji dříve popíjeli, když čekali na zákazníky. Ke kávě se podává tradiční Sacher dort. Posléze se kavárny v Německu začaly stávat dějištěm kulturních událostí, v kavárnách se konaly malé veřejné koncerty známých skladatelů a umělců. Významným byl Johann Sebastian Bach. Jeho Kávová kantáta byla představena v roce 1732 právě v kavárně.

V 18. století Vídeňané zpočátku tureckou kávu neměli v oblibě. Majitelé kaváren se rozhodli kávu obohatit o šlehačku a med a vznikla "Wiener Melange", tedy „vídeňská káva“. Vídeňané začali ke kávě podávat i drobné cukrářské výrobky, kavárenský podnik se rozjel naplno. Vídeňská kultura kávy a kaváren je pověstná ve světovém měřítku.

V kavárenských prostorách Grand Café v Paříži uvedli premiéru svého filmu bratři Lumiérové, když 28. prosince 1895 promítli pohyblivé obrázky. Do kaváren pak návštěvníky začalo přivádět promítání a muzikály. Začalo se v kavárnách zpívat, hráli tam muzikanti a to začalo zvyšovat jejich zisk.

Pruský stát neměl kávu v oblibě jako jemenské vládce o několik staletí předtím. Na dovoz a pražení bobů měl monopol stát, kávu podle pověstí přes hranice dopravovaly v rakvích, kamuflace spočívala v tom, že „uložená příbuzná umřela na malomocenství“ a celníci dodržovali uctívou vzdálenost od rakve, ve které ale byla káva. [12,13,14, 15, 16]

Mezi 18. a 19. stoletím koloniální mocnosti plantáže v Africe a Jižní Americe pořád rozšiřovaly. Historie kávy dokazuje, čeho je člověk schopen. V době inflace v Německu dvacátých let se cena za libru zrnkové kávy vyšplhala až na částku tří miliard marek. Za druhé světové války byl trh s kávou ochromen úplně. Dnes se rozprostírá kolem celé zeměkoule takzvaný kávový pás a káva se stala hned po ropě druhým největším světovým produktem. Brazílie, Kolumbie, Kostarika, Indonésie, Mexiko, Keňa představují jen malý výčet z celkového počtu asi 50 zemí vyvážejících kávu. Celkový světový objem roční sklizně činí asi 6 milionů tun surové kávy, z toho zhruba jde 5 milionů tun na vývoz. Pro 100 milionů lidí je zpracování kávy a její pěstování přímo či nepřímo obživou. [11, 16, 17]

1.2 KAVÁRNY NA ÚZEMÍ ČECH

Přibližuji zde kavárenský život a vznik podniků samotných ve dvou největších městech na území Čech. Brno a Prahu považuji za stěžejní místa zlaté éry kavárny. Jak už bylo zmíněno, první kavárna vznikla v Praze roku 1714 pod malostranskou Mosteckou věží a provozoval ji Arab, Georgius Deodatus Damascenus z Damašku v Sýrii, přezdívaný Jiří Theodat. [12] Jako druhá kavárna vznikla v Litomyšli. Datum přesného vzniku této kavárny není známo, ale dle historických pramenů stála za městskými hradbami již ve třicátých letech 18. Století a byla po svém majiteli, kterým byl Ital Micelli, nazývána „Micelkou“. Není bez zajímavosti, že historická budova této kavárny stála na svém místě až do 80. let minulého století, kdy padla za oběť stavbě silnice R 35.

1.2.1 Kavárenská tradice v Brně

Co se týče kavárenské historie města Brna, první kavárna v moravské metropoli vznikla roku 1702 a založil jí Turek Achmet, městská rada mu udělila kavárenskou koncesi. Káva začala být v Brně stále rozšířenější, protože si lidé v jejím pití našli zalíbení. Roku 1717 zde sídlily už tři měšťanské kavárny a za následující dva roky vzniklo už šest kaváren. Úspěch rozvoje kavárenství se připisuje vlivu rostoucího města a bohatnoucího měšťanstva, začal se rozvíjet více společenský život. V polovině 19. století v Brně sídlilo 16 kaváren. Vznikaly nejen v centru města – na Zelném trhu, Poštovské ulici a dnešní Masarykově třídě, ale také na rušných ulicích a v prostředí spjatém s tovární výrobou. Mezi jejich majiteli se nachází významné osobnosti, jako byl například Vavřinec Padowetz či Anton Neuhäuser, zakladatelé prvních velkých hotelů v Brně. Kolem roku 1900 se jich v Brně nacházelo už třicet sedm, ale jenom tři kavárny byly určeny pro zámožné měšťany. Se změnou postoje ke kávě se měnil i následující vývoj kaváren. Káva byla považována za moderní nápoj, který pili aristokraté a vyšší vrstva měšťanstva, především o svátcích. Později se káva rozšířila i mezi širší veřejnost. Kavárny oceňovali nejvíce studenti, umělci, poskytovala klid a rozvíjela komunikaci mezi lidmi. Kavárny se dělily na dva typy: jeden byl určen pro měšťanstvo a druhý pro vysokou vrstvu, ovšem v důsledku první světové války kavárny zanikaly. Navzdory situaci kavárny v Brně 1918 pokračovaly, měnila se tvář města a stejně jako v Praze začala jejich nostalgická etapa. Během války pokračovala např. Národní kavárna hotelu Slavia. Kavárny začaly měnit svůj vzhled i název. Z kavárny Habsburg se tak stala Esplanade, Thonethof se přejmenoval na Savoy. [12, 19]

Soudobé kavárny vznikaly v původních podnicích, ale ještě více v nových objektech, typický pro tuto dobu byl funkcionalistický styl. Mezi válkami se výrazně rozrůstalo Brno do tzv. Velkého Brna, bydlela v centru zámožnější obyvatelé, kteří navštěvovali kavárny, které zde vznikaly např. kavárna Era. Slavnou „zlatou“ éru kaváren v Brně ukončila druhá světová válka. Většina z nich byla zrušena nebo se jejich prostory využily k jiným účelům. Dobové kavárny tak zanikly docela. S nimi se vytratila i jejich atmosféra, bohužel nenávratně. [19]

Brněnská kavárna Savoy

Průčelí a fasáda byla řešena stroze, prolomena rozměrnými okny, která jsou u přízemí řešena až k zemi. Ta mohla být při pěkném počasí otevřena do Jakubského náměstí dokořán a kavárna se rozšířila tak, že byla propojena s ulicí. Podle dnešních i tehdejších odborníků jednoduchá funkcionalistická fasáda znevýhodnila část původního historického průčelí a působila mírně s disharmonií zástavby okolí. Architektonické řešení interiéru kavárny je velice zajímavý, uprostřed se nachází dvojice ocelových nýtovaných pilířů, které nesou vyšší patra. Nachází se zde dominantní dvojramenné křivkovité schodiště, které se rozvětňuje směrem do symetricky umístěných a dimenzovaných traktů. Zajímavé architektonické řešení s množstvím malebných pruhledů, světelných efektů, dekorativních tvarů a elegantních materiálů lákalo návštěvníky na šálek dobré kávy. Za dveřmi u vchodu byla umístěna jedna ze tří šaten, což v Brně bylo ojedinělé. Odebíraly se v ní oděvy a spouštěly elektrickým výtahem do suterénu, kde byl umístěn druhý výtah pro vracení šatů. Díky tomuto řešení oděvy neprosycovaly vzduch pachem a prachem. Kavárenská provoz byl zde řešen netradičně, jednalo se o separovaný typ kuchyně, bylo zde telefonické spojení, pro dámy byl speciální salónek. Malý orchestr přispíval k příjemné atmosféře. Architektura byla zvýrazněna estetickými detaily v interiéru. V přízemí byl travertin, večer se prosvětlovaly alabastrové desky v pilířích na stěnách. Kavárna byla vybavena nábytkem Thonet. O luxusu a jedinečnosti kavárny svědčí, že zde pro lepší přenos zvuku byly zde umístěny Lumiérový amplióny s rozhlasovým zařízením.[16,18]



Obr.1: Interiér kavárny Savoy

1.2.2 Kavárenský svět v Praze

Praha je proslulá a známa zejména svoji architekturou, revolucemi, prastarým mostem a samozřejmě svými intelektuály a umělci. A především kavárnami, kde poletuje duch Einsteina a Kafky. Nemůžeme popřít, že duch kaváren a významných osobností zde dýchá na každém rohu. Unionka, Tůmovka, Národní kavárna nebo Slávia se staly místem vzniku pro umělecké skupiny, významná literární díla či manifesty. Kavárna hodně znamenala pro umělce Devětsilu. Politické a kulturní dějiny vznikaly často právě v kavárnách. Scházeli se zde lidé odlišných společenských vrstev a profesí, potkávali se zde a utvářeli společenský styl oné doby. Kavárna Slávia má dlouhou tradici a byla znovu obnovena, setkávali se v ní velice významní lidé, a proto jsem velice ráda, že jsem ji zde mohla zařadit. Lidé za éry první republiky si kavárny velice oblíbili. Součástí života tehdejší společnosti byly právě tyto podniky a značně tomu také přispěl rozvoj veřejného osvětlení, se kterým přišel i bujařejší noční život. Pro bezdomovce tehdejší doby byla kavárna domovem. V meziválečném období se kavárny ještě více rozvinuly. Ve dvacátých letech je republika na společenském vzestupu. Ve třicátých letech stoupá nejistota. Za otevřenou instituci se dala považovat právě kavárna, kterou mohli navštěvovat různí lidé odlišného smýšlení. Ve třicátých letech se lidé do kavárny chodili odreagovat a aspoň na moment zapomenout na okolní dění. Menší i větší kavárenské krize pražská společnost zvládla, hospodářskou krizi a dokonce první a druhou světovou válku ustála. Za druhé světové války kavárny pomáhaly v boji za svobodu. Ovšem komunistický režim v padesátých letech kavárny znárodnil a tím kavárnám uškodil. Nyní kavárny navštěvuje vysoké procento populace, díky byznysu v kavárenském průmyslu a rozvoji podnikání po revoluci se sem dostalo a dováží spousta různých značek kávy a lidé rádi zajdou „na kafe“ ať už probrat svoje osobní problémy, pracovní nabídky, přečíst si noviny. Dnes mladá generace vyžívá možnost wifi připojení, to je rozhodující při výběru kavárny ve větších městech, nebo si jen popovídat.

2 DOBOVÉ KONVENCE

V 18. století nebylo běžné, aby kavárny navštěvovaly ženy. Vznikla domácí sešlost zvaná "kávový věneček", první popis těchto organizací je popsán roku 1715, kdy v Lipsku vyšla kniha "Frauenzimmerlexikon". Jednou týdně se stal Věneček setkáním dam, které se scházely v návštěvních pokojích soukromých sídel. Nejdříve pouze ženskou společnost pak postupně doplňovala společnost mužská, díky které se pití kávy a požívání dezertů obohatovalo o hraní karet a kontroverzní témata. Ve Vídni v paláci Kinských se jednou až třikrát týdně scházelo společenství známé jako "pět dam", které tvořila Marie Sidonie Kinská se svou starší sestrou Marií Clary, sestry Leopoldina a Eleonora Liechtensteinovy a Leopoldina Kaunitzová. Dvacet let tento spolek určoval společenské zásady v kruzích vídeňské aristokracie. Později, kdy se rozšířily hostince, hospody a kluby začala do nich chodit dámská společnost i sama, ovšem jednalo se o ženy nižších společenských kruhů.

2.1 Žena v kavárně

V 19. století a i později chodily ženy středních a nižších tříd do hostinců hlavně o sobotě večer a v neděli, kdy se zde tancovalo. Dámy mohly přijít za zábavou, ale nemohly pít a zasednout, besedovat. V tančírnách na úrovni i v těch pochybnějších je muži velmi vítali, poněvadž se bez nich nemohli obejít. Taneční zábavy se konaly v podnicích nízké úrovně, jeden ze známých byl Jedová chýše v Apolinářské ulici. Říkalo se, že v těchto časech se zde děly, do nebe volající neplechty, které často předčily nejhorší výstřelky bahna pražského, tak to tvrdili očití svědci. Návštěvníky zde byli vojáci, buršáci, němečtí studenti medicíny, ošetřovatelky z nemocnic. Do hostinců na úrovni směly dámy přicházet pouze v doprovodu mužů. Za zábavou se pražské paní a dívky vydávaly do šantánů a kabaretů. Kupříkladu v Řetězové ulici byl podnik s názvem Montmartre, jeho provoz byl zahájen roku 1911 a podle vzpomínek Gustava Opočenského sem chodila děvčata, kterým nebylo rovno v celé Praze. Průkopnicemi ženské emancipace v mravně bezúhonném navštěvování pražských podniků byly umělkyně a intelektuálky, herečky a spisovatelky. V těchto časech měl každý slušný podnik stále hosty z řad něžného pohlaví. Traduje se, že v té době byla v Praze výhradně dámská kavárna. Moderní doba přinesla velký pokrok v této sféře. Byly zřizovány v podnicích i salony výhradně pro dámskou společnost. Ve Vídeňské kavárně na

Václavském náměstí měly ženy na přelomu 19. a 20. století svůj dámský salon. Ten ale býval osazen pány. Byli zde oficíři a boháči židovského původu. Tento trend pokračoval i v letech samostatné Československé republiky, kdy do hostinských podniků chodily ženy nejen v doprovodu mužů, ale také samy, aniž by to pány pohoršovalo. Ve dvacátých letech se tvrdilo, že kavárny, kam chodí ženy, navštěvují ti muži, kteří hledají milostná dobrodružství, flirt a tzv. moderní ženy, dělo se tak od konce první republiky. Od těchto podniků se lišily podniky s umělci a vzdělanými lidmi, kde tyto zvyky nebyly považovány za vhodné.

Žena, která by na konci 19. a na začátku 20. století sama navštívila hostinec, nebo hůř noční lokál, byla podle dobových konvencí brána za ženu lehkých mravů, nikoli za dámu. Pražské nevěstky byly ale tou dobou častými návštěvníky těchto podniků. Svě řemeslo provozovaly v podnicích nejrůznějšího typu, počínaje luxusními salony, kde se hostila zlatá mládež, konče oprýskanými lokály pražských pijáků a tuláků. Jejich teritoriem byly též rádooby elitní kavárny až po nory spodiny Starého a Židovského města. Chodily sem samozřejmě za prací, sedávaly zde a čekaly na své zákazníky. Je zřejmé, že úroveň těchto dam většinou odpovídala prostředí, kde se věnovaly své živnosti. Tyto „ dámy“ pravidelně pronásledovala pražská policie, která pak zasahovala do chodu těchto podniků a narušovala tak bujarý večer. Touto dobou se podniky, kde pobývaly tyto ženštiny, potýkaly se zákazy a ukončením provozu. K vrcholu došlo na počátku 20. století, kdy začaly zátahy na podniky poněkud přísněji. Ukázalo se tak v případě kavárny na Václavském náměstí, která začala upadat. Za první republiky byly ale postihy ještě tvrdší. Co se týče první světové války se tato samozřejmost, navštívit kavárnu, stala vzácností. Roku 1917 se v tehdejší časopise Hostimil psalo, jak se lidem stýská po rušném a bujarém životě a hudbě v podnicích. [1]

3 INSPIRACE A PRINCIPY KAVÁRNY

Podklad pro moji inspiraci tvořil výlet do Milána, kde jsem měla možnost nakouknout, jak vypadají kavárny a bary v Itálii. Zastávka v Padově mi umožnila navštívit nejstarší kavárnu v Itálii vůbec. Kavárnu na domácí půdě jsem zvolila Slávii, která je jednou z nejvýznamnějších kaváren společenské historie vůbec, s nezapomenutelnou atmosférou. Od první republiky je Slávia symbolem českého kavárenství. V jedné z nejslavnějších pražských kaváren s nádherným výhledem na Hradčany, Národní divadlo a Karlův most se velmi často scházeli intelektuálové, herci a různí umělci. Její obdobou byla Savoy v Brně.

3.1 Významná pražská kavárna Slávia

„ Mnohé děje našeho kulturního života jsou spjaty s kavárnou Slávia. I tam se spojil nejen umělecký podnět s moudrostí, aby daly život nové myšlence. “

Yveta Dorflová a Věra Dyková [3]

Kavárna Slávia sídlí na konci Národní třídy, kde díky svému specifickému místu máme výhled na Pražský hrad, Vltavu a Malou Stranu. V okolí toho významného místa se 16. května 1868 položil základní kámen k Národnímu divadlu v Praze, právě toto místo hrálo zde velikou roli. [3,8]

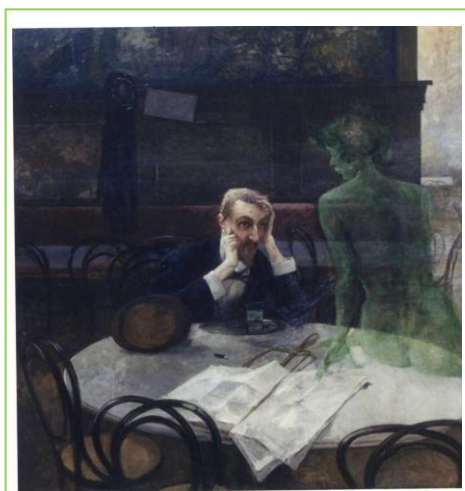

Obr. 2: Viktor Oliva, *Piják absintu*, 1900.

Historie Slavie byla od počátku existence Národního divadla spjatá s českým divadelním životem. Scházeli se zde nejen herci, ale v období kolem Velikonoc také divadelní ředitelé z celé země, aby zde uzavírali s potenciálními zájemci angažmá na novou divadelní sezónu. Visel zde obraz Viktora Olivy s názvem Piják abshintu, na kterém je zachycená noční kavárna. Stal se jakýmsi symbolem a visí na zdi dodnes, ale pouze jen jako reprodukce.

Obraz představuje snad posledního návštěvníka kavárny, zelená, průhledná bytost je snad múza nebo vidina pijáka abshintu. Celou situaci z pozadí sleduje číšník, aby snad múzu nevyplašil. Obrazy, publikace, literatura, to vše je součástí dnes už zapomenuté éry této kavárny, ale jako jedna z mála naštěstí byla znovu otevřena. Začněme ale od začátku a připomeňme si doby její největší slávy. [3,20]



Obr. 3: Interiér kavárny Slávia před přestavbou, 1905.

Neorenesanční budovu, která má tři patra se dvěma dvory, nechal postavit pražský stavitel František Havel, dělo se tak mezi lety 1861 – 1863, tehdy financoval výstavbu hrabě Lažanský, spodní část získal do podnájmu živnostník Václav Zoufalý, vytvořil z toho dvě kavárenské místnosti podle návrhů stavitele R. Nováka. Kavárna tou dobou nesla název Velká Slavia, nazývala se i Stará Slavia. Návštěvníky byli: Bedřich Smetana (1841 – 1903), členové Prozatímního divadla, orchestru i sboru. Dělo se tak kolem roku 1870, scházel se zde spolek kolem Karla Bendla, proto v tu dobou místo neslo název Bendlova kavárna. Kavárna jako taková byla založena 30. srpna 1884, původně se do ní vcházelo z Divadelní ulice. Kvůli úpravám okolí byla roku 1863 umístěna o patro výše. Bývaly zde horlivé debaty o hudbě. Samotné interiéry Slavie byly již několikrát zrekonstruovány, nej-

většího významu však Slávia nabyla po rekonstrukci ve 30. letech. Tyto místa měla jedinečný charakter, podle své charakteristiky nebo typu návštěvníků, mezi lety 1923 a 1928 to bylo hlavní útočiště Devětsilu. V letech 1932 – 1933 stavitel Josef Jaroslav Hukal přestavoval interiér a došlo na úpravu průčelí podle návrhu architekta Oldřicha Stefana. Tenkrát nikde nebyvalo více živo než v sálech Slávie. Celodenní zkoušky v divadle a tahanice s režiséry, kolegy, zapříčinily, že si lidé užívali chvíli odpočinku, aby si zahráli šachy, kulečnick. Během zkoušek sloužila kavárna pěvcům a hercům národního divadla. V začátcích existence měla kavárna stoly speciálně pro tyto návštěvníky. Známymi divadelními štamgasty tou dobou byli Adolf Čech či František Kolár. Od otevření tato kavárna fungovala až do první republiky. Ještě na začátku 20. století kavárna nevypadala tak jako dnes, byly v ní Thonetové židle, rozviklaná kanape se starými popraskanými, černými potahy, kavárenské stolky s mramorovými deskami. Každý z lidí vyhledával kavárnu podle toho, jak mu vyhovovala, jaký účel měla splňovat. Byly to studovny, čítárny knih a novin, prostory k jednání, místa schůzek. Zde se scházeli významní lidé. Bratři Čapkové, malíř Václav Špála a Jan Zrzavý nebo architekt Hofman. Inspirací byla Slávia i pro významného spisovatele Jarosla Seiferta. [3,20,21]

„ Sedávali jsme tam u okna vedoucího na nábřeží a popijeli absinth. Byla to malá koketerie s Paříží. Nic víc. “

Karl Heinz JÄHN [6]



Obr.4: Kavárna Slávia, 1914 a interiér po rekonstrukci, 1932.

*Už si ani nevzpomínám, co nás občas přimělo,
Že jsme opouštěli vlídnou a pohostinnou Národní
Kavárnu a její zakouřenou atmosféru vyměnili
Za kouř a pach ve staré herecké Slávii, na rohu proti
národnímu divadlu. Sedávali jsme tam u okna vedoucího
na nábreží a popíjeli absint. Byla to malá koketérie s Paříží.
Nic víc. Přestěhoval se sem Devětsil.*

Jaroslav Seifert [8]

Kavárna Slavia dnes

Maximální kapacita míst k sezení je zde 65, jsou zde nástěnné intarzie z teakového dřeva a lustry ve stylu art deco, kavárna je plně klimatizována. Vzhled interiéru se drží let třicátých. Zrekonstruováno je i táflování po obvodu objektu. Kavárna Slavia je součástí restauračního komplexu Café & Restaurant Slavia. V prostorách vedle kavárny se nachází Restaurant Parnas, pod restaurantem se nachází pivnice. Součástí je i divadelní restaurace.

3.2 Kavárny v Itálii

Na přelomu 16. a 17. století se káva dostala do Evropy i zásluhou benátských kupců. Za zajímavost se považuje i to, že to bylo o několik let dříve než čaj. V Itálii byl s kávou problém, kněží a věřící ji považovali za d'áblův nápoj a snažili se ji zakázat. Povídalo se, že osvícenec papež Kliment VIII. chtěl kávu nejdřív ochutnat a pak vyhodnotit nápoj jako neškodný, káva mu ale zachutnala a byla místo zákazu pokřtěna, aby se mohla stát pravým křesťanským nápojem. Tak traduje legenda. Kdo navštívil Benátky, mohl navštívit proslavenou italskou kavárnu Caffé Florian na náměstí Svatého Marka. Je to jedna z nejstarších kaváren v Evropě, patří mezi nejdražší a nejprepychovější podniky, mezi ní se řadí i Pedrocchi v Padově. Byla založena roku 1720, každý takto založený podnik byl centrem politických debat. Na protější straně náměstí Piazza san Marco stojí také luxusní kavárna Café Quadri, která se snaží konkurovat Caffé Florian.

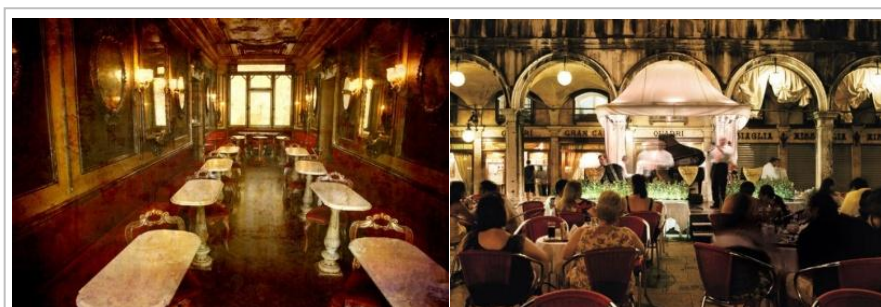

Obr. 5: Interiér a exteriér kavárny Florian v Benátkách.

Benátky byly sídlem největšího počtu kaváren v celé Itálii. K jejich popularitě jistě přispívaly i známé divadelní hry, které oslavovaly tento nápoj. Kavárny se staly místem analýzy společnosti. V polovině 18. století bylo v Benátkách na dvě stě kaváren.

V Itálii je kavárny těší veliké oblibě, protože většina Italů kávu pije a považuje se zde za tradici. Vznikly zde názvy pro kávu jako „piccolo“, což je velice silná káva v malém hrnečku. Káva se zde pije všude a počet kaváren je zde snad nejvyšší než v jiných zemích Evropy. [13,22]

3.2.1 První kavárna v Itálii – Padova

Kavárna Pedrocchi

Toto místo má pestrou historii. V dobách republikánského Říma zde byl ústřední úřad a divadlo, které mělo podobu amfiteátru. Působil zde César, ve středověku byla přistavena katedrála. Celý objekt se zrestauroval. Dnešní podoba je neoklasicistní.

Mezi 18. a 19. stoletím se spotřeba kávy rozšířila do Itálie, zejména do soukromých salonů šlechty a buržoazie. V Padově, kde žilo více než 3000 lidí, včetně studentů, podnikatelů a vojáků, bylo zde o důvod více k její spotřebě. [23]



Obr.6: Kavárna Pedrocchi v Padově

O kavárnách bychom našli prameny v historické literatuře – děj velkého počtu románů se odehrával v kavárnách slavných jmen. Například Pedrocchi v Padově. Roku 1831 zrenoval podnik svého otce a vznikla jedna z nejkrásnějších kaváren v Itálii. [10]

V roce 1772 Bergamo Francis Pedrocchi otevírá úspěšný "coffee shop" na strategickém místě v Padově, v pěší vzdálenosti od univerzity, radnice, tržnice, divadla a náměstí. Přesněji podél Riviera del Ponti Romani. Potomek zdědil otcův prosperující podnik v roce 1800, okamžitě projevil podnikatelské dovednosti a rozhodl se investovat zisky. V srpnu 1826 Antonio Pedrocchi představuje svůj projekt obecnímu úřadu na výstavbu závodu, včetně objektů používaných pro pražení, a jak zachovat led studený pro nápoje. Nicméně chtěl rozdělit svůj závod ve dvou oblastech: kavárna, která je otevřena po celý den k uspokojení každého, unaveného cestovatele po podnikatele, průchod a foyer je vyhrazena pro

společnost v Padově, vnitřní interiér pro tance, ale i zednářské setkání, prostor výhradně pro obchodní jednání. V roce 1842 pokoje v přízemí byly dokončeny, bylo zde setkání kongresu italských vědců: to byla velmi důležitá událost, která položila základy pro kulturní jednotu poloostrova. Restaurovala se freska na renesančním stropě, vědci, kteří se zde sešli na konferenci kavárnu obdivovali. To bylo poslední velké dílo geniálního benátského umělce Jappelli, který zemřel 8.5.1852, tentýž rok také Antonio Pedrocchi, který svěřil podnik Domenicovi Cappellato, syn jeho věrného učedníka Giambattisti. Ten byl opatrný strážce odkazu domnělého otce, přesto řízení postoupit třetím osobám. Poté podnik předal městu, aby tak chránil podnik jakožto architektonickou a významnou památku.

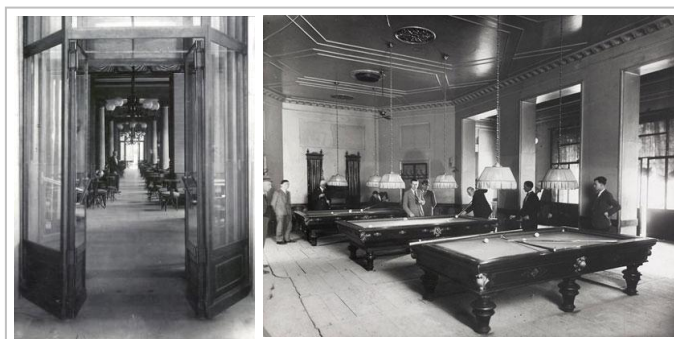

Obr.7: Dobové fotografie interiéru kavárny

Koncem 19. a začátkem 20. století byl pro kavárny nebo spíše společenské „kluby“ typický kulečník. Tyto „kluby“ navštěvovala hlavně mužská společnost, která zde hrála i karty, pokuřovala doutníky, fajfky a pila Brandy. Podle fotek původního interiéru se dnešní podoba až tak významně nezměnila, tvar a typ stupu i orinetace směrů průchodu je stejná, vstup se pouze celý prosklil. Stejně tak zůstaly původní i stěny a strop. V neoklasicistní budově se drží klasického vybavení interiéru, nachází se zde polstrované židle v krémovém odstínu, podél stěn jsou polstrované lavice v klasicistním stylu černé barvy se zlatými akcenty, které se nachází i na lustrech a prvcích židlí. Objekt je vertikálně průchozí naskrz, vstupy jsou zde dva, prosklené, o hlavní vstup se stará prosklený výklenek mezi sloupy. O osvětlení vysokého stropu se zde starají veliké zavěšené lustry. Doplňková světla jsou na stěnách jako malé lucerny. Uvnitř ve velkém interiéru se nachází klavír, který podtrhuje atmosféru neobvykle honosného místa, křehkost zde podtrhují na různých místech umístěné květiny. Na stropě je původní renesanční strop, na stěnách je zobrazen jemný vlnitý vlys po celém obvodu. Podlaha je z upraveného polo-

lesklého kamene. Interiér působí jemně a čistě, není ani příliš přezdobený, ani nepůsobí hole, při vstupu má člověk pocit, že vkráčí do společenského prostoru s grácií a historickým kouzlem. Interiér je zařízen v antickém stylu.

V pravé části je veliké schodiště vedoucí do druhého patra, o zdobné akcenty v interiéru se postaral sochař Giuseppe Petrelli, stěny jsou ozdobeny šedým mramorem a dekor kolem je tvořen štukem. Zajímavostí ve druhém patře je kupole. [23]



Obr. 8: Vchod a interiér kavárny Pedrocchi.

Kavárna je otevřena denně kromě neděle od 9:00 do 22:00. Dnes visí na stěnách portréty zakladatelů a v objektu vedle kavárny se nachází muzeum. Sama jsem měla možnost tuto kavárnu objevit a nahlédnout dovnitř, v dnešní době je kavárna velice luxusně zařízena a číšníci zde obsluhují ve společenském obleku, ceny jsou vysoké, ale jedná se o první kavárnu v Itálii s dlouholetou tradicí. Nyní je z toho přepychový podnik, kde se koná nespočet společenských událostí. Při významných příležitostech se kanelované sloupy v antickém slohu u vchodu do objektu nasvítí žlutým světlem a druhé patro svítí červeně.

3.2.2 Současná kavárna v Miláně

Il Bar

Kavárna je umístěna v interiéru pátého patra obchodního domu kousek od hlavního náměstí Piazza Duomo, konkrétně na Via Santa Radegonda. Přes to, že z patra nákupního centra mezi obchody vykukne tato designově neobvyklá kavárna, zde nenajdeme klid, jedná se o hlučné místo na pomezí baru a kavárny. Kavárna na první pohled zaujme netypickým řešením světla. Na stropěch jsou oranžové plastové trojúhelníky, ze kterých proudí příjemné světlo. Mezi nimi je malá mezera, na které jsou namontované dráhy pro bodové osvětlení. Vytváří to veliký kontrast mezi okolním světlem, které přichází z venku a osvětluje návštěvníky, přímo nad barem a půlkou patra s obchodu jsou tyto střídavě situované trojúhelníky. Místo tím, že je při přímém vstupu z obchodů otevřené, je prostorné a neosobní. Na levé straně je podélný bar, o sezení se zde stará podélná, zabudovaná lavice. Stolky jsou dvojího tvaru: malé kulaté a hranaté s osazenými okraji, jako sezení jsou zde malá křesla, polstrování je měkké a velice pohodlně se na něm sedí. Kovovými, lesklými pláty jsou osazeny prvky sezení i celý bar, což celému prostoru propůjčuje eleganci. Z interiéru vede veliký výhled výklenkem ven, celý výklenek je osazen světly a podle potřeby se může zatáhnout, což by ale byla škoda, protože výhled přímo pokračuje ven na vrcholky věží gotického domu. Zde se nachází další sezení se slunečníky, na sezení je zde ale pořádník. O sezení zde je totiž neobvyklý zájem.



Obr. 9: Interiér kavárny Il bar.

II. PRAKTICKÁ ČÁST

4 NÁVRH KAVÁRNY VE MĚSTĚ NAPAJEDLA

Moje práce se opírá o jednu z možností, jak by se mohla využít část provozní budovy k podnikatelským účelům a pomohla ke společenskému rozvoji města. Praktickou část provází rešerše oblasti, stávající stav budovy. Stávající stav stavby je nevyužívaný a v zašlém stavu. Vlastní návrh v praktické části je tvořen třemi hlavními kapitolami: interiér, exteriér a design. Jednotlivé kapitoly doprovází obrázky, vizualizace. V závěru kapitoly jsou vloženy větší obrázky. Na konci je lehký nástin marketingové strategie.

4.1 REŠERŠE OBJEKTU

Objekt se nachází v zámeckém areálu města Napajedla, konkrétně se jedná o bývalý byt správce objektu loutkového divadla. Druhá část zasahuje až k neobydleným místnostem divadla. Zde uvádím návrh, jak by se daly prostory využít jiným způsobem v objektu bývalého bytu. Jedná se o původní přestavenou stavbu z druhé poloviny dvacátých let. Dříve zde bývaly pravděpodobně objekty závodního klubu Malá Fatra. Ještě dříve tu mohly stát konírny, jak naznačuje široké zdivo, které měří 90 cm kolem obvodu a veliký průchod s obloukem (viz. dobová fotografie). Z následujících obrázku vyplývá, že stavba byla pravděpodobně napojena jako přístavba na provozní budovu loutkového divadla. Celá přístavba zasahuje až do loutkového divadla, po malé okénko na prvním obrázku následující stránky, tam je ve stávajícím stavu koupelna.

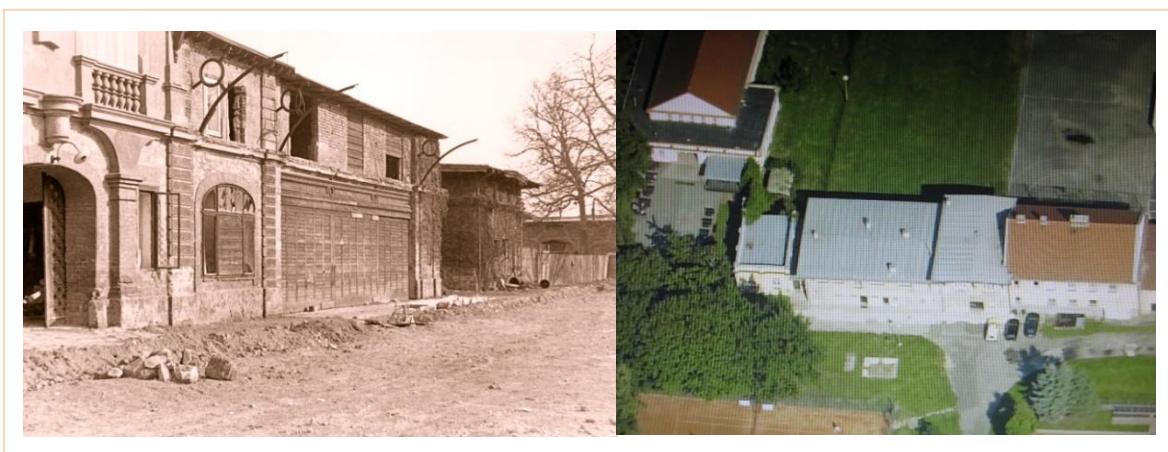

Obr. 10: Pravděpodobně okolo roku 1950, letecký pohled.



1



2



3



4

Obr. 11: Stávající stav, obr. 1: fasáda z jižního pohledu, obr. 2: západní pohled.

Obr. 3: západní pohled II, obr. 4: severní pohled.

Stavba (původně byt) má 4 okna, 2 na jižní straně a 2 na severní straně. Okna jsou veliká, jižní okna (Š/V. 1330/220). Okna na severní straně (obr.4: pravé okno: Š/V. 2140/1420, levé okno Š/V. 1000/2140). Doporučuji okna nově osadit, výhodou je, že jsou veliká a umožňují krásný výhled, rozměry oken by bylo dobré ponechat. Dalším kladem jsou parapety uvnitř, které se dají využít na případnou dekoraci atp. Kolem obvodu jsou čtyři sloupky, fasáda podléhá vlhkosti a praská, zrestaurování omítky by objektu pomohlo. Balustráda se nachází po obvodu stavby, ale na severní straně nikoliv. V případě střešního sezení by bylo dobré ji souvisle duplikovat tak, aby vytvořila souvislý pás. Jsou firmy, které se zabývají reprodukcemi balustrád, kupříkladu z imitace pískovce.

4.2 EXTERIÉR

Při řešení venkovního sezení mě při prvním pohledu na stavbu upoutala balustráda, která působila jako balkon, a tím vznikla vize sezení venku. Před budovou ze severní strany je dost prostoru pro venkovní sezení, ve stávajícím stavu jsou na místě traviny vedoucí až na konec zámeckého areálu. Uvádím jednu z možností, jak by se dalo vytvořit příjemné sezení.

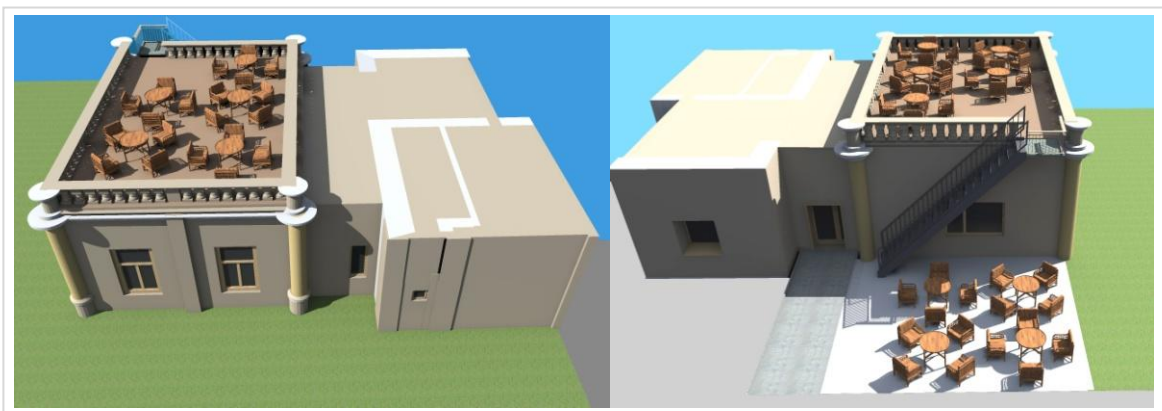

Obr. 12: Vizualizace budovy a sezení.

4.2.1 Sezení před vstupem

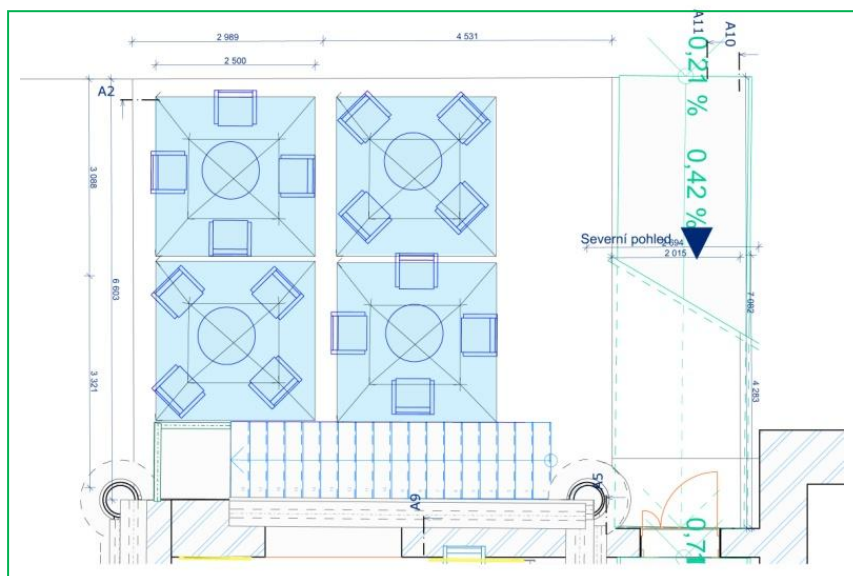

Obr.13: Půdorys venkovního sezení.

Venkovní posezení má rozlohu 7, 520 x 6, 603 m. Podlahu venkovního sezení by tvořila dlažba. Volně navazují na spolužačku, která tvoří návrh cest a parkoviště před divadlem a klubem Malá Fatra. Modulární řazení sezení je voleno tak, aby se na „zahrádku“ vešlo co nejvíce lidí a aby si přitom mohli pohodlně zasednout. Bylo by zde umístěno ratanové sezení: 4 stoly a 16 míst pro sezení. Stejný druh ratanové posezení by se umístil na střešní sezení. Zahradní nábytek z umělého ratanu je vhodný jako restaurační a kavárenský nábytek. Tato jídelní souprava sestává z kulatého stolku Capriolo a čtyř křesel Aquila. Umělý ratan je barevně odolný i při dlouhodobém působení sluníčka, měl by zvládat vysoké i nízké teploty. Konstrukce tohoto typu nábytku je z lehkého hliníku, který nerezne. Sklo na stole je tvrzené, a tím pádem, když se rozbije, rozpadne se na malé kousky. Nezbytnou součástí sezení jsou slunečníky, jako ochrana před deštěm a slunečním zářením. Výborně zpracovány jsou slunečníky Protect firmy Doppler. Potah slunečníku je s ochranou proti UV záření, potah je pratelný. Nosná konstrukce je z hliníku, slunečník otočný o 180 ° kolem své osy. Má robustní rozměry: 250 x 250 cm, podchozí výška je 200 cm. Součástí slunečníku je stojan, ten se zatíží do země betonovými dlaždicemi. Tím získá bytelnost a pevnost na místě. Výrobce doporučuje žulovou dlaždici v černé barvě na zatížení. Tyto dlaždice se dají sehnat v Obi nebo jiných prodejnách se zahradními potřebami. Nad každým stolem by byl umístěn jeden slunečník.[24,25]



Obr. 14: Vizualizace venkovního sezení, ratanový nábytek, slunečník Doppler.

4.2.2 Sezení na střeše

Sezení na střeše o rozměrech 9,7 m na délku a 6,5 metrů na šířku splňuje parametry na menší sezení s výhledem na město Napajedla. Profesionálním řešením pro restaurace a bary a místa, kde je požadovaná vysoká odolnost proti znečištění, poškození a vytížení jsou terasová prkna Wood Plastic. Jedná se o kompozit dřeva a polymeru, výhodou je stálost a odolnost barev. Snadnější údržba tohoto materiálu je podmíněna působením deště. Ten materiál sám udržuje složením deště a působením UV záření. Jde o samostatná prkna, která se napojují vedle sebe. Barva prken se může pozvolna měnit. Povrch prkna je hladký, rozměry prken jsou 138 x 23 cm. Na střešní sezení je vhodné použít ocelové schodiště o výšce 4,780 m, délce 5 m a šířce 1,2 m. Při šířce 1,2 mohou projít v protisměru dva lidé.

Typ schodiště je přímý, u budovy na severní boční straně je možné schodiště ukotvit u boční zdi a zajistit tak stabilitu. Body ukotvení jsou na nástupu, výstupu a do boční zdi. Na schodiště navazuje ocelová deska 1,2 x 1,2 m, aby se dalo plynule vejít na střechu. U výstupu na terasu jsem nechala prostor na sejítí dolů a nástup 3,1 x 3,3 m. Na terasu se vejde 5 stolů a 20 míst k sezení. Ke stolům by byly přiděleny slunečníky.[26, 27]

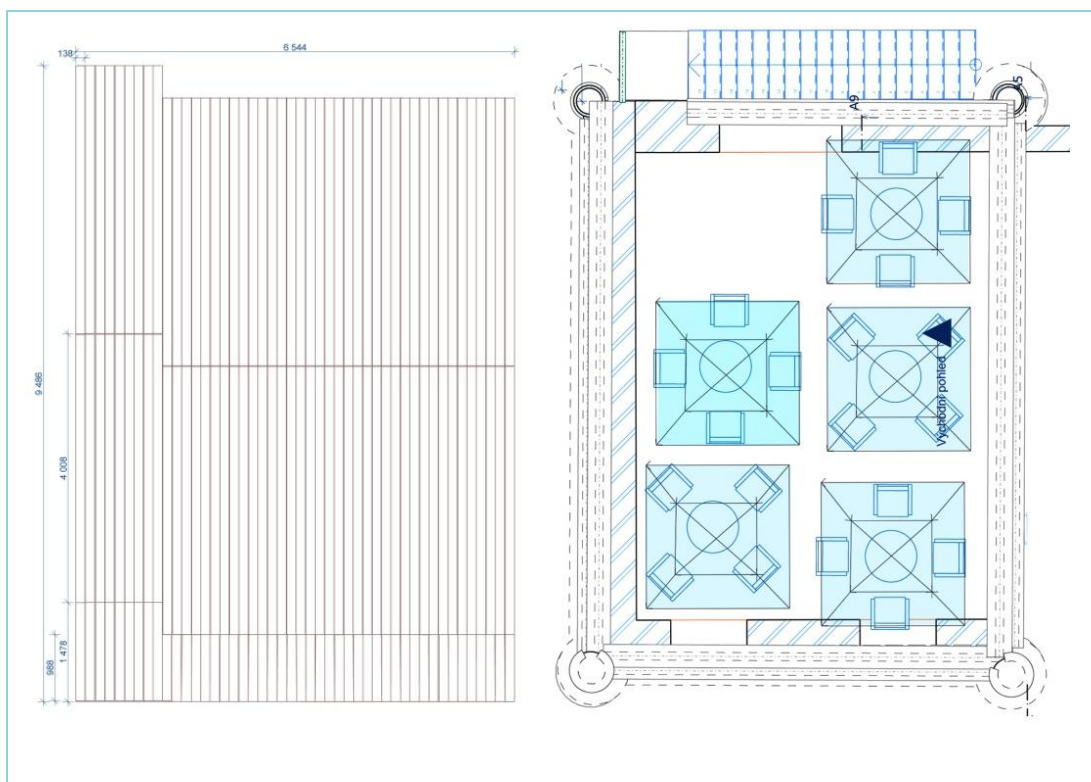

Obr.15: Podlaha střešního sezení z prken Woodplastic, půdorysný rys sezení a umístění slunečníků.

4.2.3 Bezbariérový vstup do kavárny

Vstup jsem řešila bez bariér, ke vchodu by vedla betonová rampa až do kavárny. Délka rampy od začátku před vstup: 7 089 mm, šířka 2 080 mm. V nejvyšším místě u vstupu má sklon 1,71 %. Začátek rampy by byl zřízen varovným pásem o šířce 400 mm. Po obou stranách je opatřena 250 mm zarážky, aby bylo zabráněno výstupu. Minimální průjezdná šířka průchodu v závislosti na zajištění průjezdu vozíčkářů je 900 mm, ve vstupu by byly umístěny asymetrické dvoukřídlé dveře, pokud by chtěl vozíčkář projet do interiéru kavárny, hlavní průchodné křídlo má 900 mm, při otevření obou křídel vznikne průchod o rozměrech 1 200 mm. Tento rozměr odpovídá minimu světlé šířky komunikačních prostor v objektech, které jsou frekventované. Povrch rampy musí být rovný, protiskluzný a pevný. Na bezbariérový vstup navazují bezbariérové toalety. [27]

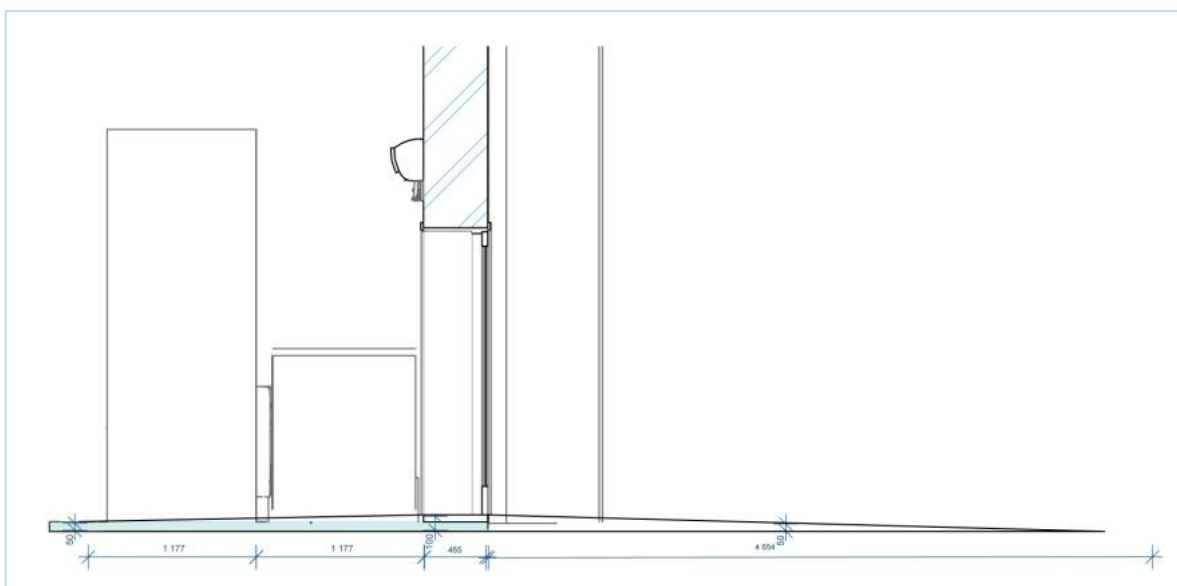

Obr. 16: Rys rampy pro bezbariérový přístup.

4.3 INTERIÉR

Část interiéru je rozvíjena do několika kapitol. Úpravy zdí, bez kterých by nebylo možné vytvořit prostor pro veřejný podnik. Izolace a vytápění, tato kapitola předkládá návrh použití podlahového vytápění a izolování zdí tak, aby docházelo k menšímu prostupu vlhkosti do stavby. Kapitola podlaha se podílí na technologii lité stěrky, díky které se dá aplikovat na zem až 40 metrů souvislý pás hmoty bez přerušování, bonusem je údržba a stálost barvy, také vysoká odolnost. Větrání informuje o možnostech výměny oken a ventilaci nad vstupem. Interiér uzavírá bezbariérová toaleta.

4.3.1 ÚPRAVY INTERIÉRU A ZDÍ

Jako jednu z možností stavební úpravy objektu, aby se dal plně využívat jako průchozí kavérenské prostory pro možnost plnohodnotného využívání, je probourání zdiva. Dělo by se tak na základě probourání příček mezi pokojem 101 a 106, mezi kuchyní 102 a pokojem 101 a mezi kuchyní 102 a předsíní a předsíní 105. Vznikl by tak prostor o rozloze 73, 804 m². V prostoru by pak zůstaly dva „sloupy“, které jsou pravděpodobně pozůstatkem bývalé samostatné budovy. Mezi kuchyní 102 a pokojem 103 by se probourala stěna od vchodu po zakončení místnosti. Zde v původním výkresu je vyznačeno červenou barvou, která místa by se vybourala.

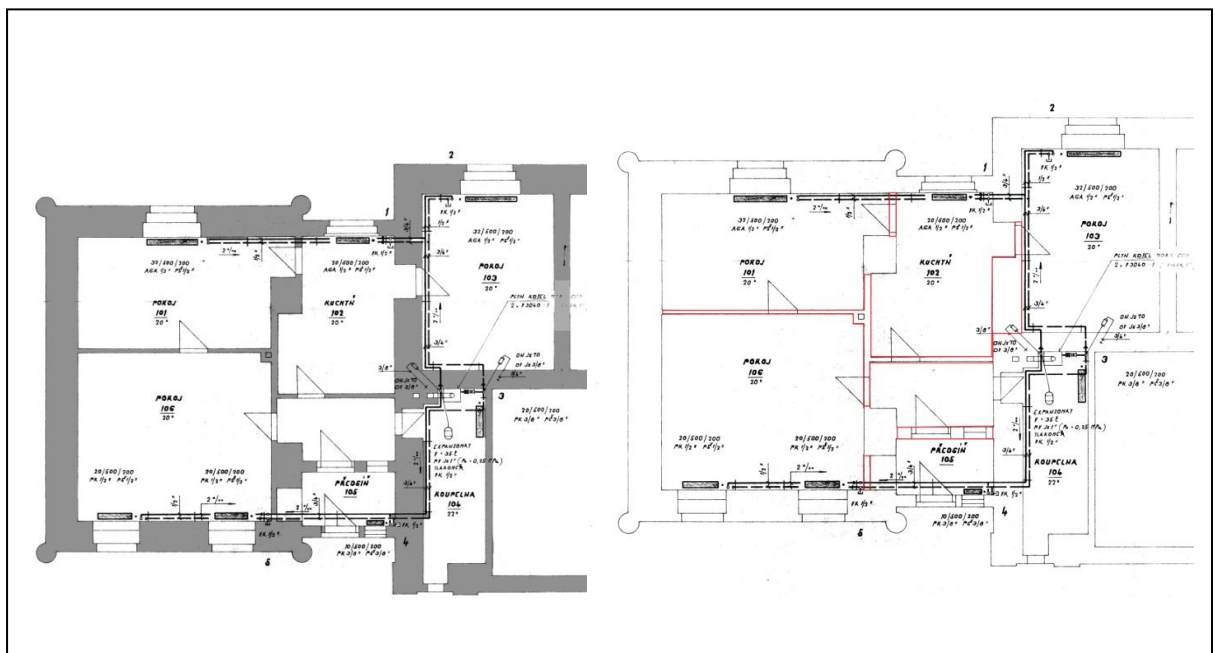

Obr. 17: Červeně vyznačená místa probourání příček a zdí.

Vchod je zde orientovaný na jih, v návrhu jsem se rozhodla ho umístit na sever místo okna, v návaznosti příchozích lidí z divadla a případného venkovního sezení.

4.3.2 Vytápění a izolace

Ráda bych zde uvedla jednu z možností úprav zdiva izolací. Izolovala by se severní a jižní zeď v nejužším místě: 325 mm z vnitřní strany budovy, zateplení z vnější strany není u památkově chráněných staveb a staveb na památkově chráněných územích přijatelné. Izolace by byla z fasádního polystyrénu iQ – Therm dostupná v tloušťkách 30, 50, 80 mm. Jedná se o vnitřní, kapilárně aktivní, prodyšnou, tepelně izolační desku z tvrzené polyuretanové pěny s vysokým zateplovacím účinkem a schopností transportu vlhkosti. Tato deska se rovněž používá na zlepšení vzduchu v místnostech a ke snížení nákladů na vytápění. Pro realizaci těchto multifunkčních požadavků je vysoce tepelně izolační polyuretanová pěnová deska opatřena otvory, které jsou umístěny svisle k povrchu. Otvory jsou naplněny minerální směsí, která je nasákavá, desky se lepí na stěny interiéru lepidlem a poté se nanese omítka v tloušťce 1 cm, která představuje absorpční vrstvu.

Co se týče vytápění, bych zmínila návrh teplovodního podlahového topení. Jedná se o velkoplošný zdroj sálavého tepla s rovnoměrným rozdělením teploty po celé ploše vytápěné místnosti. Voda ohřátá v potrubí vede do místností. Nejpoužívanější průměry plastových trubek pro podlahové vytápění jsou 14, 16, 18 a 20 mm, můžeme použít měděné trubky, ale musíme počítat i s několikanásobně vyšší cenou, proto je výhodnější použít plastové, ovšem nebudou tak odolné. Pro lidské tělo je teplo vycházející z podlahy příjemnější a přirozenější. Teplotní spád mezi stropem a podlahou je obvykle menší. Teploty jsou o něco nižší, proto v provozních nákladech může být podlahové vytápění o něco úspornější než klasické topení. Na plochu kavárny minimální příkon 5 400 W a více. Pokud by se instalovalo elektrické podlahové vytápění musí být vybaveno elektrickým okruhem a jističem, regulace se provádí stejně jako u teplovodního topení – pokojovým termostatem. Při instalaci podlahového topení se nevyhneme rekonstrukci stávající podlahy, když použijeme betonovou mazaninu měli by jsme uvažovat o tloušťce 6 až 8 centimetrů podlahy navíc, tím dojde ke zvýšení podlahy, čímž se sníží světlá výška místnosti. Na podlahové topení by se naněsl moderní anhydritový potěr Anhyment, který dokonale obtéká trubky podlahového topení, díky tomuto potěru dochází k rychlejšímu průchodu tepla trubkami bez velké ztráty tepelné energie. Umožňuje snížení podlahové vrstvy, která rychleji reaguje na teplotní změny a rychleji vede teplo. Pravděpodobná doba prohřátí vrstvy se odhaduje na 2 hodiny. Výhodou také je, že nepraská a nedeformuje se, má vysokou pevnost a malou roztažnost. Na tento potěr lze pokládat skoro všechny druhy nášlapných vrstev, parkety, mra-

mor, keramiku atp. Litý potěr Anhyment [litý potěr je stavební materiál, který vzniká samovolným rozlitím čerstvé směsi] se prodává podle různé odolnosti nášlapné vrstvy, doporučila bych vysokou odolnost na veřejné prostory. Pokládání lité podlahy se doporučuje na jaře nebo v létě, protože pokládání je možné pouze při venkovní teplotě vyšší jak 5 stupňů Celsia. V každém případě doporučuji možnost použití Anhymentu pro rekonstrukce konzultovat s projektantem či statikem. [4,28, 29]

4.3.3 Podlaha

Už v kapitole o vytápěné podlaze jsem uvedla jako vrchní potěr Anhydritový [litý] potěr, ten by byl i jako finální vrstva podlahy. Velikou výhodou lité podlahy je možnost zbarvení podle vzorníku RAL, což dává této podlaze velikou variabilitu. Odstín jsem vybrala RAL 7035 – šedý odstín, pro snadnou údržbu. Je důležité mít podlahu přizpůsobenou individuálním podmínkám. Do kavárny lidé chodí často, především z venku, kde se počasí neustále mění, litá podlaha je protiskluzová. Ideální pro tento typ objektu by byl protiskluzový typ nátěru v matu. Podlaha se ve veřejných prostorách musí také dobře udržovat, což je také veliké plus lité podlahy. [29]

4.3.4 Větrání

O větrání místností by se starala veliká okna. Při novém osazení by se dalo využít vyklápějících oken. Moderní dřevěná okna mívají díky dokonalému těsnění i více než desetkrát menší schopnost propouštět zvenčí čerstvý vzduch. Při provozu kavárny, kde se uvolňují nejrůznější látky, pachy, se vzduch po určité době kazí. Pro zajištění kvalitního, čistého prostředí je nutné znečištěný vzduch odvést pryč a přivést vzduch čerstvý. K tomu by pomohla ventilace nad vchodem. Je důležité nová okna osadit, aby se zabránilo úniku tepla.

Musíme se ale vyhnout kondenzaci vlhkosti, obzvlášť u starých domů, aby na chladných oknech nevznikala plíseň. [30]

4.3.5 Bezbariérová toaleta s předsíní

Princip toalety vychází z původního stavebního výkresu. Na místě, kde jsem řešila bezbariérovou možnost využití, je ve stávajícím stavu „koupelna“. Na půdorysném zobrazení výkresu se neuvádí, že po levé straně při vchodu je vana, ta by se musela odstranit. Hned vedle vany po levé straně ve výklenku zdi je umístěn plynový kotel a expanzomat. Oba přístroje doporučuji vyměnit. Místnost měří 5550 x 1778 mm. Výška od podlahy je 2400 mm. V návrhu uplatňuji využití bezbariérové toalety, která navazuje na bezbariérový vstup do kavárny, čímž umožňuje návštěvu smyslově nebo fyzicky postiženým osobám. Minimální vstup do prvních dveří je 900 mm. Dveře jsou elegantní a lehké, typ Akácie. Typ těchto dveří se osazuje do kovových a obložkových zárubní. Jelikož koncept toalet a stěn v kavárně je tvořen v čistém stylu, bílé barvě (u toalet s šedým dekorem), barva zárubní je bílá. „Koupelna“ je rozdělena na dvě části. Předsíň a samostatný záchod. Rozměry předsíňe: 2000 x 1778 mm. Rendry 3D objektů a vizualizace vychází z dokumentace výrobce JIKA. [27, 31, 32]

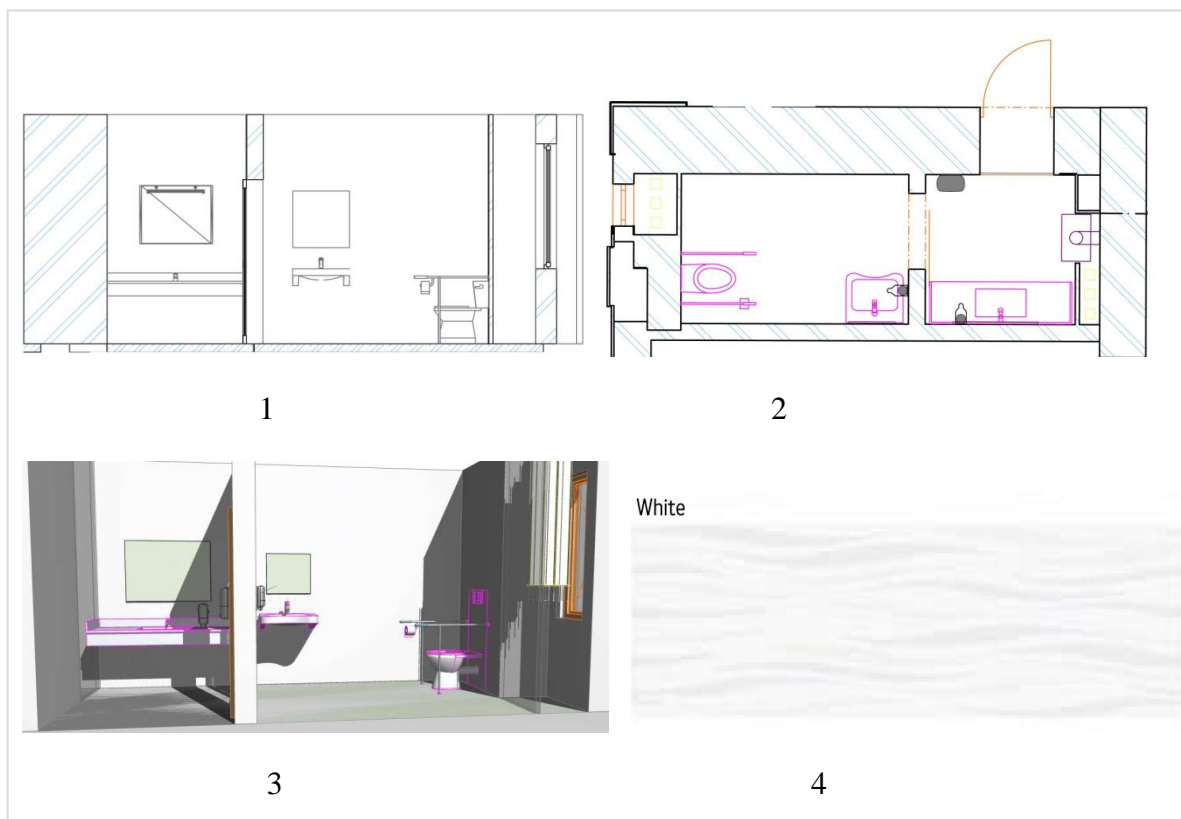

Obr. 18: bokorys, obr.2: půdorys, obr.3: 3D boční pohled, obr.4: obklad Berlin Deco

U stěny naproti (z půdorysného pohledu pravá stěna) je umístěn umyvadlový pult (1 691 x 500 mm, výška: 750, šířka pultu 25 mm, provedení bílé) se zápusným umyvadlem (600 x 330 mm). Rozměry pultu jsou široké, aby si mohly ženy odložit kabelku atp. Obě místnosti dělí příčka široká 20 cm. Do příčky jsou zasazeny vnější posuvné dveře tak, aby byla snadná manipulace pro vozíčkáře a mohl tak být vyřešen malý prostor, kde by otočné dveře mohly být problémem. Výhodou dveří je možnost použít je oboustranně. Rozměr dveří 1970 x 900 mm. Posuvné dveře jsou vedeny pomocí pojezdů uložených v horní hliníkové kolejnici. Vodící lišta se namontuje na stěnu. Jeden z typů těchto dveří vyrábí firma Rostra. Z důvodů snadné manipulace je záchodová kabina provedena tak, aby umožnila otočení vozíku umožnit otočení vozíku o 360°. Rozměry kabinky: 2 700 x 1778 mm.

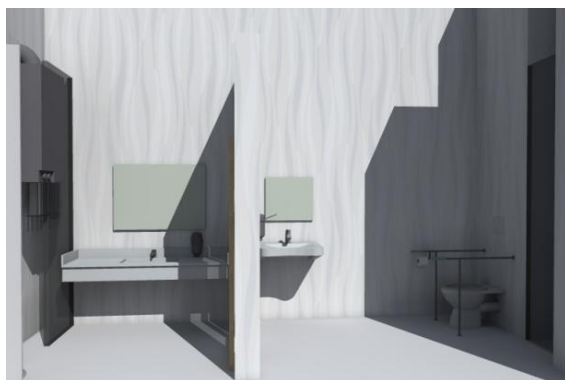

1

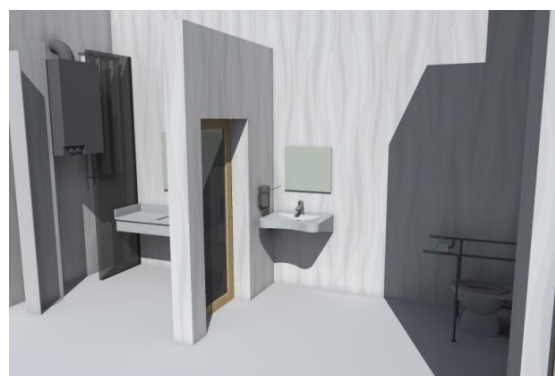

2

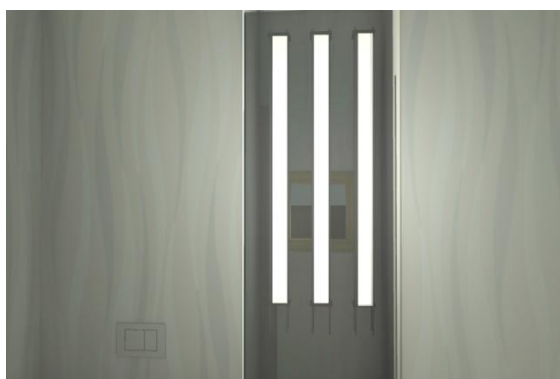

3

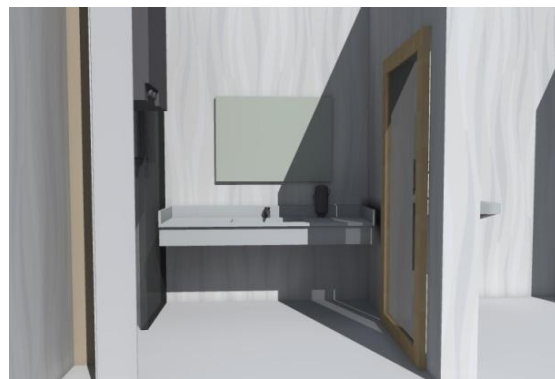

4

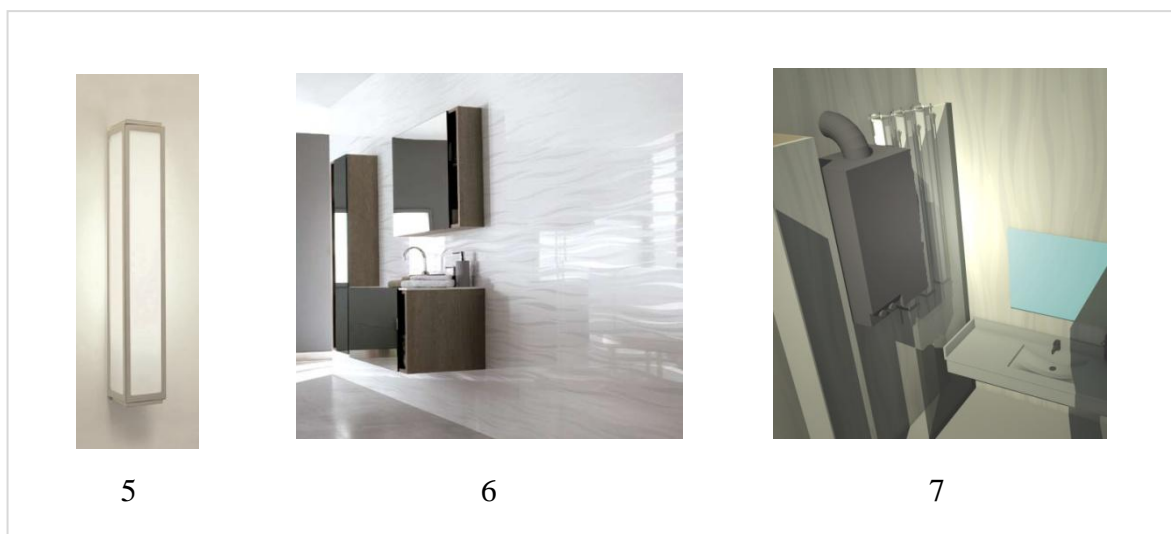

Obr.19: obr.1,2,4: vizualizace toalet, obr 3,7: vizualizace osvětlení, obr.5: hranaté svítidlo zn. Rendl, obr.6: vzhled obkladu Berlin Deco v interiéru.

Při vchodu do kabinky po levé straně je umyvadlo pro invalidy (horní výška činí 900 mm, samotné umyvadlo pak 680 x 587 mm, wc pro invalidy: 346 mm šířka, 651 mm hloubka, 430 mm výška, ukotvení splachování na zdi). Nad umyvadlem je zrcadlo s malým úhlem sklopení pro vozíčkáře (500/500/12 mm). Sanitární keramiku vyrábí firma JIKA. Obklad v předsíni a na toaletě jsem volila decentní s jemným, lesklým dekorem (Deco Berlín: 33x100 cm), obklad dodává firma Los Kachlos, která má svoji pobočku ve Zlíně. Podlahu předsíňe a toalety tvoří tmavě šedé kachle. Osvětlení je situováno vedle kotle, jako stěna ze skla a za ní 3 osvětlovací hranatá svítidla s krytem z opálového skla v kovovém rámu. Zdrojem je úsporná zářivka. Míry jedno svítidla V: 8, š: 50, Hl:8. Osvětlení na wc, jde o využití zdi, která má výklenek s oknem, který slouží k větrání a pod ním by světlo vyzařovalo jemné záření, které je zaskleno tenkým sklem. [27, 31,33]

4.4 MATERIÁLOVÉ ŘEŠENÍ

Jedním z cílů mé práce bylo vytvořit prostředí, ve kterém by se lidé cítili dobře, prostředí, které bude působit příjemným a hravým dojmem. Kam si lidé zajdou na kávu a sednou si do pohodlného sedacího nábytku, kde bude příjemné neagresivní světlo a v případě chuti si vypít kávu i venku.

4.5 HLAVNÍ VSTUPNÍ MÍSTNOST - mobiliář a vybavení prostoru

Mobiliář zahrnuje sezení, které je variabilní. Na sezení navazuje nábytek, který je umístěn v hlavní místnosti. Vstup a čistící zóna disponuje informacemi o exteriéru, markýze, interiéru vstupní části. Kapitola bar se věnuje technickému zázemí baru. Konečná část osvětlení řeší světlo v hlavní místnosti a barové části.

4.5.1 Dispozice sezení a stolů

Značnou část své práce jsem věnovala sezení, jejímu dispozičnímu řešení a variabilitě, zde se jedná o možnosti jak individuálně využít prostor kavárny k různým účelům a akcím. Uvádím zde varianty sezení samostatného, společenského. Jako jednou z verzí sezení je s nábytkem značky Ton a.s., která má dlouholetou tradici. Při výběru jsem se zaměřila na kvalitu nábytku a pohodlnost při dlouhodobém sezení v kavárně, možnost variability a barevné korekce sedacího nábytku. Vybrala jsem lavici Divan rohovou s celkovou výškou : 95 cm, výška sedadla: 48 cm, šířka a hloubka sedadla: 45 cm.

Průběžná lavice má celková výšku totožnou jako rohová lavice 95 cm. Sedadlovou také: 48 cm, šířka sedadla je 100 cm a hloubka 46 cm. Lavice Divan je v barevnosti Pantone 3125 C – modrá, a Pantone 5 C – šedá.

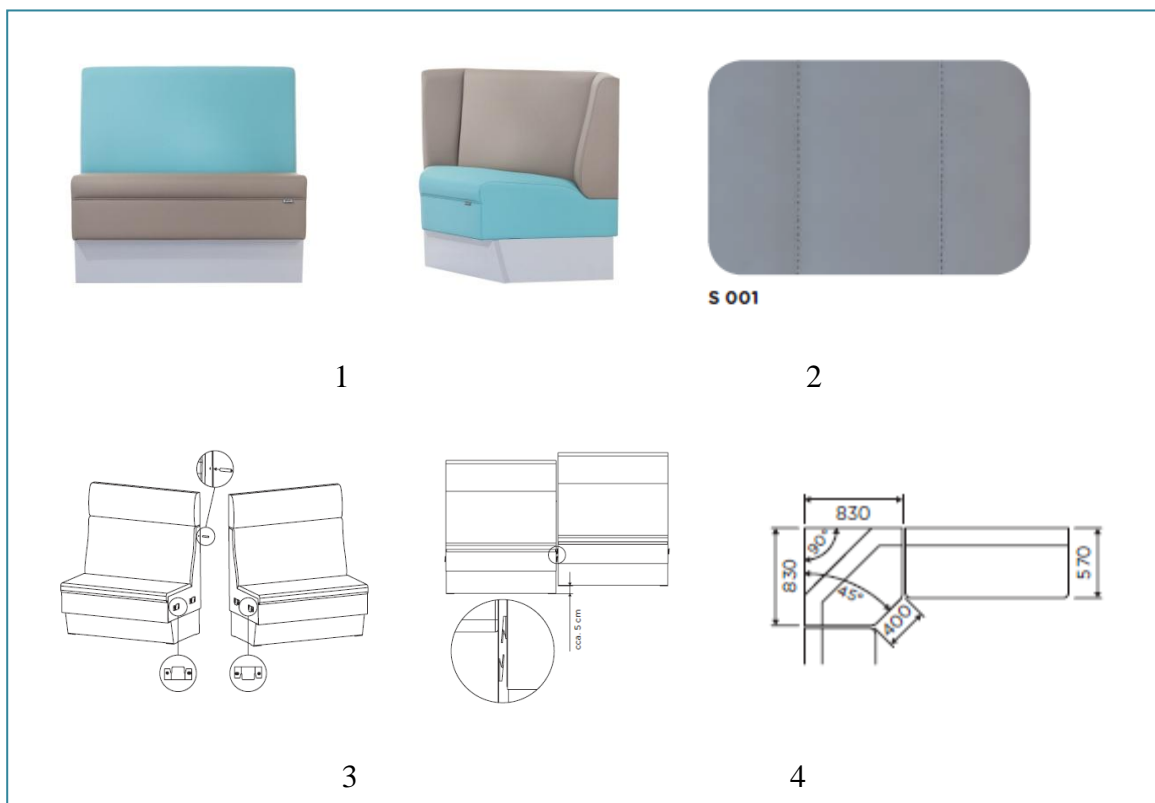

Obr. 20: obr.1: Divan průběžný, rohový, obr.2: čalounění, obr.3: Montážní návod firmy Ton, obr.4: rohový půdorys rozměrů.

Divany mají montážní návod, jednotlivé díly lavic mají na bocích zafrézované drážky a v nich spojovací kování, díky kterému drží díly u sebe. Opěradlové části jsou pak spojeny dřevěným kolíkem, při montáži by se mělo počítat s manipulačním prostorem min 5 cm. Na jižní a severní straně místnosti jsem nechala prostor za sezením okolo 14 cm, pro případné zásuvky elektriky. Čalounění u lavic můžeme volně kombinovat druh a barvu čalounického materiálu, výběr je i různý druh švů. Pro Divan jsem vybrala jednoduchý šev.

U křesla se jedná o výrobek Orly s výškou 82 cm, výškou sedáku 46 čímž bude s lavicí ve stejné výšce, šířka sedadla je 54 cm, hloubka pak 45 cm, výška područek je 64, 5 cm. Potah křesla: odstín Petrol. Jedná se dřevěnou jídelní židli s područkami, vyrobenou z masivního buku s čalouněným sedákem a opěrkou. Židle může být ocalouněna látkou, kůží nebo koženkou. Tato židle je vhodná jako židle restaurační, do místností se zvýšenou zátěží. Barevná konečná úprava dřeva je možná podle vzorníku Ral nebo Pantone. Židle váží 8 kg, jedná se tedy o bytelnou židli s pevným základem na pohodlné sezení.



Obr. 21: Křeslo Orly, přední pohled, boční pohled.

Díky lavici lze vytvořit průběžnou sestavu tak, aby vytvořila souvislý pás sezení a aby tak bylo k dispozici sezení pro co největší počet návštěvníků. Soukromé sezení pak tvoří stůl a židle za sloupem pro ty, kteří chtějí být sami. Stůl se může nechat vyrobit na míru s rozměry k sezení Š/H/V:100x66x71 cm nebo zakoupit s rozměry 100x60 cm. V nákresech a vizualizacích mám klasický stůl se skleněnou deskou a nerezovými nožkami. Pro inspiraci uvádím další stoly, mají desku ze satinovaného skla.[34,35]



Obr. 22: Ukázky stolů.

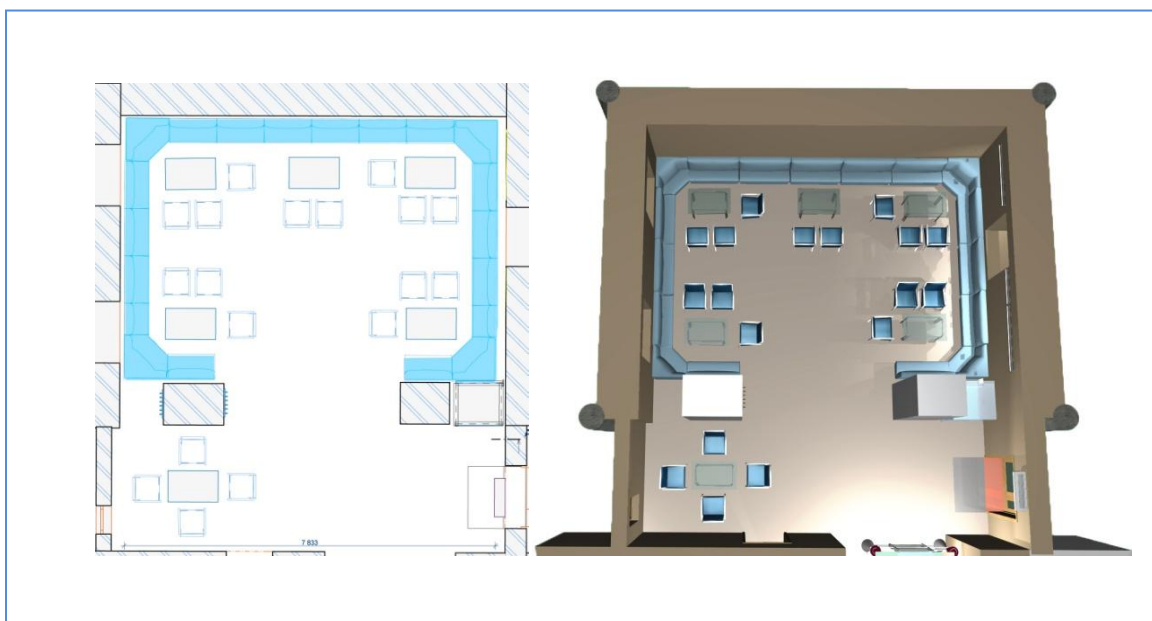

Obr. 23: Půdorys, vizualizace, bokorys základní verze sezení.

V základní verzi sezení je 6 stolů a 18 židlí, 14 průběžných divanů s rozměry 100 cm, 2 divany s rozměrem 60 cm (bez těchto individuálních rozměrů by nebylo možné vybavit prostor souběžnými divany, oba dva rozměry jsou dostupné ve výrobě) a 4 rohové. V základní sestavě nábytku by se do kavárny mohlo vejít až 48 lidí.



Obr. 24: Bokorys základní verze sezení.

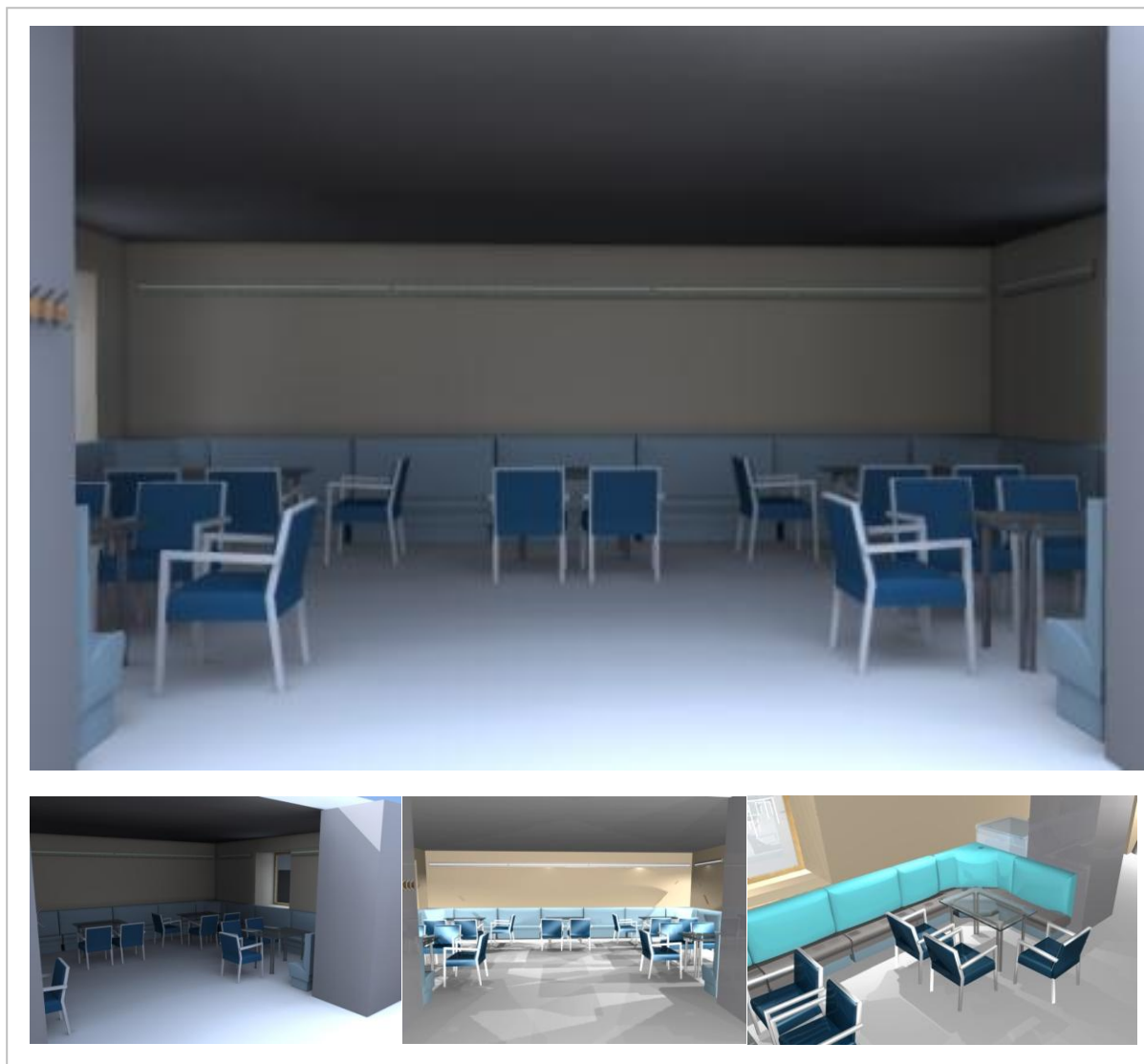

Obr. 25: Základní verze sezení – vizualizace.

4.5.1.1 Varianty sezení

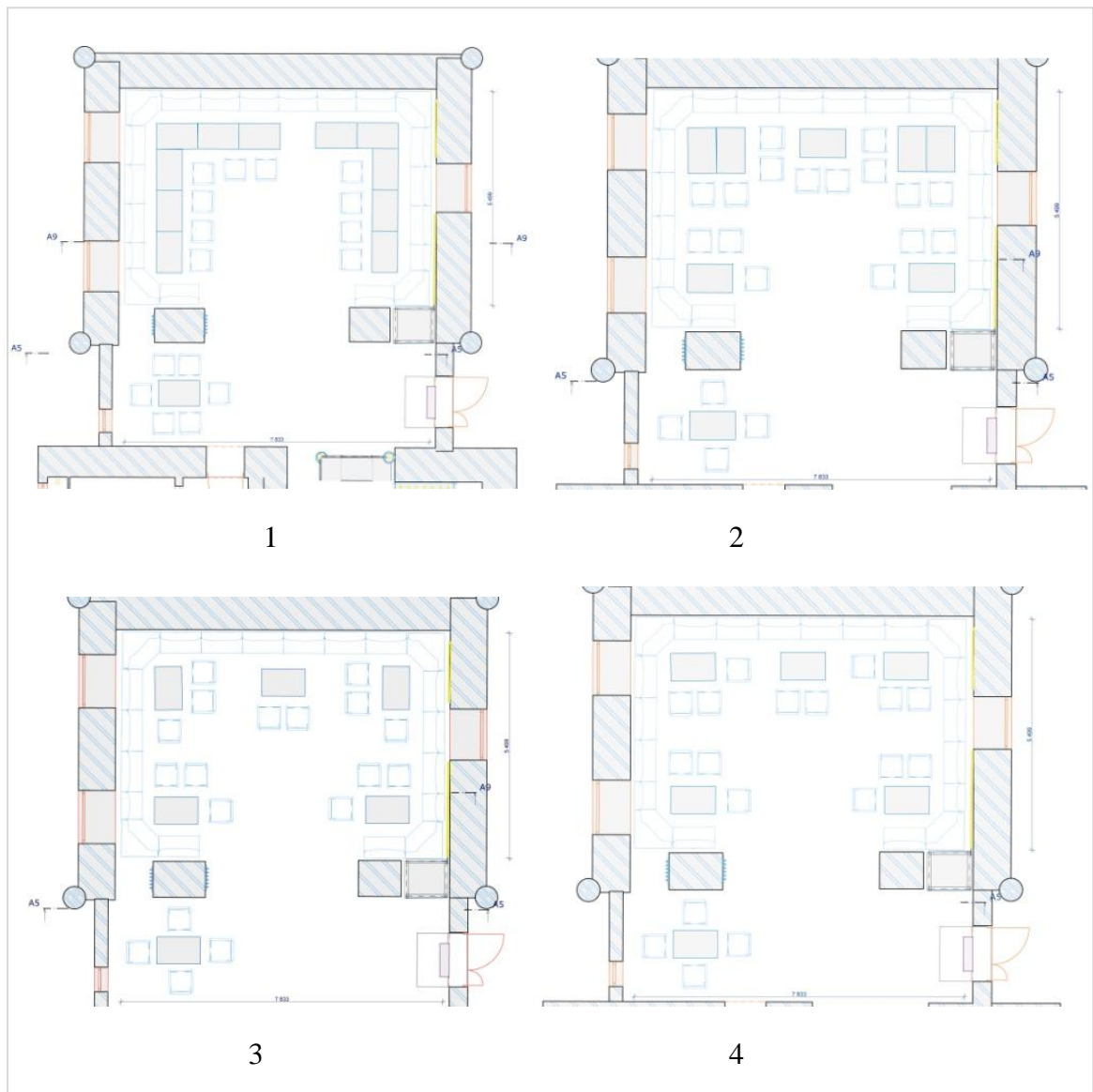

Obr. 26: Varianty sezení v půdorysu stavby.

Varianta 1. : sezení určené pro společenské akce, souběžně seřazené stoly se třemi výcho-
dy, 11 stolů a 10 židlí. Jako doplňkové sezení slouží stůl a 6 židlí na levé straně.

Varianta 2. : sezení pro početnější skupinky návštěvníků, co si chtějí sednout samy. 7 stolů,
16 židlí a doplňkové sezení na levé straně.

Varianta 3. : sezení s vertikálně postavenými stoly v zadní části místnosti, pro menší sku-
pinky lidí. 5 stolů a 14 židlí + doplňkové sezení.

Varianta 4. : sezení v základní variantě s celkovým počtem 18 židlí a 6 stoly.



Obr. 27: vizualizace varianty 1.

4.5.2 Vstup a čistící zona

Stávající stav vstupu v provozní zámecké budově (zmíněno jako původní „byt“ správce objektu) je orientován na jih. Objekt je kolem dokola zarostlý travou a na východní straně je strom, který by bránil vyhlídce.



Obr. 28: Stávající stav objektu, okno na levé straně by se změnilo ve vchod do kavárny.

Vizualizace vstupu.

V navrženém stavu je vstup přesunut na sever, je lépe otevřen zámeckému areálu a konceptu revitalizace zámeckého objektu. Vstup do kavárny je přímý pro návštěvníky divadla, navrženého parkoviště, naproti prostoru kavárny. Vstup jsem v návrhu opatřila skleněnou markýzou. Skleněné systémy stříšek vytvářejí estetický doplněk ke stavbě. Použitý materi-

ál sklo, které je zavěšeno pouze na šesti terčích, je typickým pro moderní budovy. Myslím, že tento skleněný typ markýzy nijak nenaruší vzhled budovy. Markýza plní funkci ochrannou (déšť, slunce). Co se týče uchycení, skleněná deska by byla zavěšena na tenkých ocelových táhlech. Kování na jednoduchou markýzu z jednoho kusu skla, obsahuje 6 kusů nerezových terčů pro bodové uchycení skla, systém tří táhel a šesti nerez kulatiny pro uchycení do pláště. Markýza je vyrobena z bezpečnostního skla (VSG), které je složeno ze dvou skel tvrzených s bezpečnostní fólií. Sklo je odolné proti zatížení sněhem, krupobití, atp. Sklo v markýze volím jednoduché, čiré. Mezi sklem a stěnou vznikne úzká mezera, je dobré ji utěsnit silikonem nebo plexisklem pro odvod vody. Markýzu jsem volila od firmy „Glascomp“. V návrhu uvádím možnost bezbariérového vstupu, který by byl opatřen čistící zónou. Ta se skládá z ventilace za vstupem do kavárny a tenkým kobercem na očištění obuvi. Sloup a vitrína umístěna pravé straně od vstupu by částečně fungovala jako závětrí, o menší průvan by se starala i ventilace s teplým vzduchem. [36,37]



Obr. 29: Asymetrické vchodové dveře, markýza od firmy Glascomp.

Výplň dveří tvoří polyuretanová pěna, dveře mají dobré těsnění, čímž zaručují dobré izolační vlastnosti. Výhodou těchto dveří je, že mohou být vyrobeny na všechny šířky otvorů ve zdi. Pasivní křídlo je otevíratelné, v letních měsících se tak lépe větrá a vstup je prostorný. Dveře mají ocelový práh v barvě zárubně.

4.5.3 Bar a technické zázemí

Koncepce a celkový design baru je inspirován světly v loutkovém divadle areálu Napajedla. Jedná se o skelet ve tvaru obdélníku, který je na přední straně opatřen dvěma jehlany ve fialové barvě. Jehlany mají zabudované světlo uvnitř, které odráží tak jejich barvu. Uprostřed je zabudovaná vitrína na dezerty z čirého skla. Podél skla jsou v obou částech použity kovové akcenty. Bar je uprostřed rozdělen pomyslným řezem, kde se dělí jehlany, pomyslný řez vede okolo celého baru. Dělí i vitríny na horní a spodní část. Technické zázemí baru jsem volila jako jednoduchou souvislou bílou linku ve tvaru U. Prostor, do kterého jsem umístila tzv. přípravnu nebo-li kuchyň, je původně samostatná místnost. Při půdorysu z jižního pohledu měří západní stěna 2, 243 mm, severní: 3, 706 mm, východní: 5, 057 mm, jižní: 4, 493. Při osazení linek jsem počítala s 5-10 cm odstupem od stěny pro případné zásuvky nebo jiné úpravy. Linka je klasická s hloubkou 60 cm, osazená bílou linkou, barva dvířek je sytě fialová, povrch dvířek je matný. Na výběr je z široké škály odstínů po mat nebo lesk dvířek. Fialová barva je volena k barvě podstavců baru. Technické vybavení je zvoleno s ohledem na restaurační provozy. Myčka je orientovaná vedle dřezu tak, aby se nádobí, které se opláchně nebo položí do dřezu, mohlo naskládat do myčky. Zn. Winterhalter produkuje nerezové myčky s rychlými procesy, vhodné do provozů, který vyžaduje časté a rychlé mytí nádobí, u těchto přístrojů se tak doba mytí zkrátí z běžných hodiny a půl (někdy i více) na 20 minut. Lednice je orientována k východní zdi do rohu, při obsluhování návštěvníku tak může číšník jít k lednici přímým směrem.

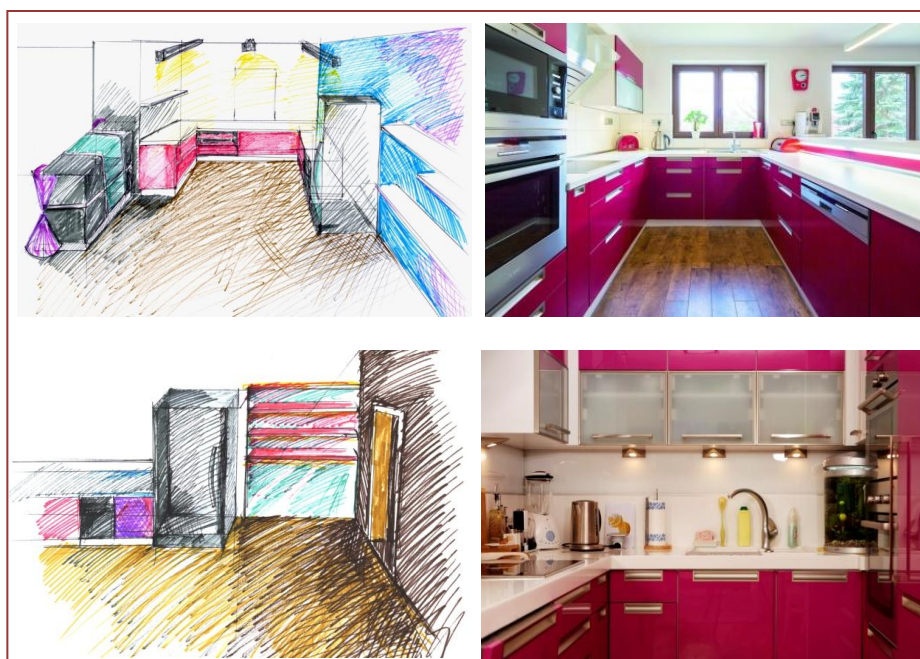

Obr. 30: Kresby kuchyně, obrázky realizované kuchyně.

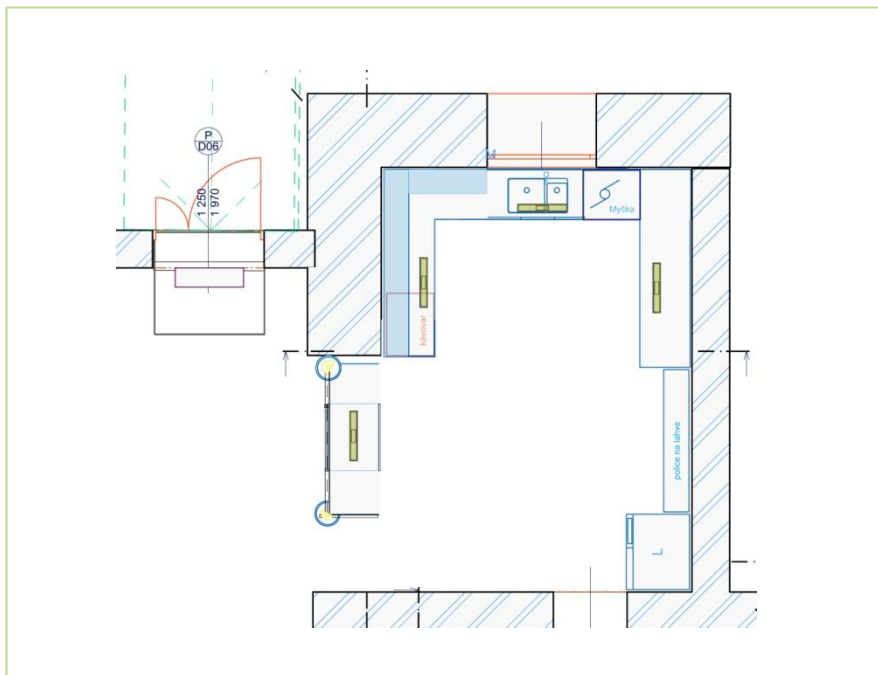

Obr. 31: Půdorysné řešení kuchyně.

Při vstupu bar, prostor za barem se skládá ze souvislé postformingové linky. Nejpoužívanějším typem na dřevotřískovém jádru je nalisovaná vrstva tvrzeného vysokotlakého laminátu, všechny hrany jsou zaoblené. Barva linky je bílá. Výhoda je vysoká tepelná odolnost. Snese mechanické namáhání, teplotu do 180 °C. Tloušťka linky je dodávána v 28 a 38 mm, na výběr je mnoho barev a dezénů. Dřez je přimontovaný zesponu s baterií. Vedle dřezu je myčka Winterhalter, která disponuje přepínatelnou teplotou oplachu a kompaktním mycím systémem.

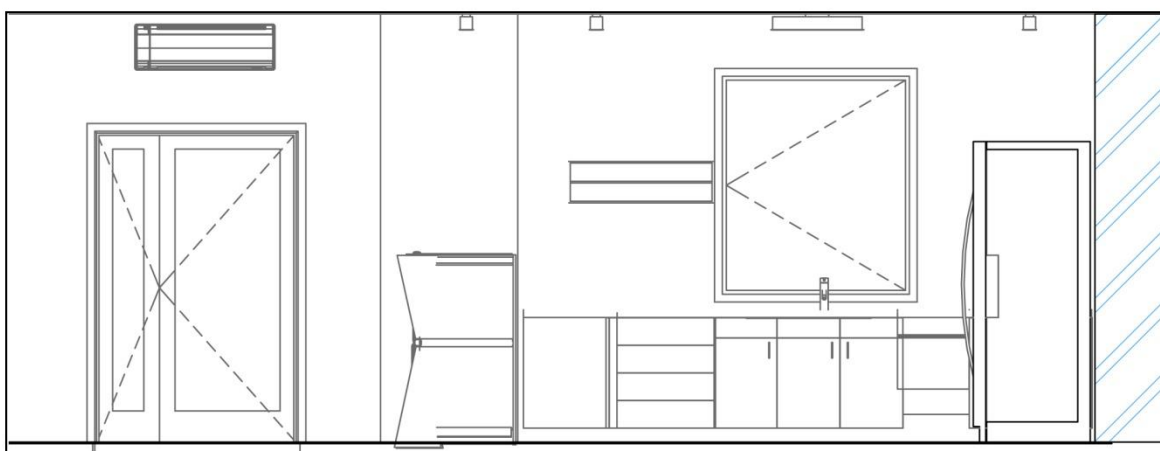

Obr. 32: Řez kuchyní.

Vedle baru na lince by byl umístěn dvoupákový kávovar, nad ním police na nádobí. Pod kávovarem doporučuji zabudovat plnovýsuvné zásuvky s pojezdem, aby se snadno otevíraly, vnitřek nerezový, aby odpad z kávovarových pák se snadno vyklepával. Proto je nutné v místě, kde kávovar bude zabudován, umístit odolnou zásuvku proti obouchání při vyprazdňování páky. Nad kávovarem je police, která vede až k oknu. Je učena na nádobí nebo jakékoliv vybavení, pod policemi by byly zápustné led pásky, které by se staraly o doplňkové osvětlení. [38, 39,40]



Obr. 33: Vizualizace prostoru za barem, pásky LED, které by byly umístěny na spodní straně police.

4.5.4 Osvětlení

O osvětlení se v hlavní vstupní místnosti starají led diody. Na západní straně, jižní straně, východní, podél stran sloupů. Používání osvětlení LED je ekonomické a úsporné, spotřebuje přibližně o 85 % méně energie a vydrží 20krát déle než klasická žárovka. V hlavní místnosti jde především o atmosféru, která se hostům zpríjemní tím, že určité typy LED osvět-

lení se dají stmívat a regulovat tak tok a intimitu kavárny. Nejčastěji se LED osvětlení zabuduje do stěny tak, že se kolem obvodu udělá sádkartonové krytí a do něj se LED osvětlení vloží. Hlavním světlem celé místnosti bude lustr, který uvádím v desénové části práce.

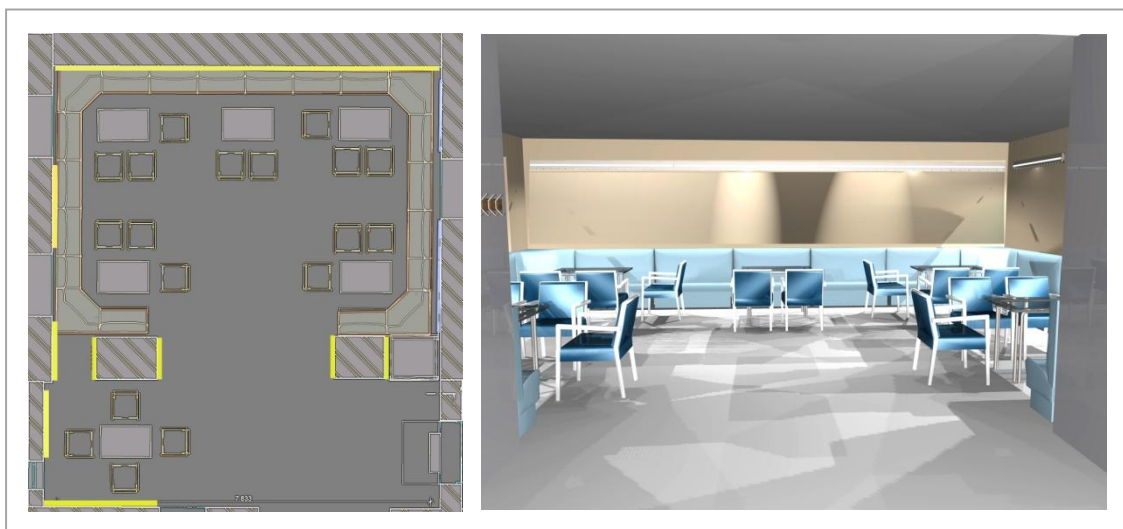

Obr. 34: Osvětlení hlavní místnosti, vizualizace LED osvětlení.

Osvětlení v kuchyni je zavěšené, zářivkové. Sestává z hliníkového profilu v elegantním provedení s opálovým PMMA difuzerem se svícením dolů, třížilový transparentní kabel. Dostupné v rozměrech: (V/Š/D/K): 9/3, 7/88, 7/150. [40, 41]



Obr. 35: Vizualizace osvětlení nad barem, fotografie samotného osvětlení.

Volby umístění světla v půdorysu kuchyně str. 52. Osvětlení umístěno nad barem, podél linky.

4.6 DESIGN

Mým záměrem bylo, aby design, který vytvořím, určitým způsobem navazoval na sebe a nesl nějaký význam. Byt, ve kterém se nachází můj návrh kavárny, úzce souvisí s loutkovým divadlem jako jedna stavba. Loutkové divadlo v interiéru má barevná světla, kterými jsem se jako prvkem inspirovala. Tato světla tam jsou dlouho, obyvatelé Napajedel na ně vzpomínají, že jako malé děti je znaly. Úvahou bylo přenést tento prvek svoji barevností, přeneseným tvarem do kavárny. Experimentovat s tvary a detaily, určitým způsobem je dostat dohromady, ale zanechat tam koncept pospolné barevnosti a stylu. Pro bar a světlo je vytýčený tvar, ze kterého se vycházelo. Interiérové světlo v loutkovém divadle svým tvarem bylo přeneseno jako symbol a z něj vznikl jehlan. Jehlan, který svým symbolem byl ponechán jako světlo samotné i jako světlo zastoupené v baru. Účelem bylo vytvořit jednotnou vizuální formu tak, aby svým způsobem byla zajímavá pro prostředí a zároveň plynule navázala na místo a jeho historii.

4.7 BAR

Bar se nachází u vstupu, hned vedle stěny na levé ruce. Rozměry: šířka: 2 068 mm, výška: 1 198 mm, hloubka: 660 mm. Vně a uvnitř je osazen skleněnou vitrínou s chlazením. Bar dělí v půlce chromový pás a vertikálně je osazen zdobnými prvky v podobě nerezových tyčí. Po pravé a levé straně baru jsou čtyři jehlany. Oba páry tvoří jedno světlo. Uvnitř je umístěna žárovka, která je stmívací a může tak vytvářet náladu a barevný výraz v kavárně. Rozsvítit bar se může večer i ve dne nebo vůbec, záleží pouze na provozovateli, ale aby večer bar vzbuzoval zajímavý dojem a dotvářel tak určitou intimitu kavárny, měl by být zapnutý.

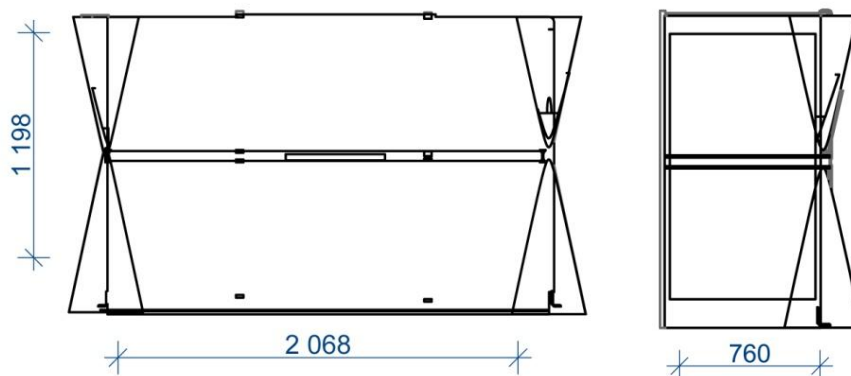

Obr. 36: Nárys, bokorys baru.

Po stranách dole jsou ochranné lišty, konstrukční řešení baru je voleno tak, aby byl jednoduchý, důraz je kladen na osvětlení baru a možnost vitríny uvnitř, dispoziční umístění je v konceptu tak, aby návštěvníci si mohli všimnout denní nabídky dezertů. Naproti baru, vedle sloupu, je umístěna druhá chladicí vitrina ne dezerty, tak mohou mít návštěvníci přehled o tom, co daný podnik nabízí. Svrchní plocha barového pultu je mezi sklem je laminátová, lamino splňuje základní požadavky na odolnost proti "barovým kyselinám" a vodě, stejně jako na hygienickou nezávadnost a snadno se udržuje. Laminové desky se vyrábí v tloušťkách 28 mm. Všechny prvky jako horizontální a spodní příčky jsou z hliníkového laku. Vitríny desek vně a uvnitř jsou skleněné. Korpus baru je tvořen dřevotřískovým laminem o tloušťce 18 mm, ohrankovaným 0.5 mm ABS hranou v barvě korpusu. Boky i záda budou ve stejné barvě. Odstín barvy desek je tmavě šedý, aby dobře korespondoval s prostředím a světlý po bocích hran, konstrukční prvky v přední straně baru jsou v pololesklém provedení a budou tak lehce vynikat nad korpusem baru.

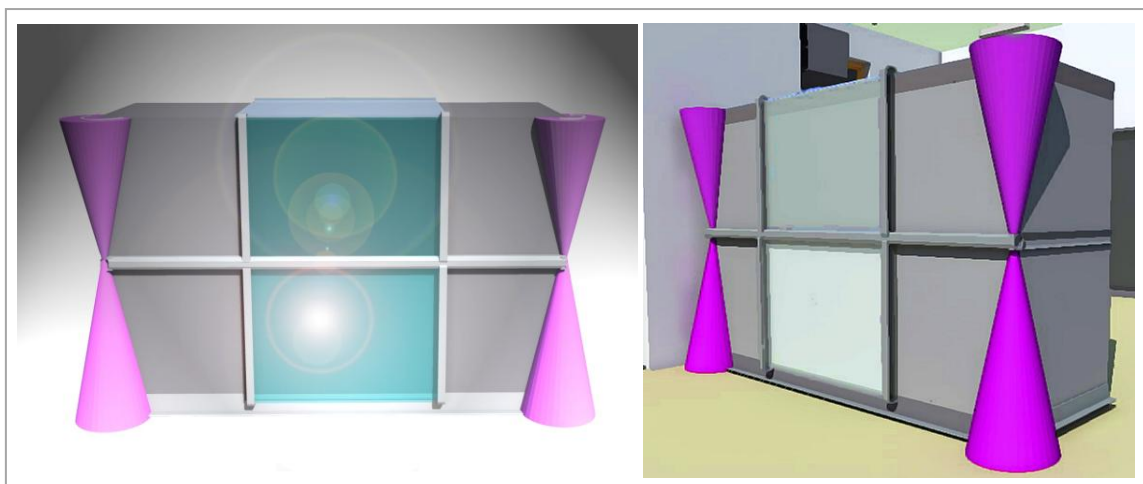

Obr. 37: Vizualizace baru.

4.8 POLICE NA LAHVE

Součástí baru a osvětlení je police na lahve. Umístěna vedle lednice. Ve vrchní části jsou desky na lahve a ve spodní úložný prostor. Konstrukce police je hliníková a osazena barevným, lehkým sklem. Rozměry police jsou 170x170 cm, hloubka police na lahve 30 cm.

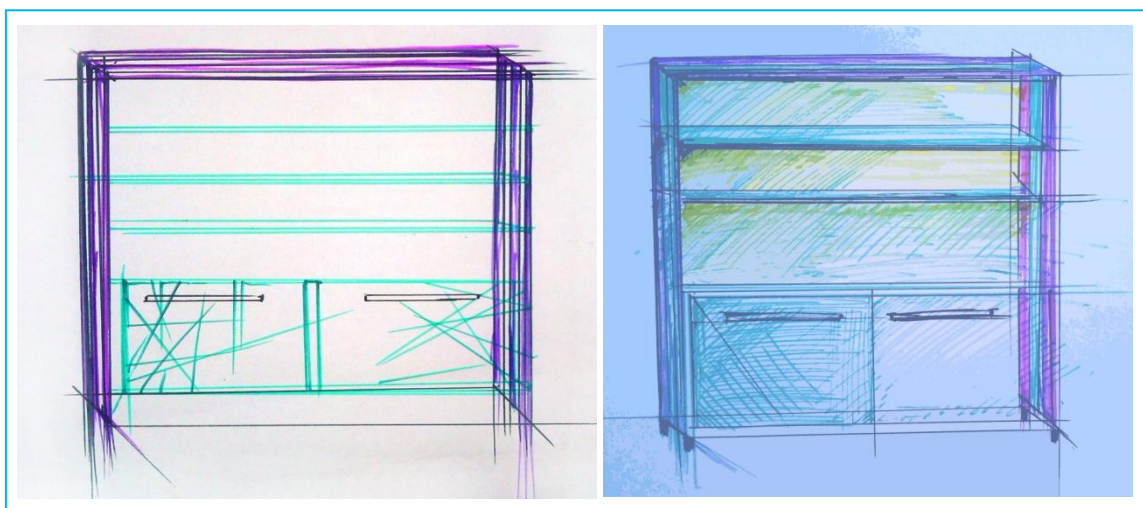

Obr. 38: Skici police na lahve.

4.9 LUSTR

Při koncepci interiéru sezení jsem vybírala lustr, který by se hodil do kavárny. Chtěla jsem, aby odpovídal stylu kavárny, ale žádný nebyl takový, aby jeho tvar navazoval na bar. Vytvořila jsem proto skici lustru, který bych si pro daný prostor představovala. Lustr se skládá z několika částí. První prvek je rozdělen na dva díly, kalichovité tvary. Jedná se o jehlany, které vycházejí z baru. Samotný jehlanový korpus světla by byl tvořený ze satinovaného skla a doplňky konstrukce ve světle stříbrno-šedé barvě např. nerezová ocel. Z korpusu vycházejí 4 řady led diodových tyčinek. S odlišnou tloušťkou a délkou, tím se vytvoří praskovitý efekt lustru. Hlavní světlo půjde z jehlanů, ve kterých budou našroubovány žárovky (světlo z žárovek může mít stmívač, tím se dosáhne regulaci toku světla a atmosféry jak si každý přeje). Z LED tyčinek pak doprovodné světlo, které by dodávalo jedinečnou atmosféru. Rozměry lustru bych si představovala 60x 60 cm, dlouhé tyčinky, které by měly 4 řady a byly by zajímavým prvkem kavárny, větší velikost hlavního lustru by měla i za následek lepší osvětlení.

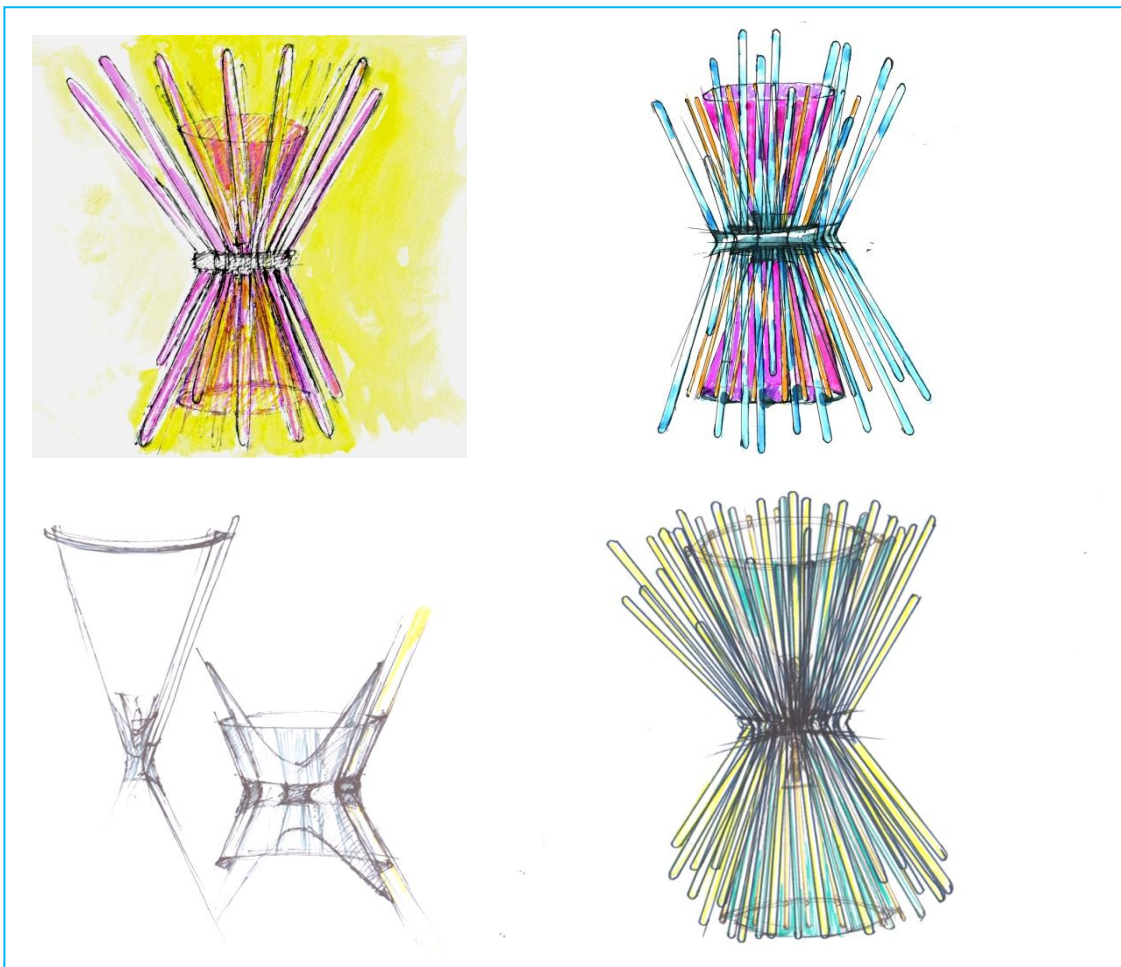

Obr. 39: Kresby lustru.

5 MARKETINGOVÝ KONCEPT PRO KAVÁRNU

Pro zviditelnění kavárny v očích potenciálních zákazníků můžeme využít některých složek marketingového komunikačního mixu jako např. podporu prodeje, reklamu nebo PR.

U public relation můžeme jako komunikátů využít místní tisk a rozhlas nebo internet např.: vyhledávač firmy.cz, facebook a portály zaměřené na vyhledávání kaváren a restaurací. Naším cílem bude informovat o otevření nové kavárny a jejím potenciálu pro kulturní dění na zámeckém návrší a konečně i v obci, kde při počtu 7 tisíc obyvatel kavárna tohoto typu zcela chybí a jistě by se zde potenciální zákazník našel.

Reklamní sdělení ve formách bannerů apod. je možné umístit v okolí kavárny a na místa pohybu potenciálních zákazníků ve městě: obchody, zámek, muzeum a další kulturní zařízení. Protože turisté, kteří do města přijíždějí, vyhledávají informace o tomto místě především na internetu, implementujeme reklamní sdělení do prostředí portálů zaměřených na zábavu a atrakce v tomto kraji, okrese, městě.

Sdělení podpory prodeje je zapotřebí zaměřit především na nabízený produkt-kávu např. za deset káv jedna zdarma, či ke vstupence do muzea, zámku, sleva na kávu atp. Dále můžeme pravidelně pořádat eventy s ochutnávkami různých druhů káv a dezertů - pralinky, dorty, palačinky.

Pokud se uvedené složky marketingového komunikačního mixu synergicky sloučí, vznikne plán pro komunikaci se zákazníkem, který může být účinný a v kombinaci s atraktivním vzhledem, prostředím a nota bene i umístěním může kavárna mít potenciál být oblíbeným místem návratu nejméně jednoho turistu či místního obyvatele. [7]

ZÁVĚR

Předkládaná bakalářská práce řeší možnost, ideu a proměnu nevyužívaného prostoru v nově řešený prostor kavárny.

Pro základní orientaci v problematice kavárenství, kterou považuji za nezbytnou pro studium uvedeného návrhu na projekt, specifikuji zákazníky kaváren, jejich historii a další informace, které mohou být jakkoliv zajímavé pro čtenáře této práce.

Praktická část je zaměřena na objekt, exteriér, interiér a design. Objekt je situován v provozní, zámecké budově města Napajedla, která synchronizuje s loutkovým divadlem. V návrhu exteriéru zařazuji variantu bezbariérového přístupu do kavárny, které doplňuje sezení před kavárnou a dále se rozšiřuje na střechu, která by tak umožnila výhled na město Napajedla. Interiér se specializuje na sezení a jeho formy (část toalety, navazuje na bezbariérový vstup bezbariérovou toaletou). Design je popisem tří produktů, jenž vytváří celek, který je prolínán s budovou loutkového divadla. Světla v loutkovém divadle jsou barevná a jehlanovitého, kalichového tvaru. Ten jsem brala jako stěžejní pro realizaci vzhledu baru a lustru. Samostatným, ale souběžným prvkem, je pak police na lahve, která doplňuje celý koncept. Charakteristickými rysy mé práce se tak stalo sezení, design baru, světla a police na lahve a bezbariérovost.

Realizace této práce pro mne byla mnohdy nelehkým úkolem, počínaje hledáním odborných literárních zdrojů, analýzou možností řešení vzhledu prostoru až po konečné zpracování celé práce. Tento návrh na projekt mi otevřel obzory jak v oblasti designu, tak i na poli problematiky kavárenství, a ačkoliv se pravděpodobně realizovat nikdy nebude, samotná myšlenka na jeho realizaci mne nabádá ke snaze proniknout dále do oblasti restauračního a kavárenského designu.

OBRÁZKOVÁ PŘÍLOHA

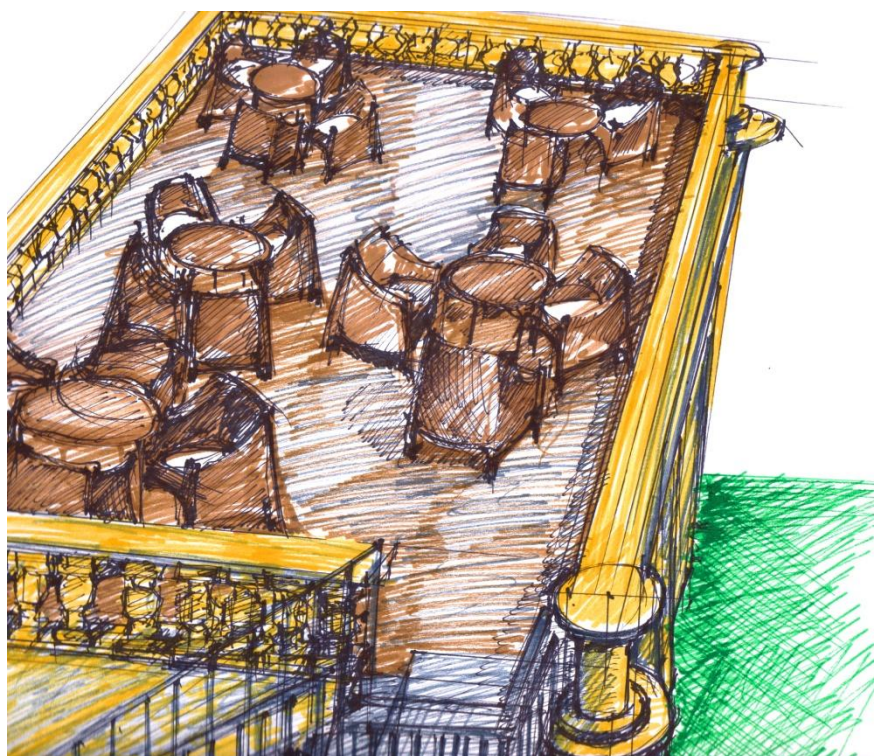
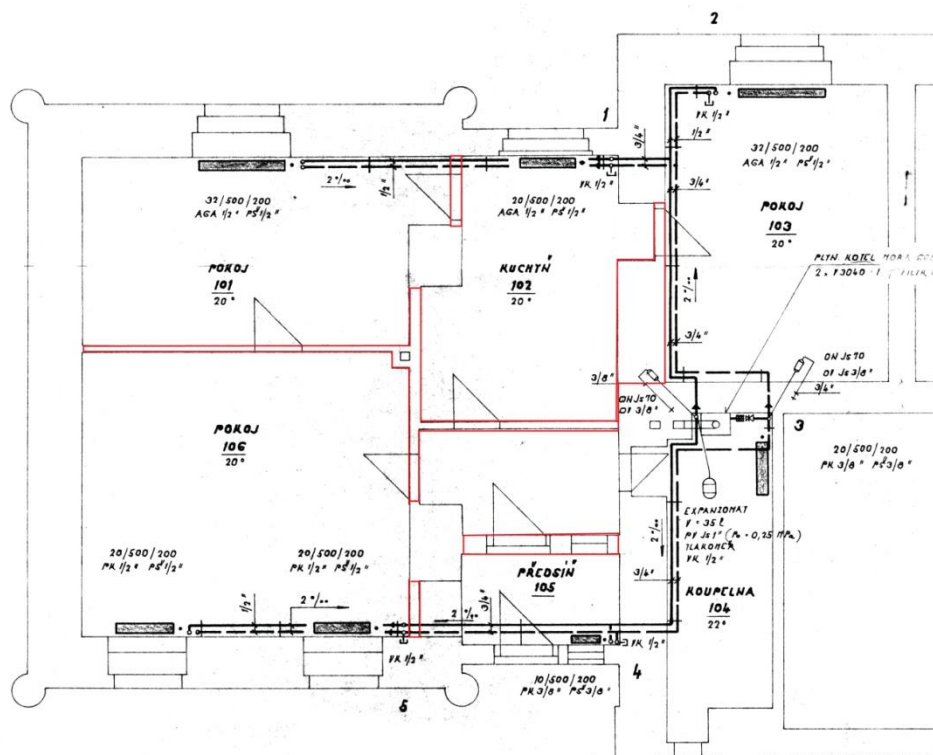

Obr. 40: Půdorys zdi stávajícího stavu a navrženého stavu, kresba střešního sezení.



Obr: 41: Vizualizace střešního sezení, celkový pohled na sezení.

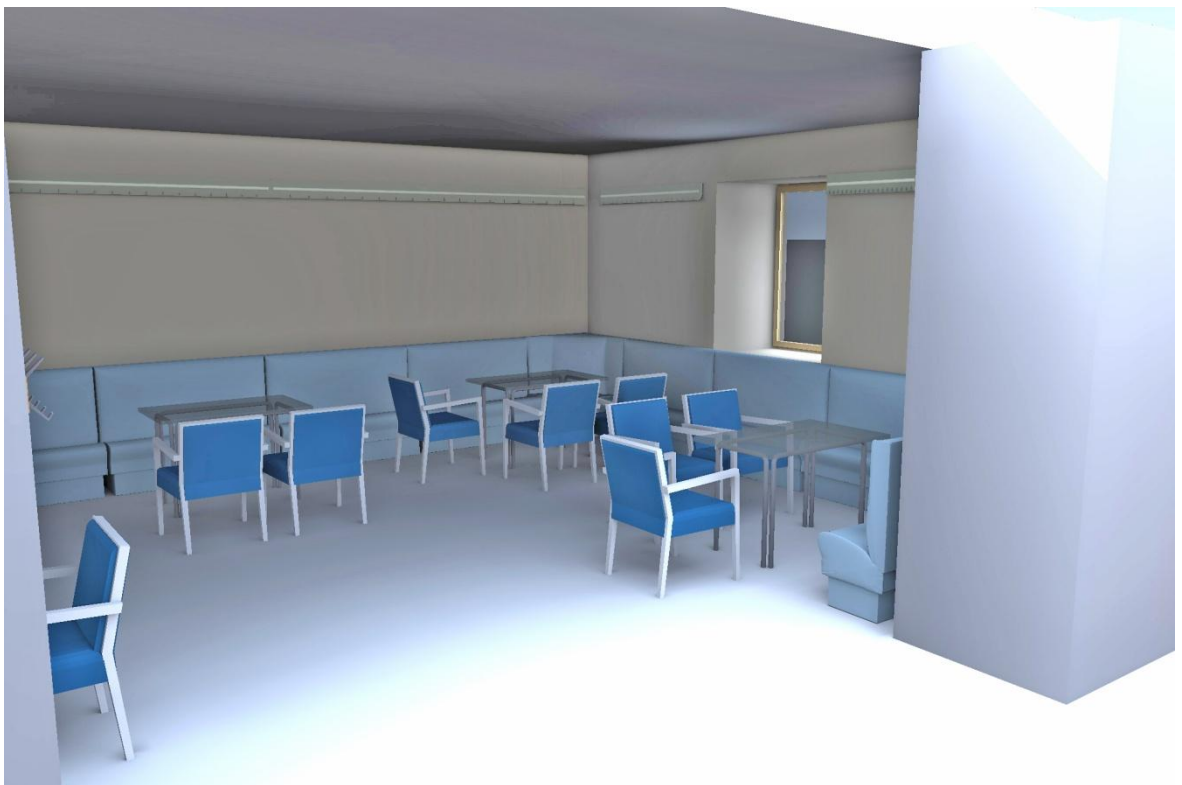

Obr. 42: Vizualizace interiéru a základní verze sezení.

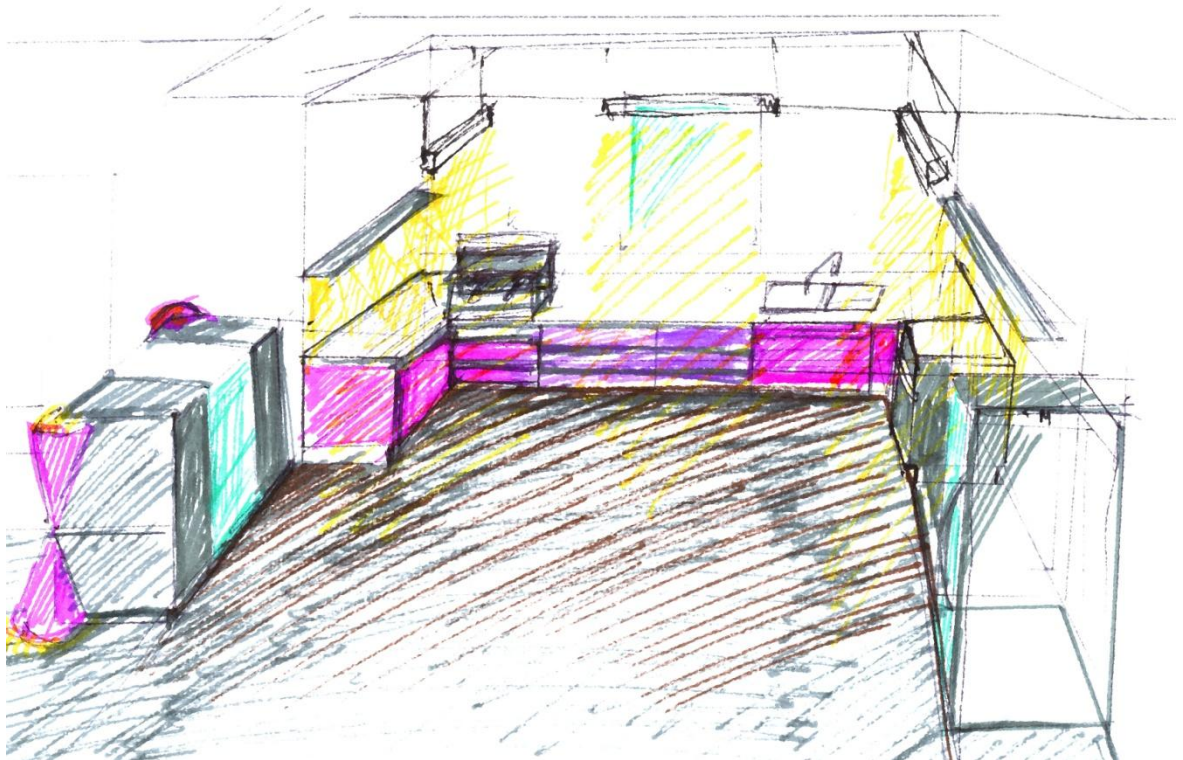

Obr. 43: Kresby prostoru za barem.

SEZNAM POUŽITÉ LITERATURY

Bibliografie:

1. ALTMAN, Karel. *Zlatá doba štamgastů pražských hospod*. 1. vyd. Brno: Host, 2003. ISBN 80-7294-092-9.
2. BENDOVIÁ Eva, Tomáš DVOŘÁK, Dominik HRODEK a Šárka KOŘÍNKOVÁ. *Pražské kavárny a jejich svět*. 1. vyd. Praha: Paseka, 2008. ISBN 978-80-7185-887-4.
3. DÖRFLOVÁ, Yvetta a Věra DYKOVÁ. *Kam se v Praze chodilo za múzami : literární salony, kavárny, hospody a stolní společnosti*. 1. vyd. Praha: Vyšehrad, 2009. ISBN 978-80-7021-961-4.
4. DUFKA, Jaroslav. *Hospodárné vytápění domů a bytů*. 1. vyd. 2007: Grada Publishing, a.s., 2007. ISBN ISBN 978-80-247-2019-7.
5. HABERMAS, Jürgen. *Strukturální přeměna veřejnosti*. 1. vyd. Praha: Filosofia, 2000. ISBN 80-700-7134-6.
6. JÄHN, Karl Heinz. *Kavárny & spol : Pražské literární kavárny a hospod*. 1. vyd. Praha: Československý spisovatel, 1990. ISBN 80-202-0226-9.
7. KOTLER, Philip, Veronica WONG, John SAUNDERS a Gary AMRSTRONG. *Moderní marketing*. 4. evropské vydání. Praha: Grada, 2007. ISBN 978-80-247-1545-2.
8. SEIFERT, Jaroslav. *Všecky krásy světa*. 4. vyd. Praha: Eminent, 1999. ISBN 80-85876-83-3
9. SCHEUFLER, Pavel. *Praha 1848 - 1914*. 1. vyd. Praha, 1984.

Internetové zdroje:

10. JIREK, Michal. Čerstvá káva: Úvod do historie kaváren. [online]. 2008 [cit. 2013-05-07]. Dostupné z: <http://www.cerstvakava.cz/clanky/uvod-do-historie-kavaren/>

11. Tchibo: *Historie kávy* [online]. 2008 [cit. 2013-05-07]. Dostupné z:
<http://www.tchibo.com/content/370350/-/cz/sortiment/kvov-nabdka/historie-kvy.html;jsessionid=87CA329942CB8B4B54BBBFCB46E228ED>
12. Svět kávy.cz [online]. Adamovo.com. Medoca s.r.o., 2004 [cit. 2013-05-07]. Dostupné z: http://www.svetkavy.cz/info_historie.php
13. <http://www.kaficko.cz/kava/kavarny-evropa> autor neuveden
14. <http://www.muzeumkarlovamostu.cz/prvni-prazska-kavarna/> autor neuveden
15. <http://www.wien-vienna.com/coffee.php> autor: Käthe Springer; Wien City Guide
16. Topzine: Kinematograf bratří Lumiérů. PTÁČKOVÁ, Petra. *Topzine* [online]. Praha: CzechNetMedia, s.r.o, 2010, 2013 [cit. 2013-05-07]. Dostupné z:
<http://www.topzine.cz/kinematograf-bratri-lumieru>
17. *Kaficko.cz: Kavárny a umění* [online]. 2005 [cit. 2013-05-07]. Dostupné z:
<http://www.kaficko.cz/kava/kavarny-a-umeni>
18. KUDĚLKOVÁ, Lenka. *IBrno.cz: Slavné brněnské kavárny I. Kavárna Savoy* [online]. 2013 [cit. 2013-05-13]. Dostupné z:
<http://www.ibrno.cz/historie/13712-slavne-brnnske-kavarny-i-kavarna-savoy-.html>
19. *Výstavy a expozice: Brněnští kavárníci a jejich kavárny* [online]. 2013 [cit. 2013-05-02]. Dostupné z: <http://www.spilberk.cz/?pg=zobraz&co=brnensti-kavarnici-a-jejich-kavarny>
20. *Kudyznudy.cz: Café & Restaurant Slavia – symbol českého kavárenství* [online]. 29.10.2012 [cit. 2013-05-13]. Dostupné z: <http://www.kudyznudy.cz/Aktivity-a-akce/Aktivity/Cafe-Slavia-%E2%80%93-symbol-ceskeho-kavarenstvi.aspx>
21. *Barové noviny: Pražská kavárna Slavia byla znovu otevřena před 15 lety* [online]. 2012 [cit. 2013-05-13]. Dostupné z: <http://www.barovenoviny.cz/prazska-kavarna-slavia-byla-znovu-otevorena-pred-15-lety/>
22. volně přeloženo z: PERRIN, Wendy. *Traveler: Show Stopper: Insider's Venice* [online]. 2013 [cit. 2013-05-13]. Dostupné z:
<http://www.cntraveler.com/features/2008/12/Show-Stopper-Insider-s-Venice>
23. http://it.wikipedia.org/wiki/Caff%C3%A8_Pedrocchi
24. *Kvalitní slunečniky.cz: Slunečnik DOPPLER Protect 340 cm výkyvný s boční tyčí - různé barvy* [online]. 2013 [cit. 2013-05-02]. Dostupné z:
<http://www.kvalitnislunecniky.cz/?gclid=COzzqKnk7cCFdHLtAodsmQATg>

25. *IRM mobile italiano: Umělý ratan - jídelní sestava Capriolo* [online]. 2013 [cit. 2013-05-13]. Dostupné z: <http://www.zahradni-ratan.cz/cs/p/Umely-ratan-jidelni-sestava-Capriolo-I/228>
26. WPC -WOODPLASTIC®, a.s. *Woodplastic: TERASY SILVA* [online]. 2013 [cit. 2013-05-13]. Dostupné z: <http://www.woodplastic.cz/terasy-silva>
27. SCHODY REDECHA CZ, s.r.o. [online]. 2000 [cit. 2013-05-10]. Dostupné z: <http://www.schody-redecha.cz/?gclid=CLrOrbrzk7cCFVMbtAodlz4AJA>
28. REMMERS. *IQ-Therm – inteligentní vnitřní tepelná izolace* [online]. 2013 [cit. 2013-05-01]. Dostupné z: <http://www.remmers.cz/energeticka-sanace/iq-therm--inteligentni-vnitri-tepelna-izolace.htm>
29. REMMERS. *IQ-Therm – inteligentní vnitřní tepelná izolace* [online]. 2013 [cit. 2013-05-13]. Dostupné z: <http://www.remmers.cz/energeticka-sanace/iq-therm--inteligentni-vnitri-tepelna-izolace.htm>
30. BURZA, Marek. *Hobby.cz: Moderní okna umějí sama větrat, proti obyčejným jsou ale dražší* [online]. 25. února 2010 [cit. 2013-05-13]. Dostupné z: http://hobby.idnes.cz/moderni-okna-umeji-sama-vetrat-proti-obycejnym-jsou-ale-drazsi-p7s-/hobby-domov.aspx?c=A100224_144449_hobby-domov_bma
31. ERKADO CZ S.R.O. *Rostra: dveře a zárubně* [online]. 2007-2013 [cit. 2013-05-01]. Dostupné z: <http://www.rostradvere.cz/standard/interierove-dvere-rada-hladke/akacie.php>
32. *Jika: moje koupelna* [online]. 2007-2013 [cit. 2013-05-10]. Dostupné z: <http://www.jika.cz/>
33. *Los Kachlos* [online]. [cit. 2013-05-01]. Dostupné z: <http://www.loskachlos.cz/shop/goods/390/>
34. TON A.S. *Ton: Lavice Divan* [online]. 2012 [cit. 2013-05-10]. Dostupné z: <http://www.ton.cz/lavice-2/detail/lavice-divan3.html>
35. TON A.S. *Ton: Křeslo Orly* [online]. 2012 [cit. 2013-05-01]. Dostupné z: <http://www.ton.cz/kresla-2/detail/kreslo-orly-323499-.html>
36. DORMA. *Glascomp: Sklo a kování pro stavbu a interiér* [online]. © 2011 Glascomp s.r.o. [cit. 2013-05-14]. Dostupné z: <http://www.glascomp.cz/pages/sklenene-strisky-a-markyzy-s-nerez-kovanim.php>

37. JUWENT. *DVOUKŘÍDLÉ DVEŘE ST / BARVA ZLATÝ DUB* [online]. 2013 [cit. 2013-05-14]. Dostupné z: <http://www.juwent.cz/katalog/k2587-vchodove-ocelove-dvere--dvoukridle-dvere/643-dvoukridle-dvere-st--barva-zlaty-dub.html>
38. WINTERHALTER. [online]. 2013 [cit. 2013-05-02]. Dostupné z: <http://www.winterhalter.cz/produkty/mycky-na-kuchynske-nadobi/obecne.html>
39. HEZKÝ DOMOV: *Bytové a kuchyňské studio Brno HEZKÝ DOMOV* ® [online]. © 2009 - 2013 Kuchyně, dveře a skříně Brno [cit. 2013-05-14]. Dostupné z: <http://www.hezkydomov.cz/pracovni-desky>
40. IKEA. *RATIONELL* [online]. © Inter IKEA Systems B.V. 1999 – 2013 [cit. 2013-05-02]. Dostupné z: <http://www.ikea.com/cz/cs/catalog/products/00206666/>
41. RENDL LIGHT STUDIO. *Katalog svítidel: závěsná svítidla* [online]. © Rendl light studio a.s., 2013 [cit. 2013-05-02]. Dostupné z: <http://www.lightstudio.cz/detail/structural-zavesna-9x4>

SEZNAM OBRÁZKŮ

Obr. 1: <i>Interiér kavárny Savoy</i>	18
Zdroj: http://www.ibrno.cz/images/stories/clanky/2010/01/01-savoy-03.jpg	
http://www.spilberk.cz/soubory/kavarna%20savoy%202.jpg	
Obr. 2: <i>Viktor Oliva, Piják absintu, 1900</i>	21
Zdroj: [2]	
Obr. 3: <i>Interiér kavárny Slávia, 1905</i>	22
Zdroj: [3]	
Obr. 4: <i>Kavárna Slávia, 1914 a interiér po rekonstrukci, 1932</i>	23
Zdroj: [3]	
Obr. 5: <i>Kavárna Florian v Benátkách</i>	25
Zdroj: http://www.placesonline.com/europe/italy/veneto/venice/photo_detail.asp?filename=15095_venezia_interno_del_caffe_florian	
Obr.6 : <i>Kavárna Pedrocchi v Padově</i>	26
Zdroj: vlastní fotografie	
Obr.7: <i>Dobové fotografie interiéru kavárny</i>	27
Zdroj:	
http://www.caffepedrocchi.it/it_caffe_ristorante_eventi_pedrocchi_padova_meeting_congr	
es-	
si_http://www.caffepedrocchi.it/it_pedrocchi_caffe_bar_padova_ristorante_guide_gastronomiche-	
http://www.caffepedrocchi.it/images/caffe_storia_12.jpg	
http://www.caffepedrocchi.it/images/caffe_storia_11.jpg	
Obr. 8: <i>Vchod a interiér kavárny Pedrocchi</i>	28
Zdroj: vlastní fotografie.	
Obr. 9: <i>Interiér kavárny Il bar</i>	29
Zdroj: vlastní fotografie	
Obr. 10: <i>Pravděpodobně okolo roku 1950, letecký pohled</i>	31

Zdroj: archiv města Napajedla, <https://maps.google.cz/maps?hl=cs&tab=wl>

Obr. 11: *Stávající stav*.....32

Zdroj: vlastní fotografie

Obr. 12: *Vizualizace budovy a sezení*.....33

Zdroj: vlastní vizualizace.

Obr. 13: *Půdorys venkovního sezení*..... 33

Zdroj: vlastní vizualizace

Obr. 14: *Vizualizace venkovního sezení, ratanový nábytek, slunečník Doppler*..... 34

Zdroj: vlastní vizualizace, nábytek: <http://www.zahradni-ratan.cz/cs/p/Umely-ratan-jidelni-sestava-Capriolo-I/228>,

slunečník:<http://static1.znackovedestniky.cz/4529-large/slunecnik-doppler-protect-vykyvny-300-cm-vice-barev.jpg>

Obr.15: *Podlaha střešního sezení z prken Woodplastic, umístění slunečnicků*.....35

Zdroj: vlastní výkres

Obr. 16: *Rys rampy pro bezbariérový přístup*.....36

Zdroj: vlastní výkres

Obr. 17: *Červeně vyznačená místa probourání příček a zdí*.....37

Zdroj: archiv města Napajedla

Obr. 18: *Bezbariérové toalety*.....40

Zdroj: vlastní grafika, <http://www.loskachlos.cz/shop/goods/390/>.

Obr. 19: *Vizualizace toalet*.....42

Zdroj: vlastní vizualizace, <http://www.loskachlos.cz/shop/goods/390/>.

Obr. 20: *Divan*.....44

Zdroj: Divan rohový: http://www.ton.cz/root/sortiment/lavice/lg/383875t_divan.jpg, Divan normální: http://www.ton.cz/root/sortiment/lavice/sm/383874_divan-front.jpg

Obr. 21: *Křeslo Orly, přední pohled, boční pohled*.....45

Zdroj: <http://www.ton.cz/root/sortiment/kresla/lg/323499-lg.jpg>

Obr. 22: <i>Ukázky stolů</i>	45
Zdroj:Ikea stůl:	
http://www.ikea.com/cz/cs/images/products/sanfrid-godvin-stul__0209301_PE362865_S4.JPG	
http://shop.dopo-domani.com/Media/Shop/dedon-barcelona-dining-table-small-chalk.jpg	
Obr. 23: <i>Půdorys, vizualizace, bokorys základní verze sezení</i>	46
Zdroj: vlastní grafika	
Obr. 24: <i>Bokorys základní verze sezení</i>	46
Zdroj: vlastní grafika	
Obr. 25: <i>Základní verze sezení – vizualizace.</i>	47
Zdroj: vlastní grafika	
Obr. 26: <i>Varianty sezení v půdorysu stavby</i>	48
Zdroj: vlastní grafika	
Obr. 27: <i>vizualizace varianty 1</i>	49
Zdroj: Zdroj: vlastní grafika	
Obr. 28: <i>Stávající stav objektu, vizualizace vstupu</i>	49
Zdroj: vlastní fotografie, vlastní grafika.	
Obr. 29: <i>Asymetrické vchodové dveře, markýza od firmy Glascomp</i>	50
Zdroj: Obr: http://www.glascomp.cz/media/markyzy/markyza-samostatna.jpg	
Obr: http://www.juwent.cz/cache-files/350x350-default--novinka-201110100845_72-_____-SW3-15-orzech-szerokie-kopia.jpg	
Obr. 30: <i>Kresby kuchyně, obrázky realizované kuchyně</i>	51
Zdroj:vlastní kresby,	
http://www.kuchynetucek.cz/images/kuchyne/moderni/5/preview/8.jpg	
http://www.kuchyne-tucek.cz/images/kuchyne/moderni/5/preview/2.jpg	
Obr. 31: <i>Půdorysné řešení kuchyně</i>	52

Zdroj: vlastní grafika.

Obr. 32: *Řez kuchyní*.....52

Zdroj: vlastní grafika.

Obr.33: *Vizualizace prostoru za barem, pásy LED*.....53

Zdroj: vlastní vizualizace, <http://www.svetlo-svitidla-osvetleni.cz/svitidla-osvetleni-vyrobce/>

Obr.34: *Osvětlení hlavní místnosti, vizualizace LED osvětlení*.....54

Zdroj: vlastní vizualizace

Obr. 35: *Vizualizace osvětlení nad barem, fotografie samotného osvětlení*.....54

Zdroj: vlastní vizualizace, <http://www.lightstudio.cz/detail/structural-zavesna-9x4>

Obr.36: *Nárys, bokorys baru*.....56

Zdroj: vlastní kresba

Obr.37: *Vizualizace baru*.....57

Zdroj: vlastní grafika

Obr.38: *Skici police na lahve*.....57

Zdroj: vlastní skica

Obr.39: *Kresby lustru*.....58

Zdroj: vlastní kresba

Obr. 40: *Půdorys zdi stávajícího stavu a navrženého stavu, kresba střešního sezení*.....61

Zdroj: vlastní kresba

Obr. 41: *Vizualizace střešního sezení, celkový pohled na sezení*.....62

Zdroj: vlastní vizualizace

Obr. 42: *Vizualizace interiéru a základní verze sezení*.....63

Zdroj: vlastní vizualizace

Obr.43: *Kresby prostoru za barem*.....64

Zdroj: vlastní kresba

SEZNAM PŘÍLOH

Obrazová a výkresová dokumentace A3 - portfolio.
CD obsahující práci v digitální podobě.