

Návrh řešení úprav prostoru Zelného trhu, Brno

Ing. Barbora Barathová

Bakalářská práce
2007

 Univerzita Tomáše Bati ve Zlíně
Fakulta multimediálních komunikací

Univerzita Tomáše Bati ve Zlíně
Fakulta multimediálních komunikací
Ústav produktového designu
akademický rok: 2006/2007

ZADÁNÍ BAKALÁŘSKÉ PRÁCE

(PROJEKTU, UMĚLECKÉHO DÍLA, UMĚLECKÉHO VÝKONU)

Jméno a příjmení: **Ing. Barbora BARATHOVÁ**

Studijní program: **B 8206 Výtvarná umění**

Studijní obor: **Multimedia a design**

Téma práce: **1. Praktická část: Návrh řešení úprav prostoru
Zelného trhu, Brno**
**2. Teoretická část: Analýza dané problematiky,
popis koncepce řešení**

Zásady pro vypracování:

Zásady pro vypracování:

Praktická část

- 1. Analýza dané problematiky**
- 2. Koncepce řešení**
- 3. Konstrukční a materiálové řešení**
- 4. Grafické zpracování 2D a 3D**

Teoretická část

- 1. Rešerše dané problematiky**
- 2. Popis koncepce řešení**
- 3. Popis konstrukčních a materiálových řešení**

Rozsah práce: viz Zásady pro vypracování
Rozsah příloh: viz Zásady pro vypracování
Forma zpracování bakalářské práce: tištěná

Seznam odborné literatury:

Odborná literatura: Architekt, Stavba, Era, Detail, El Croquis
Odborné knihy: Neufert a spol. Navrhování staveb

Vedoucí bakalářské práce: akad. arch Karel Lapka
Ústav produktového designu
Datum zadání bakalářské práce: 15. ledna 2007
Termín odevzdání bakalářské práce: 11. května 2007

Ve Zlíně dne 15. ledna 2007

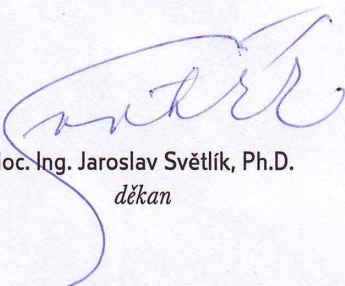
doc. Ing. Jaroslav Světlík, Ph.D.
děkan

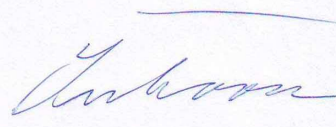

ak. mal. Šárka Šišková
ředitel ústavu

Prohlašuji, že jsem bakalářskou práci vypracovala samostatně.

V Brně dne 8. 5. 2007

Barbora Barathová v. r.

ABSTRAKT

Cílem návrhu řešení úprav prostoru Zelného trhu v Brně je jasná definice využití zapomenutého prostoru s důrazem na pokračování tradice tržiště v kombinaci s moderními jednotícími prvky.

Koncept je navržen tak, aby ruch města v tomto prostoru neutíchal po sbalení stánků trhovců a byla zde možnost městského vyžití.

Je snahou zdůraznit „procházení“ před pouhým „projítím“ přes tento prostor náměstí.

Prostorový návrh si vyžádal minimalistické řešení k tak členitému prostoru ve svažitém terénu, kdy nebyly opominuty prvky různých efektů, jak světelných, tak prostorová modelace městské zeleně.

Klíčová slova: tržiště, trhovce, kašna, náměstí, podzemí, zelená oáza, zeleň, průzor

ABSTRACT

The aim of the proposal resolution adjustments space of the Zelný trh in Brno is clear definition using forgotten space forcefully serial tradition market place in combination with modern unifying elements.

Draft is designed so, to stir of the cities doesn't pass in this space after packing the display stands of marketeers and it was here possibility of the urban self - realization.

Is endeavour stress „ passing" before mere „ expiry" over this space square.

Cubic proposal solicited minimal solving to so broken space in prone terrain, when wasn't neglected shares of elements different effects, how luminous, so space simulation of urban greenery.

Keywords: market place, marketeer, public fountain, square, underground, green oasis, greenery, peep hole

motto:

„Koncepty, nástroje, s jejichž pomocí navrhujeme, přesahují ideologické argumenty. Začínáme u vymezeného konceptu, který je specifický pro dané místo a podmínky. Vymezený koncept nám dává svobodu, s níž můžeme pracovat uprostřed nahodilostí a nejistot. Je to strategie, jejímž účelem je pozvednout formy architektury na úroveň myšlenek. Smyslem vymezeného konceptu je fúze: namísto filozofie o architektuře vede k architektuře, která filozofii ztělesňuje.“

Steven Holl

„Drafts, tools, with whose help do we design, exceed ideological case. Begin near determinate draft, that is specific for given place and conditions. Determinate draft gives us freedom, with which we can work in the middle of fortuity and uncertainties. It is policy, which purpose is to raise forms architecture onto thoughts level. Sense determinate draft is amalgamation: instead of philosophy about architecture leads to architecture, which philosophy epitomizes.“

Steven Holl

OBSAH

ÚVOD	8
I TEORETICKÁ ČÁST	9
1 HISTORIE ZELNÉHO TRHU AŽ PO SOUČASNOST	10
1.1 ZELNÝ TRH.....	11
1.2 PODZEMÍ ZELNÉHO TRHU	12
1.2.1 Zelný trh č. 16	14
1.2.2 Zelný trh č. 13	15
1.2.3 Kašna Parnas	15
1.2.4 Zelný trh č. 6	15
2 REŠERŠE DANÉ PROBLEMATIKY	16
2.1 ANALÝZA PROSTOR ZELNÉHO TRHU.....	16
2.1.1 Popis koncepce řešení	20
2.1.2 Popis konstrukčních a materiálových řešení.....	23
2.1.2.1 Úprava povrchů.....	23
2.1.2.2 Městská zeleň.....	23
2.1.2.3 Městský mobiliář	23
2.1.2.4 Osvětlení	23
2.2 REFERENCE	24
II PRAKTICKÁ ČÁST	26
3 KONCEPCE ŘEŠENÍ	27
3.1 STÁNKY TRHOVCŮ.....	27
3.2 ZELENÉ OÁZY	27
3.3 MĚSTSKÝ MOBILIÁŘ	28
3.4 PARKOVÁNÍ.....	28
4 KONSTRUKČNÍ A MATERIÁLOVÉ ŘEŠENÍ	29
4.1 ÚPRAVA POVRCHŮ	29
4.1.1 Parter náměstí.....	29
4.1.2 Zelené oázy a stánky trhovců.....	29
4.1.3 Komunikace	29
4.2 MĚSTSKÁ ZELEŇ.....	29
4.3 PRŮZORY DO PODZEMÍ A VODOTEČE.....	30
4.4 MĚSTSKÝ MOBILIÁŘ	30
4.5 OSVĚTLENÍ A SVĚTELNÉ EFEKTY	31
4.5.1 Veřejné osvětlení nepřímé.....	31
4.5.2 Světelné sloupky	32
4.5.3 Osvětlení průzorů do podzemí	32
ZÁVĚR	33
SEZNAM POUŽITÉ LITERATURY	34
SEZNAM OBRÁZKŮ	35
SEZNAM PŘÍLOH	37

ÚVOD

Je otázkou, jestli je veřejný prostor vnímám jako součást městského života. Donedávna nebylo žádoucí, aby se lidé setkávali, shromažďovali a vyměňovali informace snad i politické. Zcela se z těchto městských parterů vytratila zeleň, mobiliář a i vodní prvky. Dnes se stává výzvou tyto prostory navrátit městskému životu a zatraktivnit v nich pobyt.

Je důležité urbanistické řešení, která by mělo naplňovat denní potřeby lidí žijících ve městech; je důležité řešení komunikací, aby se městské prostory nezahlcovaly automobily; je důležitá filozofie rekreace a znovuoživení vlastních energií; je důležitá konfrontace s historií, která vybízí k zamyšlení; je důležité společenské a kulturní vyžití a možnost setkávání.

Tradiční význam prostoru města mění svůj charakter, kdy „mobilita“ nahradila osobní kontakt. Také funkce tržiště se zcela změnila. Obchodování se postupně přesunulo z venkovních tržišť do malých krámků a později i do velkých obchodních domů a supermarketů, kde převládá uzavřený prostor s vnitřními komunikacemi a vnitřní architekturou. Prostory náměstí nabývají funkci pouze turistickou a je snahou revitalizace těchto prostor podpořit městskou funkci jako místo setkávání a nalézt rovnováhu mezi obchodem, prací, dopravou a bydlením.

Ve své bakalářské práci se zabývám návrhem řešení úprav prostoru Zelného trhu v Brně. Tento prostor náměstí má historii sahající až do středověku a je jediným prostorem zachovávající původní náplň tržiště v Brně. Je fascinující skrytým labyrintem podzemních chodeb a dominantou barokní kašny.

Bakalářská práce je rozdělena do dvou částí.

První část je teoretická, kde se zabývám historií Zelného trhu až po současnost s důrazem na podzemí a analýzou prostor náměstí s příklady možností, jak prostor lze řešit. Druhá část je praktická s koncepcí řešení a konstrukčním a materiálovým řešením jednotlivých prvků parteru náměstí.

I. TEORETICKÁ ČÁST

1 HISTORIE ZELNÉHO TRHU AŽ PO SOUČASNOST

V brněnské kotlině žil člověk již od pravěku, na území Brna byla sídliště v době Velkomo-
ravské říše. Kolem r. 1000 vznikla osada u brodu přes řeku Svratku, nynější Staré Brno, a
ta dala městu jeho jméno. Od 11.stol. zde stál břetislavský hrad, sídlo přemyslovského
úředního knížete. V předhradí se vyvíjely české trhové vsi - jak na Starém Brně, tak kolem
Horního / Zelného / trhu.



Obr. 1. Zelný trh 1773



Obr. 2. Zelný trh 1906

Obr. 3. Zelný trh 1910



Obr. 4. Zelný trh 1926

Obr. 5. 1931

Obr. 6. 1996

Obr. 7. Zelný trh 2001



Obr. 8. Zelný trh, letecký pohled na náměstí, podzim roku 2000

1.1 Zelný trh

“Staré tržiště”, jak ho uvádí listina z 26. června 1293, která vymezovala hranice mezi svatopetrskou a svatojakubskou farností, je možná nejstarší název dnešního „Zelného trhu“. Už ve středověku se však tomuto náměstí, pro jeho polohu na svažitém terénu petrovského kopce, říkalo Horní trh / forum Superius /. (Ve 14. století se nazýval též Horním trhem, jehož součástí byl Drůbeží, Hrnčířský a Vetešnický trh. V 15. století se náměstí říkalo Krautmarkt / Zelný trh). V roce 1952 byl přejmenován na Náměstí 25. února, ale od roku 1990 se opět vrátil zažitý název Zelný trh.)

Od středověku společně s Rybným trhem / na Dominikánském náměstí / a Dolním trhem / na náměstí Svobody / byl jedním z nejdůležitějších brněnských tržišť. Horním trhem procházela spojnice mezi městskými branami Brněnskou a Židovskou a po jeho severní straně ho protínala osa bran Brněnské a Měnínské. Jeho plocha byla postupně obestavěna měšťanskými domy v nepravidelných uličních čarách. Ustupující domy, nároží a kouty, ústí ulic a uliček různých šířek jsou pro toto tržiště charakteristické dodnes.

Dominantou Zelného trhu byla a je kašna Parnas. Jde o nejhodnotnější památku barokní plastiky v Brně a o ojedinělý příklad barokního naturalismu. Barokní kašna je postavena z tvrdého nepropustného eggenburského kamene na místě renesanční kašny z roku 1597 podle projektu Jana Bernarda Fischera z Erlachu. Jeskyni postavil Adam Tobiáš Kracker z Vídně, sochařská výzdoba je dílem A. Rigi, A. T. Krackera a neznámých italských sochařů. Z vlastní kašny vyrůstá trojboký skalnatý útes. Na jeho severovýchodní straně sedí při vrcholu alegorická socha, opírající se o toulec se šípy. Pod ní dole je okřídlená saň. Na severozápadním útesu sedí postava Babylonie s korunou u pravé nohy, vpravo je okřídlený lev. Na jižním útesu je alegorická postava Persie s rohem hojnosti, vpravo pod ní vylézá ze skály medvěd. Uprostřed jeskyně je Herkules držící spoutaného strážce podsvětí, psa Kerbera. Na vrcholku grotty stojí na přemoženém drakovi postava Evropy v triumfálním postoji, držící žezlo. Celek ožívují drobní živočichové a dráčky.

Na jihozápadní straně Zelného trhu stojí renesanční Dietrichsteinský palác ze 17. století, který se sousedním Starým biskupským palácem z 15. a 16. století je od r. 1818 sídlem Moravského muzea s bohatými sbírkami. V pozdně barokní budově divadla Reduta, nejstarší divadelní scény ve městě, vystoupil v r. 1767 jedenáctiletý W. A. Mozart. Za pozornost stojí i jednotné fasády tzv. Malého Špaříčku, původně středověkých domů č. 12 a 13.

Trhy a tržiště byly skutečnými centry městského života a plnily úlohu nejen hospodářskou, ale i společenskou a kulturní.

Zelný trh sloužil jako tržiště už „odjakživa“, ve všední den se tu prodávalo hlavně maso a chléb a na týdenních trzích lidé kupovali zeleninu, med, jáhly či drůbež a králíky. Několikrát do roka se zde konaly výroční trhy, otevírající se slavnostně fanfárami, které trubači vytrubovali ze Staré radnice. Na trh se sjížděli řemeslníci z širokého okolí.

Náměstí ožilo a obyčejní lidé se sem chodili i pobavit. K tomu přispívala ve středověku klec bláznů a hlavně pranýř. Dole před dnešní Redutou stály kruhové kamenné stupně, na nich sloup se stříškou a sloupky, ke kterým se odsouzenec přivazoval za ruce. Stál tam s rukama nahoře, vydaný napospas davu. Lidé na něj pokřikovali a házeli rajčaty. Za menší prohřešky, dnešní přestupky, se u pranýře vyplácelo metlou.

Do klece bláznů, malé klíčky, kde se nedalo sedět ani stát, ve středověku zavírali tělesně nebo duševně postižené lidi, tehdy se věřilo, že jsou posedlí ďáblem.

1.2 Podzemí Zelného trhu



Obr. 9. Zelný trh, situace doposud objevených podzemních prostor zasahujících pod úroveň ulic a plochy náměstí, stav ke konci roku 1999

Vzhledem k tomu, že tržiště byla samotným centrem obchodního ruchu, vznikala zde stále větší potřeba skladovacích prostor. Pro zboží, které podléhalo rychleji zkáze, byly budovány prostory přímo pod domy kolem tržišť i v přilehlém okolí. Vstupovalo se do nich schodištěm jednak z domů, ale i přímo z ulice či náměstí. Od 15. století, s přibývajícím množstvím skladovaného zboží, tyto sklepy, které zatím většinou vznikaly pod domy a dvory, přestaly zcela respektovat původní parcelaci a uliční čáry. Vznikaly rozsáhlé sklepní prostory budované hornickou metodou, vyrážející paprskovitým způsobem pod veřejný majetek města, tzn. pod náměstí i ulice, a to i v několika patrech nad sebou. Sloužily jako lednice k uskladnění potravin a nápojů a často dosahovaly značných rozměrů, různých hloubek a spletitých dispozic. Některá sklepení byla tak rozsáhlá, že bylo možné do nich vjíždět s celým povozem. Podzemními prostorami byl Zelný trh a přilehlé ulice v minulosti doslova “prošpikován”. Menší i větší prostory v různých úrovních, chodby propojující jednotlivá patra, sklepy četných pivnic, taveren, hostinců i krčem, štoly, přivádějící vodu do kašny, i stoky, zbavující tržiště nečistot, vytvořily pod povrchem tohoto náměstí podzemní labyrint. Největší a nejvíce devastující úpravy však proběhly v roce 1987. Tehdy začala dlažba na Zelném trhu vykazovat znatelné poruchy a na několika místech se objevily propadliny, což nebylo způsobeno porušením kleneb sklepů pod dlažbou, ale poruchou a následnou havárií vodovodního řadu. Proudění vody ve sprašovitém podloží vytvořily pod dlážděním kaverny, které se začaly propadat. Sklepní prostory, tehdy částečně zasypané, během několika hodin zaplavila voda. Za této situace proběhl stavebněhistorický průzkum podzemí, který doporučil záchranu sklepů a navrhl jejich využití. Bohužel tento projekt nebyl respektován, a tak většina sklepů pod náměstím byla opatřena tzv. lícovou skořepinou, což prakticky znamenalo zničení těchto historických prostor. Stěny, chodby i klenby včetně podlah byly obloženy ocelovou výztuží, která byla následně opatřena nástřikem betonovou směsí v tloušťce 10–15 cm (tzv. torkretem), takže se tento labyrint stal jakýmsi betonovým bunkrem. Vzhledem k tomu, že uliční čára tržnice ustoupila, ocitly se původní sklepní prostory uprostřed náměstí. V současnosti jsou sklepy opraveny a podle nové koncepce využití podzemí budou připojeny na komplex sklepů pod Zelným trhem.

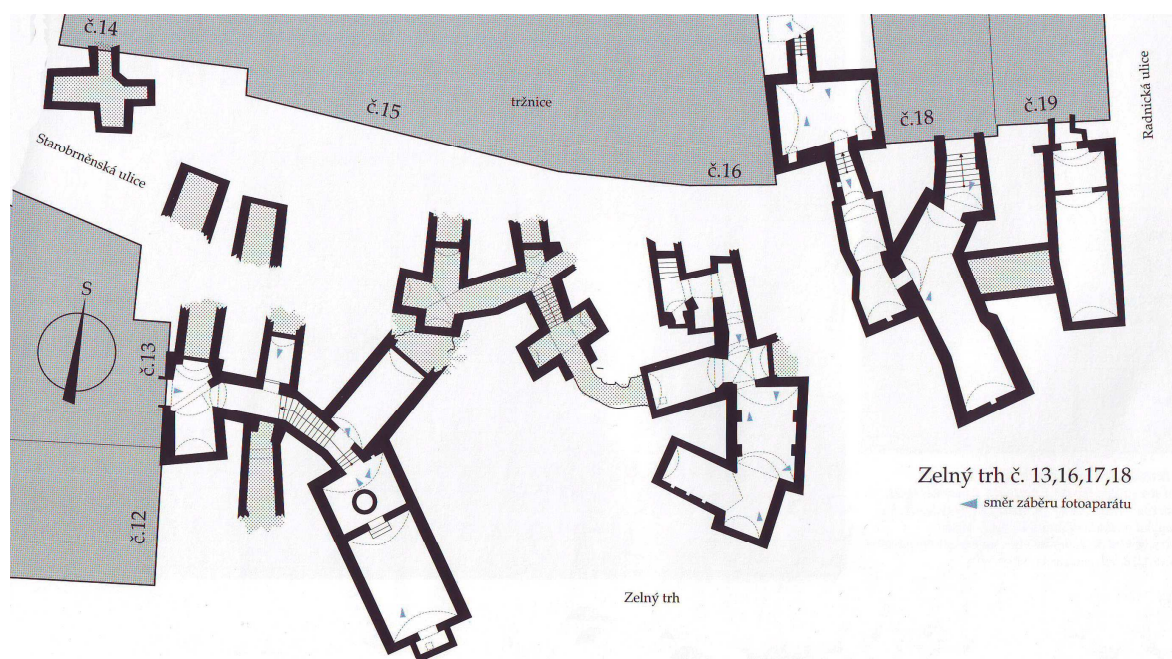

Obr. 10. Zelný trh č. 16, 13, situace

1.2.1 Zelný trh č. 16

Dům č. 16 je původně středověká stavba radikálně upravovaná v renesanci, baroku i klasicismu. Sklepní prostory pod budovou byly zničeny stavbou tržnice v roce 1949, ale rozsáhlé sklepy pod náměstím zůstaly zachovány.

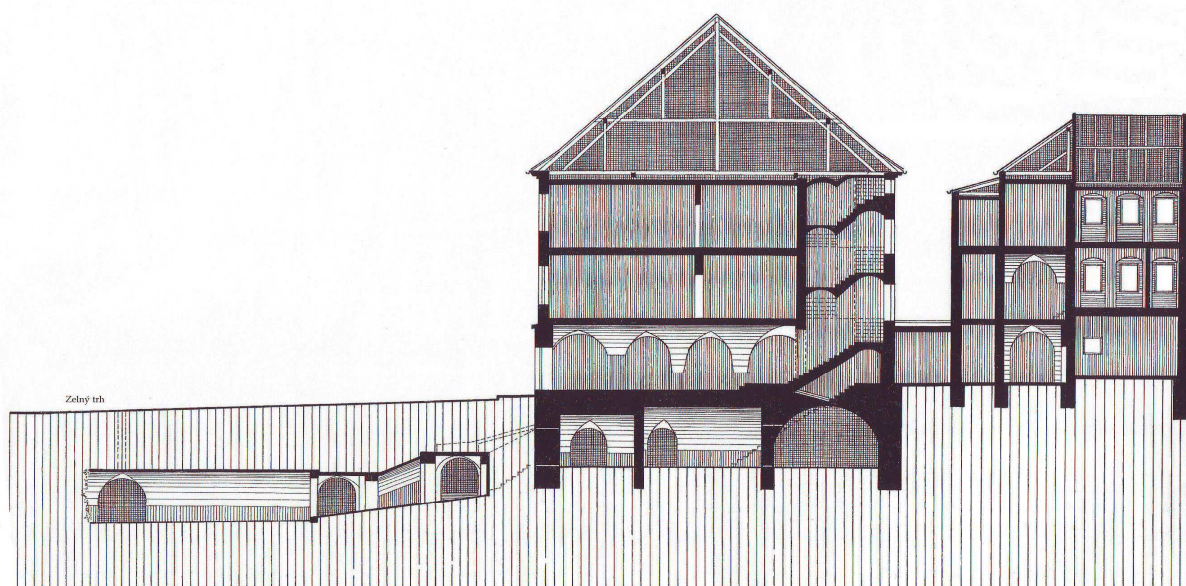

Obr. 11. Řez domem č. 16 se sklepy situovanými pod náměstím Zelného trhu, stav z roku 1940, kresba L. Hanák

1.2.2 Zelný trh č. 13

Ve sklepech domu č. 13 jsou dochovány dva kamenné gotické portály a středověká studna hluboká asi 12 m.

1.2.3 Kašna Parnas

Kolem skalního útvaru je na stupňovitém základu umístěna nádrž kašny ve tvaru šesticípé růžice, z níž kamenní delfíni tryskají vodu. Vodu do kašny přiváděla západní štola z vodojemu na Petrově. Procházela Starobrněnskou ulicí přes ulici Peroutkovou kolem sousoší Nejsvětější Trojice mírným spádem pod dno kašny. Jižní štola byla odpadní a odváděla vodu z kašny ve směru k Redutě, kde se později napojovala na městskou kanalizační stoku. Přímo pod osou kašny se obě chodby kříží a tvoří malý prostor, kde jsou v současné době vedeny přípoje fontán. Přívodní zděný kanál byl až do roku 2002 zasypán. Tehdy byl prováděn průzkum podzemí Zelného trhu a dochovaná část bývalé vodovodní štoly byla opět vyčištěna. Končí však bohužel pouze v úrovni sousoší Nejsvětější Trojice, neboť její další část byla zničena do té míry, že ji nebylo možné obnovit. Chodby a prostory pod kašnou jsou v poměrně dobrém stavu, pouze bláto a nečistoty komplikují odtok vody do odpadní chodby. Ta je pak, zvláště v letních měsících, rejdištěm stovek a tisíců hlodavců, kteří v jejich prostorách nacházejí množství potravy v podobě odpadků od místních zelinářů.

1.2.4 Zelný trh č. 6

Zelný trh nabízel několik restaurací a taveren velmi známých a vyhlášených. Jednou z nich byl i Hannakův sklep v domě č. 6, založený roku 1843. Po dvanácti schodech sestupovali jeho návštěvníci do dlouhého klenutého sklepa, kde se sedávalo u stolů ve dvou řadách s uličkou uprostřed. Pravděpodobně neopatrností uživatelů tyto podzemní prostory v jižní části náměstí / u Reduty / v roce 1975 vyhořely a byly zaplaveny.

Začátkem osmdesátých let došlo k statickému zajištění zděných konstrukcí i kleneb, a tím i k záchraně těchto prostor. Sklepení byla vzájemně propojena a tvoří jeden velký sklepní komplex. Architektonická úprava pro potřeby restaurace a pivnice U Pandura vytvořila z těchto téměř ztracených míst zajímavé historické prostory a velmi příkladnou ukázkou využití středověkých sklepení v současné době.

2 REŠERŠE DANÉ PROBLEMATIKY

2.1 ANALÝZA PROSTOR ZELNÉHO TRHU

Dnešní situace na náměstí Zelného trhu v Brně spíše připomíná velké parkoviště v kombinaci s tržištěm. Prostor je ovládán automobilovou dopravou.



Obr. 12. Parkoviště I.



Obr. 13. Parkoviště I.



Obr. 14. Parkoviště III.

Prostor je lemován „chudými náznaky“ veřejné zeleně v nevkusně vyhlížejících betonových truhlících a vybíhajícími krabicemi s rozvody a odvětráním stokových sítí města.



Obr. 15. Zelný trh 2007



Obr. 16. Stoková síť města

Neuspořádanost zelinářských stánků není výsledkem nedodržování předem stanovených značek míst ale návrhem nerespektujícím základní osy parteru náměstí.



Obr. 17. Veřejná zelen



Obr. 18. Umístění stánků



Obr. 19. Fontánka

Stávající povrchy jsou vydlážděny šedou žulovou kostkou 100 mm v radiálách a kamenou dlažbou různých rozměrů v ortogonálních tvarech vymezující pásy silničních komunikací.



Obr. 20. Povrchy



Obr. 21. Povrch náměstí Zelného trhu – šedá žulová kostka

V dny, kdy je tržiště provozováno od 6: 00 do 17: 00 hod a v sobotu dopoledne se náměstí zaplní zelenářskými stánky. Parter náměstí získává svou funkci tržiště a možnosti setkávání. Trhovci nabízejí ovoce, zeleninu, květiny, lesní plody, kávu, drobné rukodělné potřeby z přírodních materiálů, perníkářské výrobky a další produkty. Je zde povoleno maximálně 105 stálých prodejních míst.



Obr. 22. Zelný trh, ve všední dny



Obr. 23. Zelný trh, ve všední dny

Ostatní dny je náměstí opuštěné a vylidněné a ztrácí veškerou funkci městského parteru.



Obr. 24. Zelný trh, divadlo Reduta



Obr. 25. Zelný trh, pohled z dolní části



Obr. 26. Zelný trh, kašna Parnas



Obr. 27. Zelný trh, pohled od Reduty

2.1.1 Popis koncepce řešení

Zelný trh patří svou náplní tržiště mezi nejstarší v Brně a je patřičné jeho prostor zkulturnit a maximálně využít jak v pokračování tradice, tak k zařazení k historickým parterům města a přispěním k řešení absence parkové zeleně ve městě.

Členitý prostor náměstí ve svažitém terénu je zapotřebí zcelit jednotícími prvky a navrhnout kompaktní celky s dominantou kašny jako nejsilnějšího prvku náměstí.

Na Zelném trhu je labyrint podzemních chodeb, který se nabízí využít pro širokou veřejnost a to zpřístupněním i například z nedávno zrekonstruovaného divadla Reduta / z jeho doposud nevyužitých suterénů /. Možnost nahlédnutí do podzemních chodeb s tak dlouhou historií by bylo zajímavé i z povrchu náměstí, a to zasklenými průzory do podzemí.

Je důležitá bezpečnost dopravy, redukce hluku a znečištění. Zvýšit počet chodců a cyklistů, zvýšit různé aktivity a zatraktivnit náměstí městskou zelení, vodními prvky, které by byly v kontextu s kašnou a podzemím Zelného trhu.

Ztvárnění dvou základních funkcí prostoru, a to rekreační – parkovou a obchodní – tržištní. Obchodní by měla být jasně vytýčena a navazovat na dominantní prvek parteru. Rekreační – parková by měla umožnit posezení, odpočinek ale také kontakt s historií místa.

Součástí rekreačních ploch nebo-li tzv. „zelených oáz“ by měl být průzor do podzemí, který by tak seznamoval s ukrytou historií pod povrchem náměstí. V dalších stupních rekonstrukce by se dal rozšířit i o vstup do podzemních chodeb.

Využití labyrint podzemních chodeb pod Zelným trhem by bylo možné například pro turistickou trasu s expozicemi přibližujícími, jak sklepy v minulosti fungovaly. Tedy jako lednice se vším nezbytným – sudy s vínem a pivem. Nebo v další alternativě využití jako prostory pro výstavy spojených s brněnskými vinařskými tradicemi. Tyto projekty by byly finančně náročné a vyžadovaly by rekonstrukci všech podzemních sklepních prostor, také otázka vstupních prostor by byla náročná, jelikož dnes je možné se do podzemí dostat pouze ze suterénních nově zrekonstruovaných sklepů Reduty, a nebo úzkými chodbami a poklopy.

Co se týče jednotlivých průzorů do podzemí, které by byly součástí zelených oáz, lze využít sklepy domů č. 16, 13, 6, Reduty a kašny Parnas / viz. kapitola 1. 2 Podzemí Zelného trhu /



Obr. 28. Zelný trh, sklepy původního domu č. 16



Obr. 29. Zelný trh č. 17

Obr. 30. Zelný trh,

sklepy původního domu č. 16

Základní koncept řešení úprav prostoru náměstí by měl obsahovat demontáž a odstranění stávajících „krabic“ odvětrání stokové sítě s odvedením pod povrch náměstí. Je nezbytné odstranění stávajících betonových truhlíků se „zbytky“ zeleně. Demontáž plechové „fontánky“ a předláždění celého povrchu náměstí.

2.1.2 Popis konstrukčních a materiálových řešení

2.1.2.1 Úprava povrchů

Největší dominantou v celé ploše je povrch, který by měl být řešen tak, aby zapadal a sjednocoval parter náměstí ale zároveň kontrastoval s městskou zelení a mobiliářem. Je dobré volit dlažbu kamennou, a to štípanou, která není tvarově striktně vytýčená a v kombinaci například dalšího přírodního kamene – bílého mramoru.

2.1.2.2 Městská zeleně

Důležité je správně zvolit druh vysazované zeleně, aby byl v měřítku k parteru náměstí. Prostor zeleně je určený k rekreaci, a proto by měl pohcovat hluk a vřavu.

2.1.2.3 Městský mobiliář

Jednotný typ městského mobiliáře i materiálů je základním principem návrhu. V kontrastu je černý čedič, který lze v celých blocích použít na lavice městského mobiliáře, kdy se opět dostáváme do kontrastu černobílého základu.

2.1.2.4 Osvětlení

Veřejné osvětlení zajišťuje nejen osvětlení komunikací a prostorů v městském prostředí, ale je také zdrojem nežádoucího osvětlení, způsobené únikem světelného toku do nežádoucích směrů. Tento vedlejší vliv může působit rušivě nejen na obyvatele měst, ale i na faunu a flóru. Na začátku 90. let 20. století se rozšířila diskuze, původně vyvolaná astronomy, o rušivých vlivech veřejného osvětlení na okolí. Tato diskuze přinesla řadu námětů a výrazně ovlivnila myšlení projektantů, architektů, světelných techniků i výrobců svítidel. Hlavním tématem této diskuze je nalézt takový způsob osvětlení, při kterém bude rušivý vliv minimální (oslnění, rušivé osvětlení, světelné znečištění) a zároveň zůstanou zachovány všechny funkce veřejného osvětlení. Jedná se o tzv. nepřímé osvětlení, kdy se světelný tok

odráží od odrazných desek Jsou to svítidla vyzařující světelný tok pouze do dolního polo-
prostoru.

2.2 REFERENCE



Freiburg, Německo

Ve městě se kdysi dávno ujala tradice odvádět vodu malými potůčky v ulicích. Miniaturní vodoteče uložené v ulici asymetricky vyjadřují linearitu prostoru a vodoteče připomínají status města založeného u řeky.

Obr. 31. Freiburg, Německo



Place Berri, Montreal, Quebec, Kanada, 1992 architekt Jean LaBerge

Place Berri je náměstí v oblasti se smíšenými městskými funkcemi. Travnatá plocha je opatřena čedičovými bloky určenými k sezení.

Obr. 32. Place Berri, Kanada

Plaza San Martin, Cordoba, Argentina

architekt Miguel Angel Roca

Základní dekoraci na náměstí Plaza San Martin tvoří bílé mramorové pásy v šedé dlažbě, které představují obraz katedrály města a prefekturu.

Obr. 33. Plaza San Martin, Argentina



Obr. 34. Rathausplatz St. Pölten, Rakousko

Rathausplatz St. Pölten, Rakousko, architekt Boris Podrecca

Osvětlení náměstí je základním prvkem architektonického konceptu. Plocha je osvětlena dvěma řadami vysokých stožárů s odraznými deskami, které bez oslnění rozptylují světlo. Scénář osvětlení náměstí se mění v průběhu noci podle rytmu života města.

II. PRAKTICKÁ ČÁST

3 KONCEPCE ŘEŠENÍ

Je prioritou, aby veřejný prostor byl vnímán jako součást městského života. S bohatým množstvím městské zeleně, mobiliáři a i vodními prvky. V dnešní době je nutné těmto prostorům navrátit městský život. Je důležitá bezpečnost dopravy, redukce hluku a znečištění. Zvýšení počtů chodců a cyklistů, zvýšení různých aktivit a zatraktivnění náměstí městskou zelení, vodními prvky, které by byly v kontextu s kašnou a podzemím Zelného trhu.

Členitý prostor náměstí ve svažitém terénu je scelen jednotlivými prvky s dominantou kašny jako nejsilnějšího prvku náměstí. Parter náměstí je rozvržen do dvou základních funkcí, a to rekreační – parková a obchodní – tržištní. Tržištní funkce je promítnuta do radiálního uspořádání stánků trhovců kolem dominanty náměstí – kašny Parnas. Parková funkce je navržena jako tzv. zelené oázy v celkovém počtu pěti kusů. Zelené oázy spojují odpočinek s historickými informacemi, a to prostřednictvím průzorů do skrytého podzemí. Tyto průzory jsou navrženy jako skleněné kvádry s možností zvýšeného posezení a efektního prosvětlení v noci. Pro jednotlivé průzory do podzemí jsou využity sklepy domů č. 16, 13, 6, sklepy Reduty a kašny Parnas / viz. kapitola 1. 2 Podzemí Zelného trhu /.

Celkový dojem uspořádání náměstí Zelného trhu preferuje návrat městského života a navrácí atraktivitu parteru města.

3.1 Stánky trhovců

Umístění stánků trhovců je navrženo radiálně kolem kašny Parnas. V povrchové úpravě náměstí je rozmístění vyznačeno mozaikou a to ve dvou řadách kostkami z bílého mramoru. S přihlédnutím na bezbariérovou komunikaci a obsluhu stánků dle rozměrů daných normou. Stánky trhovců jsou zapůjčeny městem nebo trhovci vlastní svůj, který je mobilní a přiváží se společně s prodejním sortimentem. V rámci bakalářské práce design zelinářského stánku není řešen.

3.2 Zelené oázy

Je vysázena nízká zeleň – skupina stromů vždy jednoho druhu ve dvou logických pásech za sebou. Navržený typ stromů bude odpovídat měřítku prostoru náměstí. Vytvoření nových kvalitních veřejných prostorů zeleně pro oddech a rekreaci ale i k zamyšlení a konfrontaci s historickým podzemím.

3.3 Městský mobiliář

Je navržen ze dvou materiálů, a to z přírodního kamene a z nerezové oceli, jejichž jednotlivým prvkem je čistota a jednoduchost tvaru.

3.4 Parkování

Jedním ze základních principů návrhu je odstranit parkující vozidla z prostoru náměstí Zelného trhu a umístit je pouze do spodní části náměstí. Organizaci provozu určuje zákaz stání, pouze s možností zastavení, a to naložení a vyložení osob nebo prodejního sortimentu. Vymezení parkovacích míst je jasné a srozumitelné. Přímý vjezd do centra parteru náměstí je omezen světelnými sloupky po celém obvodu náměstí.

4 KONSTRUKČNÍ A MATERIÁLOVÉ ŘEŠENÍ

V návrhu jsou použity běžné materiály, dostupné na trhu.

4.1 Úprava povrchů

4.1.1 Parter náměstí

Parter náměstí bude znovu vydlážděn šedou žulovou kostkou štípanou o rozměrech 10 cm / např. Česká žula, spol. s r.o. /. Položení dlažby klasickým způsobem, jednotlivé vrstvy - kladecká vrstva o mocnosti 8 cm, drcené kamenivo, šterkopísek a zhutněný podklad s ohledem na spád náměstí.

Parter náměstí bude sjednocen do barvy šedé žulové kostky s akcentem kreseb vytýčení zelených oáz a stánků trhovců bílou mramorovou kostkou ve 3 řadách.

4.1.2 Zelené oázy a stánky trhovců

Jejich povrch bude vydlážděn šedou žulovou kostkou štípanou o rozměrech 10 cm. Orto- gonální hranice oáz bude vytýčena pásem ze 3 řad kostek z bílého mramoru o rozměrech 10 cm. Celkové rozměry oáz šířka 4, 6, 7, 10 m, délka 6, 7, 8, 14, 15 m.

Umístění stánků trhovců bude vyznačeno 2 řadami kostek z bílého mramoru ve tvaru pů- dorysného průmětu stánku, rozměr délka 2 m, šířka 0,8 m.

4.1.3 Komunikace

Předláždění stávající kamenné dlažby, která navazuje na přilehlé ulice náměstí Zelného trhu.

4.2 Městská zeleň

Javor mléčný kulovitý / *Acer platanoides Globosum* / na kmínku, menší strom s pravidel- ně, hustě uzavřenou, kulovitou korunou, dorůstá pomalu do 4-6m. Na půdu nenáročný. Kvete IV-V, výška kmene 160cm.

4.3 Průzory do podzemí a vodoteče

Průzory do podzemí jsou řešeny formou komínových průrazů do kleneb podzemních chodeb ve formě podlouhlých pásů v místě vrcholu kleneb. Je nutný statický projekt, který by počítal se zabezpečením statiky kleneb. Průzory jsou navrženy jako pevně zasklené bez přístupu do podzemních chodeb / lze řešit dodatečně například v dalších etapách /. Umístění průzorů je v souvislosti s využitím zachovaných a v dobrém stavu sklepů domu č. 16, 13, 6, sklepu Reduty a kašny Parnas / viz. kapitola 1. 2 Podzemí Zelného trhu /. Průzory jsou barevně nasvíceny směrem od podzemních chodeb. Zasklení je navrženo z čirého bezpečnostního skla v bezrámovém zasklení, kotvení do nerezového rámu vetknutého do povrchu náměstí. Rozměry délka dle šířek oáz, šířka 1m, výška 0,8 m.

Jsou navrženy 3 vodoteče v radiálním umístění / viz. situace – analýza / o rozměrech délka 9,1 m, šířka 0,5 m, hloubka 0,2 m. Vodoteče jsou vydlážděné kamennou dlažbou a zapuštěné do povrchu náměstí. Napájení je řešeno z kašny Parnas.

4.4 Městský mobiliář

Lavice v zelených oázách – přírodní kámen – černý leštěný čedič. Rozměry délka 2 m, šířka 0,5 m, výška 0,5 m. Počet kusů 20.

Mříže stromů – arbottura – čtvercový půdorys roštu s lamelami, rozměr 1200 mm, pozinkovaná ocelová konstrukce z pásové oceli včetně osazovacího rámu / např. mmcité-typ AR 120, viz. příloha P I. / Počet kusů 30.

Odpadkový koš opláštěný drážkovaným plechem, se stříškou, výška 940 mm / např. firma mmcité-typ DG3 65n, viz. příloha P I. / Počet kusů 17 – v oázách, 12 po obvodu náměstí.

Samostatný popelník z ocelového zinkovaného sloupku s uzamykatelnou nerezovou schránkou na popel, výška sloupku 1000 mm / např. mmcité-typ VT110, viz. příloha P I. / Počet kusů 10.

Samostatný ocelového zinkovaný sloupek s uzamykatelnou nerezovou schránkou na sáčky pro psí exkrementy, výška sloupku 1000 mm / např. mmcité-typ VT510, viz. příloha P I. / Počet kusů 10.

Informační světelný panel oboustranný z ocelové pozinkované konstrukce s nerezovými a hliníkovými prvky, kalené sklo, formát využitelné plochy 1170 x 1780 mm / např. firma mmcité – typ CL170, viz. příloha P I. / Počet kusů 4 – po obvodu náměstí.

Sloupky viz. 4. 5. 2. Světelné sloupky.

4.5 Osvětlení a světelné efekty

Projekt zachovává stávající osvětlení secesního stylu v počtu 6 kusů.

Je navrženo doplňující stávající osvětlení kašny Parnas.

4.5.1 Veřejné osvětlení nepřímé



Je navrženo nepřímé osvětlení pomocí vysokých stožárů s odraznými deskami, které bez oslnění rozptylují světlo. Stožáry jsou osazeny k patám průzorů zelených oáz. / např. firma Iguzzini – typ Mininuvola výšky 6 m viz. obrázek / Počet kusů 5.

Obr. 35. Sainsbury's – London

4.5.2 Světelné sloupky



Obr. 36. Store, Palma de Mallorca



Obr. 37. Iguzziny – single pencil

Světelné sloupky jsou navrženy po celém obvodu parteru náměstí / např. firma Iguzziny – typ pencil single výška 400 mm a průměr 85 mm, viz. obrázek /.

4.5.3 Osvětlení průzorů do podzemí

Osvětlení průzorů je navrženo směrem od podzemních chodeb, kdy instalace je zapotřebí z podzemí, ale napájení lze řešit z veřejného osvětlení. Nasvícení je v jednotlivých barevných škálách, kdy každému průzoru v zelen oáze je přiřazena jedna barva.

ZÁVĚR

Náplň prostoru náměstí Zelného trhu je dnes pouze tržnicí ve všední dny, jinak zeje prázdnotou a městský život se vytratil. Cílem návrhu řešení úprav prostoru je jasná definice využití zapomenutého prostoru s důrazem na pokračování tradice tržiště v kombinaci s moderními jednotlivými prvky.

Koncept je navržen tak, aby ruch města v tomto prostoru neutichal po sbalení stánků trhovců; aby i mimo všední dny byla možnost festivalových slavností před redutou; aby ve večerních hodinách doprovázelo scénické osvětlení obyvatele ale i návštěvníky do divadla Reduta.

Je snahou zdůraznit „procházení“ před pouhým „projítím“ přes tento prostor náměstí, upřednostnit možnost zastavit se, odpočinout nebo nakoupit tradiční sortiment. Nebo si jen přečíst noviny, mít přístup k informacím o historii nebo jen načerpat energii. A proto je zapotřebí vyloučit dopravu, aby byl pohyb po náměstí pohodlný a klidný.

Prostorový návrh si vyžádal minimalistické řešení k tak neucelenému a členitému prostoru ve svažitém terénu. Kdy nebyly opominuty prvky různých efektů, jak světelných v průzorech do podzemí, tak nad zelenými oázami a v celkové ploše náměstí v zabudovaných sloupcích; tak efekty shluků městské zeleně ve formě ortogonálních zelených oáz.

Doufám, že se mi podařilo tento prostor ozvláštnit a probudit k městskému životu.

SEZNAM POUŽITÉ LITERATURY

- [1] Svoboda Aleš. BRNĚNSKÉ PODZEMÍ. Brno, R-atelier, s. r. o., 2001. ISBN 80-902985-0-8
- [2] Gehl Jan & Gemozoe Lars. NOVÉ MĚSTSKÉ PROSTORY. Brno, ERA group spol. s r. o., 2002. 1. vydání, ISBN 80-86517-09-8
- [3] Holl Steven. PARALAXA. Brno, ERA group spol. s r. o., 2003. 1. vydání, ISBN 80-86517-68-3
- [4] NEUFERT, Ernst. Navrhování staveb. 2. české vyd. Praha : Consultinvest, 2000. 618 s.
- [5] ERA21 205. časopis 5. ročník 2/2005. MK ČR E 15709. ISSN 1801-089X. vychází 6x ročně. rozšiřuje Mediaprint & Kapa společnosti PNS, a. s.
- [6] Ad ARCHITEKTURA. časopis nezávislý měsíčník. ročník II, únor 2006. MK ČR 15789. ISSN 1801-5255. j. h. & archys, s. r. o.
- [7] <http://www.brno.cz/index.php?nav01=4076&nav02=4077&nav03=4089>
brněnské podzemí – historické podzemí
- [8] <http://www.podzemi.brno.cz/cesky/stranky/zeltrh.htm>
zelný trh
- [9] <http://home.zcu.cz/~ipezlaro/>
historie města
- [10] <http://czechtravels.sweb.cz/Mesta/brno.htm>
historie brna
- [11] <http://www.metropolislive.cz/index.php?kategorie=detail&id=535&limit>
Metropolis
- [12] <http://www.iguzzini.com/html/en/index.html>
igguzzini – osvětlení
- [13] <http://beta.cekit.cz/mmcite2/htdocs/>
Mmcité

SEZNAM OBRÁZKŮ

Obr. 1. Zelný trh 1771 / str. č. 10 /

Obr. 2. Zelný trh 1906 / str. č. 10 /

Obr. 3. Zelný trh 1910 / str. č. 10 /

Obr. 4. Zelný trh 1926 / str. č. 10 /

Obr. 5. Zelný trh 1931 / str. č. 10 /

Obr. 6. Zelný trh 1996 / str. č. 10 /

Obr. 7. Zelný trh 2001 / str. č. 10 /

Obr. 8. Zelný trh, letecký pohled na náměstí, podzim roku 2000 / str. č. 10 /

Obr. 9. Zelný trh, situace doposud objevených podzemních prostor zasahujících pod úroveň ulic a plochy náměstí, stav ke konci roku 1999 / str. č. 12 /

Obr. 10. Zelný trh č. 16, 13, situace / str. č. 14 /

Obr. 11. Řez domem č. 16 se sklepy situovanými pod náměstím Zelného trhu, stav z roku 1940, kresba L. Hanák / str. č. 14 /

Obr. 12. Parkoviště I. / str. č. 16 /

Obr. 13. Parkoviště II. / str. č. 16 /

Obr. 14. Parkoviště III. / str. č. 16 /

Obr. 15. Zelný trh 2007 / str. č. 16 /

Obr. 16. Stoková síť města / str. č. 16 /

Obr. 17. Veřejná zeleň / str. č. 17 /

Obr. 18. Umístění stánků / str. č. 17 /

Obr. 19. Fontánka / str. č. 17 /

Obr. 20. Povrchy / str. č. 17 /

Obr. 21. Povrch náměstí Zelného trhu – šedá žulová kostka / str. č. 17 /

Obr. 22. Zelný trh, ve všední dny / str. č. 18 /

Obr. 23. Zelný trh, ve všední dny / str. č. 18 /

- Obr. 24. Zelný trh, divadlo Reduta / str. č. 19 /
- Obr. 25. Zelný trh, pohled z dolní části / str. č. 19 /
- Obr. 26. Zelný trh, kašna Parnas / str. č. 19 /
- Obr. 27. Zelný trh, pohled od Reduty / str. č. 19 /
- Obr. 28. Zelný trh, sklepy původního domu č. 16 / str. č. 21 /
- Obr. 29. Zelný trh č. 17 / str. č. 21 /
- Obr. 30. Zelný trh, sklepy původního domu č. 16 / str. č. 21 /
- Obr. 31. Freiburg, Německo / str. č. 23 /
- Obr. 32. Place Berri, Kanada / str. č. 23 /
- Obr. 33. Plaza San Martin, Argentina / str. č. 24 /
- Obr. 34. Rathausplatz St. Pölten, Rakousko / str. č. 24 /
- Obr. 35. Sainsbury's – London / str. č. 30 /
- Obr. 36. Store, Palma de Mallorca / str. č. 30 /
- Obr. 37. Iguzziny – single pencil / str. č. 30 /

SEZNAM PŘÍLOH

Příloha P I: Reference mmcité a. s. Zlín

Příloha P II: Provozní řád Zelného trhu

PŘÍLOHA P I: REFERENCE MMCITÉ A.S. ZLÍN



DG3 10-DG360 Odpadkový koš opláštěný drážkovaným plechem, bez stříšky / 45-55 l

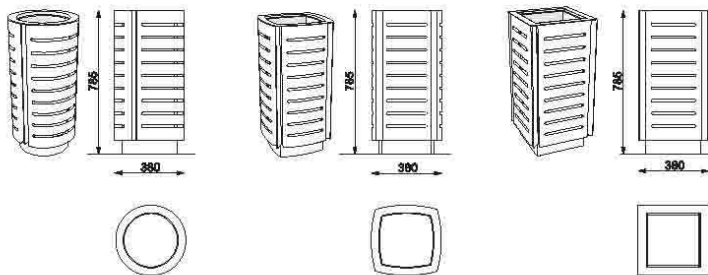

- DG3 10: kruhový půdorys, opláštěný drážkovaným plechem, bez stříšky, objem nádoby 45 l
- DG3 10n: kruhový půdorys, opláštěný drážkovaným plechem (nerez), bez stříšky, objem nádoby 45 l
- DG3 40: půdorys ve tvaru sférického čtverce, opláštěný drážkovaným plechem, bez stříšky, objem nádoby 52 l
- DG3 40n: půdorys ve tvaru sférického čtverce, opláštěný drážkovaným plechem (nerez), bez stříšky, objem nádoby 52 l
- DG3 60: půdorys ve tvaru čtverce, opláštěný drážkovaným plechem, bez stříšky, objem nádoby 55 l
- DG3 60n: půdorys ve tvaru čtverce, opláštěný drážkovaným plechem (nerez), bez stříšky, objem nádoby 55 l

DG3 15-DG365 Odpadkový koš opláštěný drážkovaným plechem, se stříškou / 45-55 l

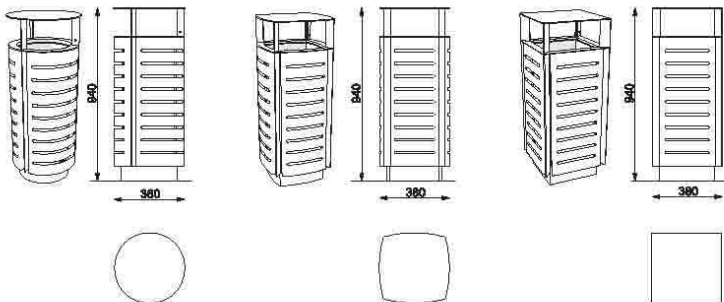

- DG3 15: kruhový půdorys, opláštěný drážkovaným plechem, se stříškou, objem nádoby 45 l
- DG3 15n: kruhový půdorys, opláštěný drážkovaným plechem (nerez), se stříškou, objem nádoby 45 l
- DG3 45: půdorys ve tvaru sférického čtverce, opláštěný drážkovaným plechem, se stříškou, objem nádoby 52 l
- DG3 45n: půdorys ve tvaru sférického čtverce, opláštěný drážkovaným plechem (nerez), se stříškou, objem nádoby 52 l
- DG3 65: půdorys ve tvaru čtverce, opláštěný drážkovaným plechem, se stříškou, objem nádoby 55 l
- DG3 65n: půdorys ve tvaru čtverce, opláštěný drážkovaným plechem (nerez), se stříškou, objem nádoby 55 l

arbotura

Tradiční prvek městského parteru v současném provedení. Vhodné do rozmanitých lokalit, historických i zcela moderních. K dispozici jsou kruhové i čtvercové verze, které lze navzájem kombinovat, a tím docílit optimálního řešení.

Zinkovaná ocelová konstrukce z pásové oceli v pohledovém stavu nebo opatřena lakem ve standardním odstínu. Osazovací rám je součástí výrobku.



AR110-AR160 Ochranná mříž ke stromům kruhového půdorysu

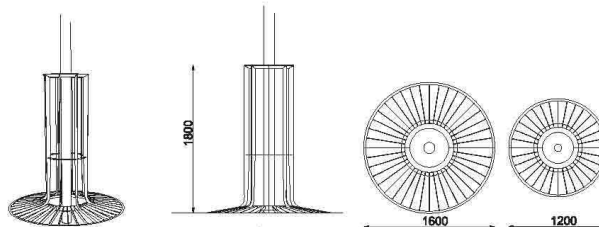

AR110: kruhový půdorys roštu, průměr 1200 mm, mříž s osmi lamelami
 AR160: kruhový půdorys roštu, průměr 1600 mm, mříž s osmi lamelami

AR115-AR165 Ochranná mříž ke stromům kombinovaného půdorysu

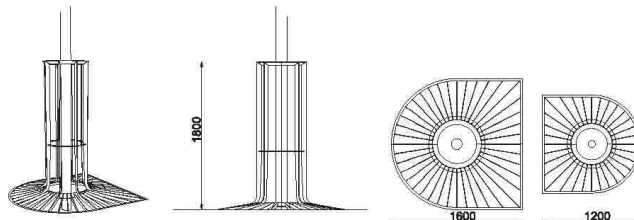

AR115: polokulatý půdorys roštu, průměr 1200 mm, mříž s osmi lamelami
 AR165: polokulatý půdorys roštu, průměr 1600 mm, mříž s osmi lamelami

AR120-AR170 Ochranná mříž ke stromům čtvercového půdorysu

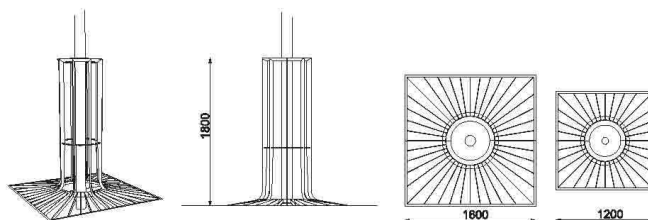

AR120: čtvercový půdorys roštu, strana 1200 mm, mříž s osmi lamelami
 AR170: čtvercový půdorys roštu, strana 1600 mm, mříž s osmi lamelami

c-light

Plně vybavené moderní nosiče standardního formátu v kombinaci zinkované oceli, nerezí a hliníku přinášejí do městského prostředí nezaměnitelný efekt osvětlené informace. Nyní rozsáhle technicky inovované, se zlepšenými provozními vlastnostmi a zvýšenou spolehlivostí.

Öcelová zinkovaná konstrukce opatřena krycím lakem ve standardním odstínu, svislé boční lišty na dveřích z hliníku, vodorovně zbrúšeného nerezú. Dveře otvíravé nahoru, kalené sklo, využitelná plocha 1170x1780 mm (euroformát).



CL100-CL170 Prosvětlené vitríny

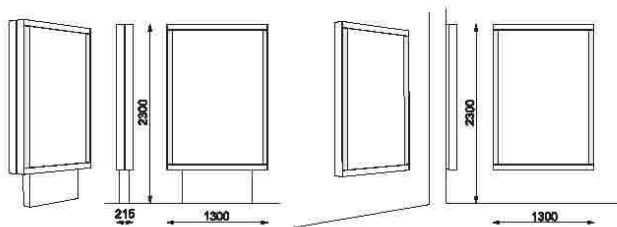

- CL100: jednostranná, k instalaci na zeď, hliníkové boční lišty
- CL110: jednostranná, hliníkové boční lišty, centrální, nerezem opláštěná noha
- CL170: oboustranná, hliníkové boční lišty, centrální, nerezem opláštěná noha



v a l e t

Štíhlý decentní popelník vycházející ze sloupku řady SL představuje typ samostatného popelníku pro nejrůznější prostory. V jiné variantě slouží jako nosič sáčků pro sběr psích exkrementů. Robustní konstrukce i snadná obsluha patří k výhodám tohoto novodobého prvku městského mobiliáře.

Ocelový zinkovaný sloupek z L profilu nese uzamykatelnou nerezovou schránku na popel resp. na sáčky pro psí exkrementy. Kotvení pod dlažbu.



VT110-VT120 Samostatný popelník

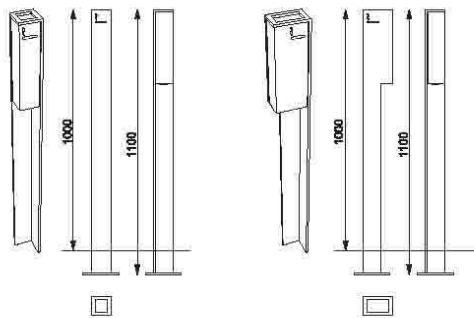

VT110: sloupek z L profilu, nerezová schránka o objemu 2 l
 VT120: sloupek z L profilu, nerezová schránka o objemu 4 l



VT510 Samostatný nosič sáčků na psí exkrementy

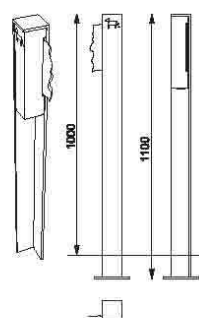

VT510: sloupek z L profilu, nerezová schránka o objemu 2 l, jedna role sáčků



PŘÍLOHA P II: PROVOZNÍ ŘÁD ZELNÉHO TRHU

Provozní řád tržiště Zelný trh Brno, schválený Radou městské části Brno-střed dne 9. 1. 2002 stanovuje, že tržiště je provozováno ve všední dny v období měsíců březen až říjen od 6: 00 do 17: 30 hod a v sobotu od 6: 00 do 12: 30 hod. Ve všední dny měsíců listopad až únor od 6: 30 do 16: 30 hod a v sobotu od 6: 30 do 12: 30 hod.

Je povoleno 105 stálých prodejních míst. Samostatně hospodařící rolníci a živnostníci musí umísťovat vlastní prodejní pult na přidělené místo. Prodejní pult je těmto osobám proníjímám ÚMČ Brno – střed. Je stanoveno, že jednomu žadateli o prodej mohou být přidělena maximálně dvě prodejní místa, prodej tabákových výrobků a kávy je možný maximálně na dvou prodejních místech a prodej vajec maximálně na třech prodejních místech.

Povolený sortiment na tržišti: ovoce, zelenina, květiny, zelenivové a květinové přísady, suché neloupané skořápkové ovoce, osivo balené uznané Ústředním kontrolním zkušebním ústavem zemědělským / ÚKZÚZ /, lesní plody, jmelí, ovocnářské a školkařské výpěstky uznané ÚKZÚZ, košíkářské zboží, zahradnická keramika, drobné rukodělné kuchyňské potřeby z přírodního materiálu, cigarety a káva, perníkářské výrobky, mikrotenové sáčky.

Slepičí vejce, včelí med a včelí produkty z vlastní zemědělské výroby lze prodávat pouze na základě veterinárního osvědčení. Jiný sortiment zboží lze prodávat pouze na základě povolení provozovatele tržiště, kterým je Úřad městské části města Brna, Brno-střed.

K nepovolenému sortimentu zboží patří naopak nebalené byliny a koření, balené byliny a koření s deklarací léčebných účinků, mořené osivo, smetana do kávy, stolní olej, skořápková vejce, destiláty a vína, nebalená jádra suchého skořápkového ovoce, textilní a kožené výrobky, kosmetické a drogistické zboží a ostatní průmyslové výrobky.