

ŘEZ B-B

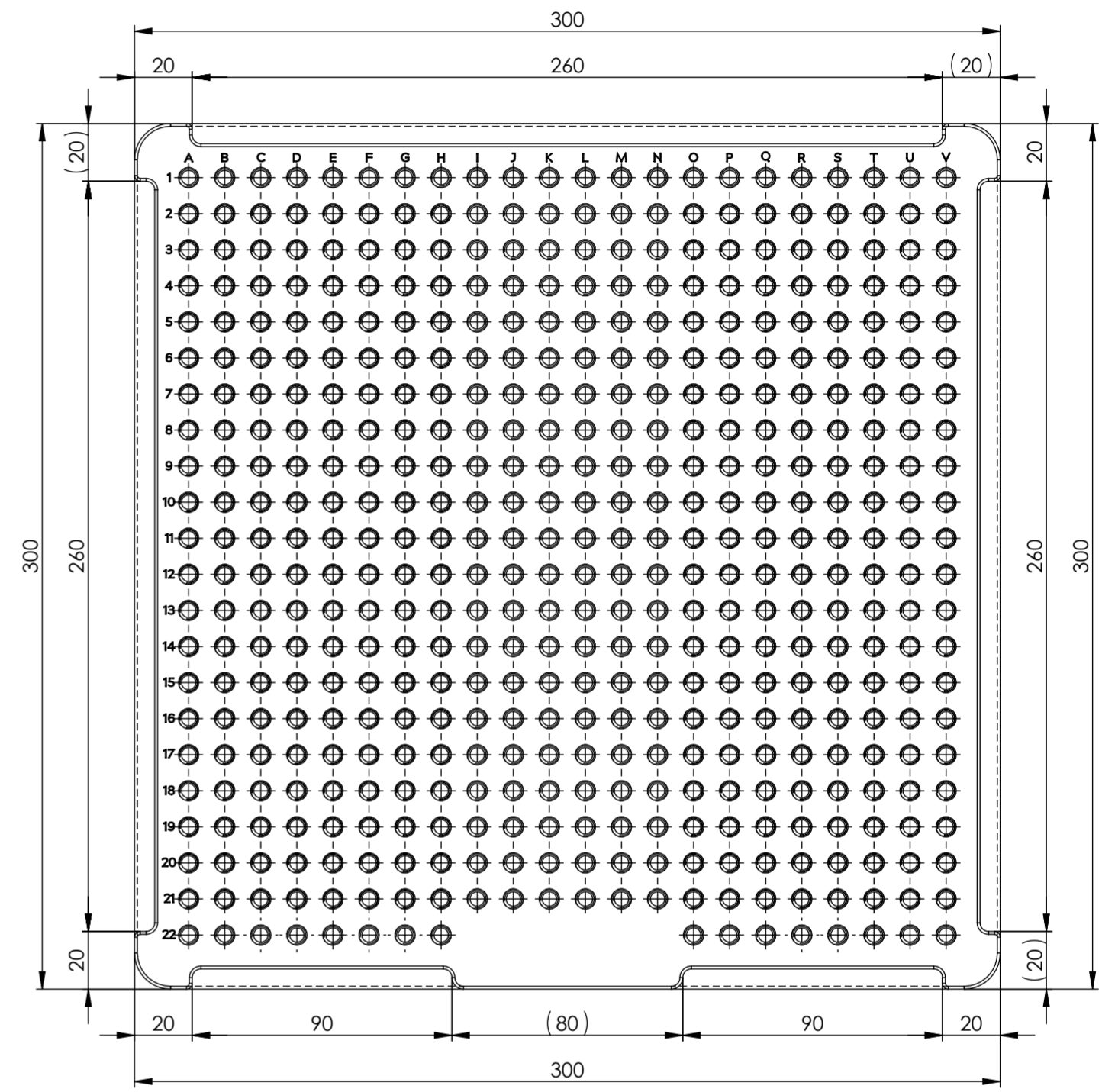

DETAIL D  
MĚŘÍTKO 1 : 1

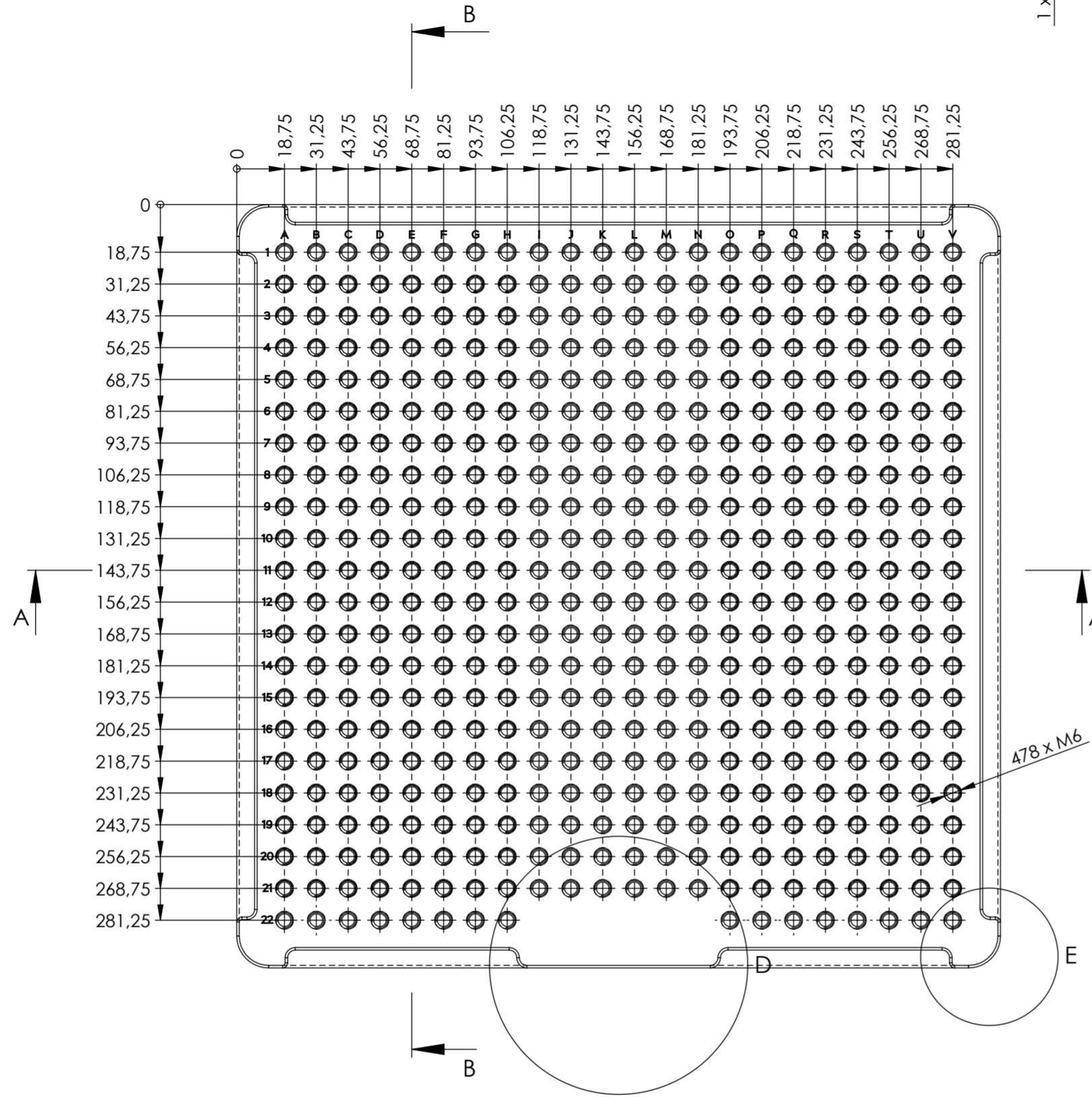
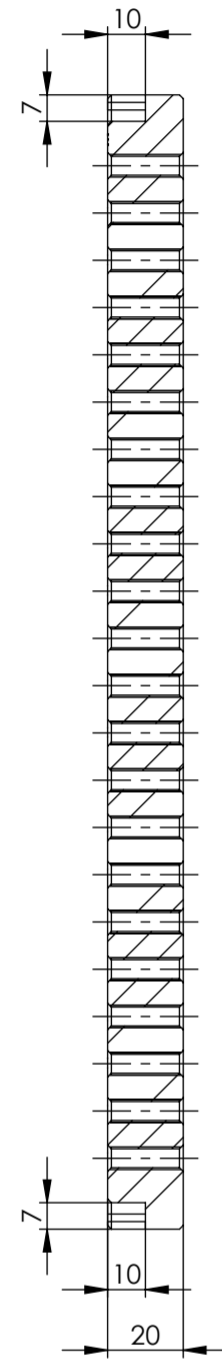
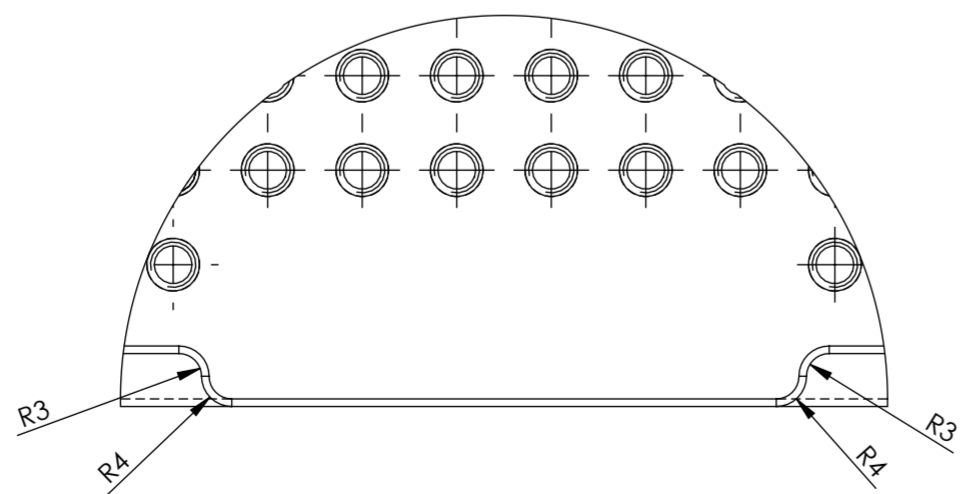

DETAIL E  
MĚŘÍTKO 1 : 1

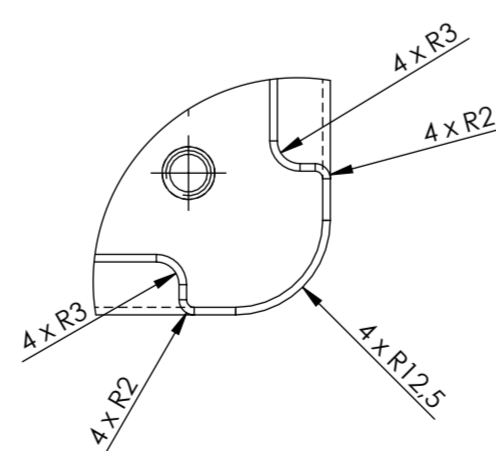

DETAIL C  
MĚŘÍTKO 1 : 1

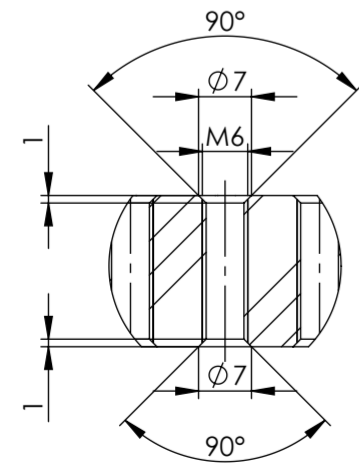

$\sqrt{Ra\ 3,2}$  Gravírování textu dle CAD  
Hloubka gravírování: 0,2 mm

300x300x20		EN-AW 5083	4,1 kg		
KUSŮ	POLOTOVAR	MATERIÁL	T. O.	HMOT.	Č.VÝKR. / Č.SEŠT.
MIKROFILM:		INDEX		ZMĚNA	
PROMĚTÁNÍ:		X		X	
TOLEROVÁNÍ PODLE ČSN ISO 8015:		X		X	
PŘESNOST ČSN ISO 2768 mk		X		X	
NAVRHL	NORM.REF.	KUSOVNÍK		MĚŘÍTKO	
KRESLIL	PŘEZK.			1:2	
TECHNOL.	SCHVÁLIL	03.05.2023			
UNIVERZITA TOMÁŠE BATI VE ZLÍNĚ		NÁZEV		TYP: SKUPINA:	
Fakulta technologická		DESKA 300x300x20			
Ústav výrobního inženýrství		STROJ		ČÍSLO VÝKRESU	
Lístů: 1		Líst: 1		T210089	