

Interiérový nábytkový solitér

BcA. Michaela Masařová

Diplomová práce
2015



Univerzita Tomáše Bati ve Zlíně
Fakulta multimediálních komunikací

Univerzita Tomáše Bati ve Zlíně
Fakulta multimediálních komunikací
Ateliér Průmyslový design
akademický rok: 2014/2015

ZADÁNÍ DIPLOMOVÉ PRÁCE

(PROJEKTU, UMĚLECKÉHO DÍLA, UMĚLECKÉHO VÝKONU)

Jméno a příjmení: **BcA. Michaela Masařová**
Osobní číslo: **K13326**
Studijní program: **N8206 Výtvarná umění**
Studijní obor: **Multimédia a design – Průmyslový design**
Forma studia: **prezenční**

Téma práce: **Interiérový nábytkový solitér**

Zásady pro vypracování:

1. Historický přehled vývoje ve zvolené produktové oblasti
 2. Analýza trhu a produktů podobného zaměření
 3. Výzkumná část
 4. Prvotní kresebné koncepční návrhy
 5. Vizualizace finálního designérského řešení
 6. Ergonomická studie
 7. Technická dokumentace
 8. Prototyp
 9. Vypracování písemné doprovodné zprávy zahrnující všechny etapy návrhu a současně odůvodňující navržené řešení
- Na samostatném nosiči CD-ROM odevzdejte v minimálním počtu 10 kusů obrazovou dokumentaci praktické části závěrečné práce pro využití v publikacích FMK. Formát pro bitmapové podklady: JPEG, barevný prostor RGB, rozlišení 300 dpi, 250 mm delší strana. Formáty pro vektory: AI, EPS, PDF. Loga a texty v křivkách.
- V samostatném textovém souboru uveďte jméno a příjmení, login do Portálu UTB, obor (ateliér), typ práce, přesný název práce v češtině a angličtině, rok obhajoby, osobní mail, osobní web, telefon. Přiložte svou osobní fotografii v tiskovém rozlišení.

Rozsah diplomové práce:

Rozsah příloh:

Forma zpracování diplomové práce: **tištěná/umělecké dílo**

Seznam odborné literatury:

CHUNDELA, Lubor. Ergonomie. Praha: ČVUT, 2001. ISBN 80-01-02301.

**NORMAN, Donald Arthur. Design pro každý den. Praha: Dokořán, 2010.
ISBN 978-80-7363-314-1.**

ZDENO, Kolesár. Kapitoly z dějin designu. Praha: VŠUP, 2004. ISBN 8086863034.

**HULKE, W. M. Praktická kniha o barvách. Fontána Esotera, 2005.
ISBN 80-7336-236-8.**

Vedoucí diplomové práce: **MgA. Martin Surman, ArtD.**

Ateliér Průmyslový design

Datum zadání diplomové práce: **2. prosince 2014**

Termín odevzdání diplomové práce: **15. května 2015**

Ve Zlíně dne 12. prosince 2014

doc. MgA. Jana Janíková, ArtD.

děkanka



MgA. Martin Surman, ArtD.

vedoucí ateliéru

PROHLÁŠENÍ AUTORA BAKALÁŘSKÉ/DIPLOMOVÉ PRÁCE

Beru na vědomí, že

- odevzdáním bakalářské/diplomové práce souhlasím se zveřejněním své práce podle zákona č. 111/1998 Sb. o vysokých školách a o změně a doplnění dalších zákonů (zákon o vysokých školách), ve znění pozdějších právních předpisů, bez ohledu na výsledek obhajoby ¹⁾;
- beru na vědomí, že bakalářská/diplomová práce bude uložena v elektronické podobě v univerzitním informačním systému a bude dostupná k nahlédnutí;
- na moji bakalářskou/diplomovou práci se plně vztahuje zákon č. 121/2000 Sb. o právu autorském, o právech souvisejících s právem autorským a o změně některých zákonů (autorský zákon) ve znění pozdějších právních předpisů, zejm. § 35 odst. 3 ²⁾;
- podle § 60 ³⁾ odst. 1 autorského zákona má UTB ve Zlíně právo na uzavření licenční smlouvy o užití školního díla v rozsahu § 12 odst. 4 autorského zákona;
- podle § 60 ³⁾ odst. 2 a 3 mohu užít své dílo – bakalářskou/diplomovou práci - nebo poskytnout licenci k jejímu využití jen s předchozím písemným souhlasem Univerzity Tomáše Bati ve Zlíně, která je oprávněna v takovém případě ode mne požadovat přiměřený příspěvek na úhradu nákladů, které byly Univerzitou Tomáše Bati ve Zlíně na vytvoření díla vynaloženy (až do jejich skutečné výše);
- pokud bylo k vypracování bakalářské/diplomové práce využito softwaru poskytnutého Univerzitou Tomáše Bati ve Zlíně nebo jinými subjekty pouze ke studijním a výzkumným účelům (tj. k nekomerčnímu využití), nelze výsledky bakalářské/diplomové práce využít ke komerčním účelům.

Ve Zlíně 8.4.2015

MICHAELA MASÁŘOVÁ 
.....
Jméno, příjmení, podpis

1) zákon č. 111/1998 Sb. o vysokých školách a o změně a doplnění dalších zákonů (zákon o vysokých školách), ve znění pozdějších právních předpisů, § 47b Zveřejňování závěrečných prací:

(1) Vysoká škola nevdělečně zveřejňuje disertační, diplomové, bakalářské a rigorózní práce, u kterých proběhla obhajoba, včetně posudků oponentů a výsledku obhajoby prostřednictvím databáze kvalifikačních prací, kterou spravuje. Způsob zveřejnění stanoví vnitřní předpis vysoké školy.

(2) Disertační, diplomové, bakalářské a rigorózní práce odevzdané uchazečem k obhajobě musí být též nejméně pět pracovních dnů před konáním obhajoby zveřejněny k nahlížení veřejnosti v místě určeném vnitřním předpisem vysoké školy nebo není-li tak určeno, v místě pracoviště vysoké školy, kde se má konat obhajoba práce. Každý si může ze zveřejněné práce pořizovat na své náklady výpisy, opisy nebo rozmnoženiny.

(3) Platí, že odevzdáním práce autor souhlasí se zveřejněním své práce podle tohoto zákona, bez ohledu na výsledek obhajoby.

2) zákon č. 121/2000 Sb. o právu autorském, o právech souvisejících s právem autorským a o změně některých zákonů (autorský zákon) ve znění pozdějších právních předpisů, § 35 odst. 3:

(3) Do práva autorského také nezasahuje škola nebo školské či vzdělávací zařízení, užije-li nikoli za účelem přímého nebo nepřímého hospodářského nebo obchodního prospěchu k výuce nebo k vlastní potřebě dílo vytvořené žákem nebo studentem ke splnění školních nebo studijních povinností vyplývajících z jeho právního vztahu ke škole nebo školskému či vzdělávacímu zařízení (školní dílo).

3) zákon č. 121/2000 Sb. o právu autorském, o právech souvisejících s právem autorským a o změně některých zákonů (autorský zákon) ve znění pozdějších právních předpisů, § 60 Školní dílo:

(1) Škola nebo školské či vzdělávací zařízení mají za obvyklých podmínek právo na uzavření licenční smlouvy o užití školního díla (§ 35 odst. 3). Odpirá-li autor takového díla udělit svolení bez vážného důvodu, mohou se tyto osoby domáhat nahrazení chybějícího projevu jeho vůle u soudu. Ustanovení § 35 odst. 3 zůstává nedotčeno.

(2) Není-li sjednáno jinak, může autor školního díla své dílo užít či poskytnout jinému licenci, není-li to v rozporu s oprávněnými zájmy školy nebo školského či vzdělávacího zařízení.

(3) Škola nebo školské či vzdělávací zařízení jsou oprávněny požadovat, aby jim autor školního díla z výdělku jim dosaženého v souvislosti s užitím díla či poskytnutím licence podle odstavce 2 přiměřeně přispěl na úhradu nákladů, které na vytvoření díla vynaložily, a to podle okolností až do jejich skutečné výše; přitom se přihlídnou k výši výdělku dosaženého školou nebo školským či vzdělávacím zařízením z užití školního díla podle odstavce 1.

ABSTRAKT

Tato diplomová práce řeší zpracování speciálního kusu nábytku a to toaletního stolku, konkrétně sestavy toaletní skříňky s židlí. Sestava je určena pro běžné uživatele či uživatelky pro používání při zkrášlování jejich zevnějšku.

Hlavním cílem práce je poskytnout náhled na celkové představy dnešních žen a těmto představám a touhám přizpůsobit celé koncepční řešení nábytku. Návrh je pojat jako solitérní objekt, dominující interiéru.

Práce je rozdělena do dvou hlavních částí.

První část, teoretická, vymezuje obecné pojmy jako historie toaletních či kosmetických stolků, krása a ergonomie.

Druhá část, praktická, se zaměřuje na analýzu toaletních stolků na českém i světovém trhu, na výzkumnou část, na vlastní řešení daného tématu a na použité materiály i technologie.

Klíčová slova: toaletní stolek, toaletní skříňka, nábytek, žena, krása, překližka, kůže, magnetická fólie

ABSTRACT

This diploma thesis solves processing of a special piece of furniture, namely of a dressing table, specifically of a set of a dressing cabinet with a chair. The set is designated for ordinary users to be used during the beautification of their look.

The main objective is to provide a look at the contemporary women's general ideas, behaviour and thinking and to adapt the whole conceptual design of the furniture to their ideas and desires. The design is approached as a solitary object which dominates the existing interior.

The work is divided into two main parts.

The first theoretical part, defines terms such as the history of dressing or cosmetic tables, the beauty and the ergonomics.

The second practical part focuses on the analysis of dressing tables on the Czech and the world market, on the research part, the design itself and used materials and technologies.

Keywords: dressing table, dressing cabinet, furniture, woman, beauty, plywood, leather, magnetic foil

Je mi potěšením, že zde můžu poděkovat všem lidem, bez jejichž pomoci by nemohla být má práce realizována.

Poděkování patří vedoucímu mé diplomové práce panu MgA. Martinu Surmanovi, ArtD. za nesčetné konzultace k projektu, cenné připomínky a drahocenný čas, který mi věnoval. Velký dík patří i všem pedagogům na Fakultě multimediálních komunikací, kteří vedli zajímavé přednášky i semináře a předali mi toliko zajímavých zkušeností, vědomostí a poznatků. V neposlední řadě bych chtěla poděkovat mé rodině a všem přátelům i spolužákům, za podporu, porozumění po celou dobu mého studia, za poskytnuté rady a celkovou pomoc.

*„Děkuji za nezdar,
ten naučí mne píti,
bych mohl přinést dar,
byť nezbývalo síly.
Pro sladkost usnutí,
děkuji za únavu,
za ohně vzplanutí
i za šumění splavu.
Děkuji za žízeň,
jež slabost probudila,
děkuji za trýzeň,
jež zdokonalí díla.“*

Karel Kryl

Prohlašuji, že odevzdaná verze diplomové práce a verze elektronická nahraná do IS/STAG jsou totožné, na diplomové práci jsem pracovala samostatně a použitou literaturu jsem citovala.

Ve Zlíně, 14. 5. 2015

.....

Michaela Masařová

OBSAH

ÚVOD	12
I. TEORETICKÁ ČÁST	13
1 HISTORICKÝ PŘEHLED VÝVOJE TOALETNÍCH STOLKŮ	14
1.1 VÝZNAM SLOVA TOAleta.....	14
1.2 HISTORICKÝ VÝVOJ TOALETEK.....	15
1.2.1 KOSMETICKÉ KRABIČKY.....	15
1.2.2 ŘECKO A ŘÍM	16
1.2.3 STŘEDOVĚK.....	17
1.2.4 DOBA LUDVÍKA XIV.....	17
1.2.5 BAROKO.....	19
1.2.6 ROKOKO.....	20
1.2.7 EMPÍR.....	20
1.2.8 POJETÍ LESKU A LUXUSU.....	22
1.2.9 TOALETNÍ STOLKY DNES	23
2 KRÁSA	24
2.1 DEFINICE KRÁSY	24
2.2 KRÁSA NAPŘÍČ HISTORIÍ.....	25
2.2.1 PRAVĚK.....	26
2.2.2 STAROVĚK.....	26
2.2.3 STŘEDOVĚK.....	28
2.2.4 NOVOVĚK.....	28
3 ERGONOMIE	31
3.1 DEFINICE ERGONOMIE.....	31
3.2 ERGONOMICKÉ PARAMETRY PRO TOALETNÍ STŮL	31
3.2.1 STŮL	33
3.2.2 SKŘÍŇ.....	34
3.2.3 ŽIDLE	35
3.2.4 ÚLOŽNÝ PROSTOR	38
3.2.5 SVĚTLA	39
3.2.6 ZRCADLO	39
II. PRAKTICKÁ ČÁST	40
4 ANALÝZA - PŘEHLED TRHU	41
4.1 ZAHRANIČNÍ TRH	41

4.1.1	IKEA	41
4.1.2	COLIN&JUSTIN.....	42
4.1.3	EDEN	42
4.1.4	RAW EDGES	43
4.1.5	STUEART PADWICK	43
4.1.6	DOSHI LEVIEN	44
4.1.7	GALLOTTI & RADICE.....	45
4.1.8	SIMONE CAPPELLANTI.....	45
4.1.9	DALŠÍ TOALETNÍ STOLKY SVĚTOVÝCH DESIGNÉRŮ A DESIGNÉRSKÝCH STUDIÍ	46
4.2	ČEŠTÍ VÝROBCI.....	47
4.2.1	OLGOJ CHORCHOJ	47
4.2.2	ROALHOLZ	48
4.2.3	BRIK.....	49
4.2.4	PRIORIT A.S.	49
4.2.5	JIŘÍ JUNEK.....	50
4.2.6	DALŠÍ TOALETNÍ STOLKY ČESKÝCH DESIGNÉRŮ A VÝROBCŮ.....	50
5	VÝZKUMNÁ ČÁST	51
5.1	ZÁMĚR A CÍL VÝZKUMU	51
5.2	METODA VÝZKUMU	51
5.3	SBĚR DAT A PRŮBĚH VÝZKUMU.....	51
5.4	VÝSLEDKY VÝZKUMU	52
5.4.1	VÝSLEDKY ŽEN	52
5.4.2	VÝSLEDKY MUŽŮ	53
5.5	SHRNUTÍ VÝZKUMU	55
6	MYŠLENKA TOALETNÍHO STOLKU.....	56
6.1	INSPIRACE	56
6.2	POČÁTEČNÍ KRESEBNÉ NÁVRHY	56
7	FINÁLNÍ DESIGNÉRSKÉ ŘEŠENÍ	63
7.1	ZÁKLADNÍ KONSTRUKCE	63
7.2	ÚLOŽNÝ PROSTOR.....	65
7.2.1	ZÁSUVKA	65
7.2.2	MAGNETICKÁ FÓLIE ČI KOVOVÁ VLOŽKA A KAPSY.....	66
7.3	ZRCADLA	69
7.4	OSVĚTLENÍ.....	69
7.5	ŽIDLE	70
7.6	DOPLŇKY	71
7.6.1	HODINY A HUDBA.....	71
7.6.2	ELEKTRICKÁ ZÁSUVKA.....	72
8	POUŽITÉ MATERIÁLY A TECHNOLOGIE.....	73
8.1	PŘEKLIŽKA.....	73
8.2	MDF	74

8.3	KŮŽE	75
8.3.1	ZPŮSOB A TECHNOLOGIE ZPRACOVÁNÍ	75
8.3.2	VADY KŮŽE	76
8.3.3	KŮŽE A ODOLNOST	76
8.3.4	DERIVÁTY Z KŮŽE	76
8.4	MAGNETICKÁ POKOVENÁ FÓLIE	77
8.4.1	NEODYMOVÉ MAGNETY	77
8.5	LED OSVĚTLENÍ	78
8.5.1	STAVBA SVÍTIDLA	78
8.5.2	ŘÍZENÍ OSVĚTLENÍ	78
8.5.3	KRITÉRIA PŘI NAVRHOVÁNÍ OSVĚTLENÍ	78
8.6	ZRCADLA	79
9	FINÁLNÍ VIZUALIZACE	80
9.1	BAREVNÉ VARIANTY	80
9.2	ZÁVĚREČNÁ VIZUALIZACE	81
10	TECHNICKÁ DOKUMENTACE	87
	ZÁVĚR	89
	SEZNAM POUŽITÉ LITERATURY	90
	SEZNAM POUŽITÝCH SYMBOLŮ A ZKRATEK	93
	SEZNAM OBRÁZKŮ	94
	SEZNAM PŘÍLOH	101

ÚVOD

Žena. Křehké stvoření dle tradice pocházející z mužského žebra. Žena. Slovo, které se skloňuje různými způsoby celá tisíciletí. Žena. Bytost, kterou někteří tak milují a zároveň nenávidí. Býti ženou může pro někoho znamenat těžký úděl, pro jiného požehnání.

Dnešním moderním ideálem je žena inteligentní, úspěšná, bohatá a nezávislá. Žena, která se dokáže skvěle postarat o domácnost, vychovat děti, věnovat se svým bližním a k tomu všemu být stále svěží, krásná a sebevědomá. Není toho málo, o co se musejí ženy v nynějším uspěchaném světě postarat, co zařídit, co nakoupit, co uvařit, co vyřešit. Při těchto povinnostech však většina z nich neopomíjí to, být stále krásné. Je to zřejmě ženská přirozenost a možná jakýsi vrozený chtíč, vyzařovat krásu a sklízet pochvaly. Muži chtějí být zajisté taktéž obdivováni, ale většinou to nesouvisí s jejich novým kostýmekem či účesem, ale spíše s jejich činy.

Poměrně delší čas jsem přemýšlela nad tématem mé diplomové práce, až jsem dospěla k velmi atraktivnímu, ale současně komplikovanému tématu a tím je solitérní kus nábytku určený zejména ženám, označovaný často jako toaletní stůl či kosmetický stůl. Směr, který jsem si vybrala pro zpracování, není globálně akutní a zřejmě ani nezachrání celý svět před zkázou, hladomorem či nepomůže k světovému míru, avšak může pomoci člověku, jakožto jedinci.

Mým cílem bylo navrhnout intimní koutek pro ty, kteří nemají dostatek soukromí či pohodlí při úpravě vlastního zevnějšku. Chtěla jsem díky této práci pomoci lidem, kteří nenašlejí čas dlouze se zkrášlovat před zrcadlem, aby našli odhodlání darovat denně pár chvil jen sobě a pozvednout tak své sebevědomí i ducha.

Rozhodla jsem se vytvořit, symbolicky řečeno, osobní oltář, u kterého by člověk mohl spočinout a obdivovat sám sebe, protože právě člověk je tím nejdokonalejším a nejslofistikovanějším stvořením na světě. Sám si to vůbec mnohdy neuvědomuje či bohužel vůbec nepřipouští.

Pro tento zodpovědný úkol, jsem si zvolila materiály jako dřevo, pravou kůži a speciální magnetickou fólii s magnety.

I. TEORETICKÁ ČÁST

1 HISTORICKÝ PŘEHLED VÝVOJE TOALETNÍCH STOLKŮ

Od okamžiku, kdy se na Zemi objevily louže vody, zvědavý člověk v nich pozoroval své odrazy.

Nezáleží na tom, zdali žije člověk v době bronzové či kosmické, potřebu oblékat se a parádit, měl zřejmě odjakživa. Lidé nedbali na svůj zevnějšek jen pro určitou fyzickou přitažlivost tak, jako většina populace dnes, ale z praktických a taktéž duchovních či spirituálních hledisek. Při dbání o tělesnou schránku člověk potřeboval určité prostředky a prostředí k tomu, aby mohl tuto činnost vykonávat.

Stolky či skříňky pro zkrášlovací procesy jsou zobrazovány v literatuře, hudbě i umění napříč celými dějinami. Toaletní stolky neboli „toaletky“ odhalily nejvíce o trávení volného času, měnícím se vkusu, zvyků i hygienických návyků v určité společnosti.

„Nábytek patřil vždy a patří i nyní do souboru věcí, které bezprostředně vytvářejí příznivé podmínky pro existenci člověka, pro usnadnění některých jeho činností a pro zpříjemnění jeho nejbližšího prostředí. Vývoj nábytku i vývoj výrobních postupů souvisí proto neodluč- ně s vývojem člověka jako jedince, i s vývojem společnosti jako celku...Historický vývoj nábytku můžeme sledovat podle uchovaných originálů, podle zobrazení na dílech malíř- ských, sochařských, na keramice, v knižních ilustracích, ale i v různých záznamech, popi- sech, účtech apod. Originální předměty se zachovaly především na hradech v zámcích, palácích a v církevních stavbách. Ze starověku jsou to například nálezy v hrobkách egypt- ských faraónů, ve vykopávkách v Pompejích a jinde. Jsou uloženy v muzeích celého světa a reprodukovány v početné literatuře, zaměřené především na umění.“¹

1.1 Význam slova TOALETA

Slovo *toaleta* (anglicky - toilet) bylo převzato z Francie spolu s jinými francouzskými zvy- ky. Původně slovo označovalo kadeřnictví a další veškerou péči o tělo.

Ve Francii během 18. století označovala *toaleta* dámský stůl přikrytý lněnou pokrývkou, do kterého se ukládaly šperky. Později slovo označovalo veškeré věci, které se na tomto stolku nacházely. Slovo *toaleta* bylo dále adaptováno jako ušlechtilá náhrada za termín

¹ HALABALA, Jindřich. *Výroba nábytku tvorba a konstrukce*. 2. uprav. vyd. Praha: SNTL, 1975, 316 s

vodní klozet. Původní použití – *toaleta*, se stalo netaktním a bylo nahrazeno spojením *toaletní stolek* v anglickém jazyce – *dressing table*. Ve slovnících je uvedena toaleta taktéž jako dámský šat do společnosti. [1]

1.2 Historický vývoj toaletek

1.2.1 Kosmetické krabičky

Historie marnivosti začíná malými dekorovanými krabičkami. Krabičky byly vytvořeny tak, aby uchovávaly různou zkrášlovací výbavu, včetně nádob na kosmetické přípravky, flakony² pro vzácné parfémy, exotické oleje, aplikátory pro použití make-upu a v neposlední řadě taktéž zrcátka. Obdivuhodný je nálezný toaletního boxu z cedru pocházejícího z egyptské Střední říše. Krabička byla uchována ve faraonově hrobce. Obsahovala nádoby s mastmi, parfémy, pleťové barvy a další lahvičky. Zrcátko bylo vyrobeno ze skla a z leštěného kovu, s dřevěnou rukojetí zdobenou zlatem. [2]



Obrázek 1-1 Kosmetický box, Egypt, 1814-1805 př. K

² Flakon - ozdobná lahvička na voňavku

1.2.2 Řecko a Řím

Pradávný antický nábytek se fyzicky bohužel nezachoval, avšak jak asi vypadal, můžeme vyčíst ze starého umění. O toaletních stolcích není v historických análech bohužel nic zaznamenáno, ale něco podobného museli staří Řekové či Římané jistě užívat, jelikož tělesná krása hrála v jejich kultuře důležitou roli.

Truhlářské řemeslo bylo v tehdejších dobách na velmi vysoké úrovni. Svědčí o tom například korpusy skříňového nábytku. Ty byly tvořené masivními rámy a vyřezávanými výplněmi. Byly běžně užívanou konstrukcí. Z materiálu nejčastěji využívali dřevo, kov, kámen bronz, ale i kůži. Je známo, že konstruktivní formy nábytku většinou vycházely ze zvířecí podoby. Nohy stolků i židlí připomínaly zvířecí končetiny či tlapy.

Římané užívali mnohem bohatších forem než Řekové, takže jen u sedacího nábytku najdeme celou řadu různých typů či způsobů konstrukcí. Například stoličky s rovnými příčkami a luby, jejichž nohy byly téměř vždy soustruženy. To napovídá o tom, že soustruh byl jistě jeden z nejstarších nástrojů k opracování dřeva. [3]



Obrázek 1-2 Ilustrace starého antického nábytku

1.2.3 Středověk

Centrem středověkého nábytkového umění byla Byzantská říše. Ze současného pohledu neměl nábytek výrazné jednotlivé zdobné prvky, a proto je často označován obecně jako orientální styl. Nábytek čili i toaletky mohly být zdobeny řezbou rostlinných motivů, doplněných slonovinou, inkrustacemi, soustružením a jinými vyspělými technikami. [4]

Toaletní stolky byly výsadou jen těch nejbohatších a začaly se vyskytovat zřejmě až na sklonku středověku. Může se polemizovat i o tom, jestli vůbec nějaké byly v tomto období používány. Evropský středověk byl totiž, jak známo, tou nejkomplicovanější érou, co se hygieny týče. Oblíbeným kusem nábytku bývala spíše truhla, stůl, postel, skříň a sedadla.

1.2.4 Doba Ludvíka XIV.

Za vlády slavného Ludvíka XIV. byl velmi oblíbený obřad ranní toalety zvaný „la toilette“. Jednalo se o úpravu zevnějšku šlechticů i šlechtičen a především samotného krále. Tento ceremoniál byl nepokrytě velmi zajímavý, probíhal totiž veřejně. Hygienické a zkrášlovací rituály, při nichž se provádělo mytí celého těla, ošetření pleti, úpravy účesů, líčení a obšírné parfémování, byly několikahodinové procesy. Tady v hlavní roli nastoupila na scénu právě toaletka. Můžeme usuzovat, že toaletní stůl tak jak ho známe dnes, vznikl právě v tu dobu ve Francii. Toaletní stůl byl umístěn v pokoji, který navazoval na ložnici, či přímo v ložnici, kde probíhal centrální děj. V tamějších dobách šlo o speciální stůl, na kterém leželo plátno – *toile*. Na něm se rozprostíraly nejrůznější toaletní potřeby. Tento kus nábytku se začal později používat i v dalších majetných domácnostech, kde se stal součástí především ložnic. [5]



Obrázek 1-3 Souprava stolku ze sídla Ludvíka XIV.



Obrázek 1-4 Kombinovaný stůl, autor Martin Carlin, 1730–1785, Paříž



Obrázek 1-5 Toaletní stůl zhotoven pro Madame de Pompadour

1.2.4.1 Lowboy a tallboy

Lowboy i tallboy jsou sběratelské termíny pro historické toaletní stolky z 18. století. Lowboy je malý stolek s jednou nebo dvěma řadami zásuvek. Tallboye připomínají vysokou komodu, ale mohou sloužit také jako toaletní stůl nebo skříňka. Oby tyto kusy nábytku byly velmi oblíbené. Typický vzhled zrcadla, desky a židle získaly kosmetické či toaletní stolky až na konci 18. století. [6]



Obrázek 1-6 Tallboy, Burlington



Obrázek 1-7 Lowboy královny Anny, Connecticut, 1750

1.2.5 Baroko

Toaletní stolky dále procházely dlouhým tvarovým i funkčním vývojem počínaje modely s rozličnými šuplíky a přihrádkami, a také s prostorem pro hlavního činitele a tím je zrcadlo. Toaletky pomalu pronikaly i do koupelnových prostor. [7]



Obrázek 1-8 Toaletní stolek z Filadelfie z roku 1715-1725, zjednodušený barokní styl

1.2.6 Rokoko

Pozdní rokoko přispělo technickými zdokonaleními, kterými byly například četné skryté čelní i boční zásuvky, žaluziové uzávěry a vyklápějící se stolní desky se zrcadly. [7]



Obrázek 1-9 Pracovní stůl, který mohl sloužit taktéž jako toaletní, 1760, Abraham Roentgen



Obrázek 1-10 Americký pracovní stůl, který sloužil jako psací, šicí i toaletní stůl zároveň

1.2.7 Empír

V čase empíru toaletní stolek nechyběl v žádné dámské ložnici. Říkalo se mu *athénienne* a měl funkci podstavce pro malé umývadlo. Součástí sériově vyráběných ložnic se stala toaletka kolem poloviny 19. století. Na rozdíl od současnosti, kdy ji vlastní jen malé procento žen a úprava vzhledu se přesunula do koupelen, byla tehdy podstatnou samozřejmostí.

Nový trend ekonomicky výhodného způsobu výroby nábytku přinesl zjednodušení tvarů a přístupnost širším vrstvám. A tak se tento specifický kousek stal nedílnou součástí každého interiéru. [8]



Obrázek 1-11 Toaletní stolec z období klasicismu. Používání koleček usnadnilo přemisťování nábytku a jejich obliba od poloviny 18. století vzrůstala.



Obrázek 1-12 Toaletní stolec (kolem roku 1820) z křišťálu a oceli, navrhl Percier a Fontaine pro majitelku obchodu se sklem, Paříž

1.2.8 Pojetí lesku a luxusu

Na počátku 20. století, v období evropského i amerického Art Deca, se toaletka opět stala dekorativním kusem nábytku. Symbolizovala moderní vytříbenost a luxus. V populárních Hollywoodských filmech z dvacátých a třicátých let lze velmi často shlédnout scénu z manhattanských mrakodrapů, kdy hlavní hrdinka sedí u svého vrcholně elegantního toaletního stolku v ložnici či šatně.



Obrázek 1-13 Francie, 1925, styl art deco

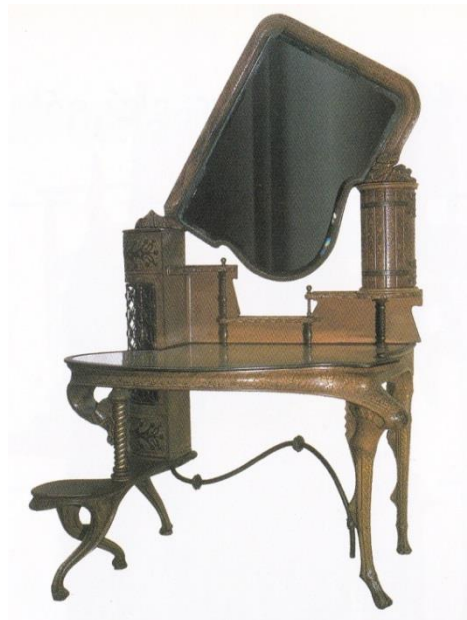

Obrázek 1-14 Výrazně asymetrický toaletní stolek navrhl Antoni Gaudí. Elektický tvar čerpá z mnoha zdrojů. Identifikovat je možné rostlinné i zvířecí tvary, stejně jako prvky převzaté z gotiky a z baroka



Obrázek 1-16 Toaletní stolec, francouzské Art deco, 1919



Obrázek 1-15 Toaletní stolec zdobený zlatou a stříbrnou fólií. NY, 1929



Obrázek 1-17 Toaletní stolec inspirovaný českým kubismem



Obrázek 1-18 Toaletní stolec, americký modernismus, 1934

1.2.9 Toaletní stolky dnes

Dnes vlastnictví toaletního stolku není zdaleka samozřejmostí, jako tomu bylo ještě před desítkami let. Úprava zevnějšku se díky rozrůstajícímu se počtu menších bytů přemístila převážně do koupelen. Rozkvět výroby tzv. na míru však opět probudil zájem lidí i o toaletní stolky a tak se opět vrací na své právoplatné místo, do ložnic. Líbezná romantická toaletky v historizujících stylech stále oslovuje mnoho lidí a stávají se často solitérem s nesporně praktickou funkcí. Nabídka tohoto kusu nábytku je ovšem stále skromná s permanentně se opakujícími tendencemi a prvky.

2 KRÁSA

Krásu je subjektivní, abstraktní pojem. S tímto pojmem se setkáváme ve všech oblastech bytí. Významem tohoto pojmu se zabývá filozofická vědní disciplína, kterou blíže řadíme do vědy známé jako estetika či aisthesis.³

2.1 Definice krásy

Krásu lze chápat jako jednu z kategorií, do které lze zařadit i ošklivost, vznešenost atd. Krása bývá považována za určitou kvalitu přítomnou v jsoucnu⁴.

Staří Řekové nazývali dokonalou krásu - kalokagathia⁵. Slovní spojení se skládá ze slov "kalos" a "agathos", které jsou významově velmi bohaté. Ve slovníku pod heslem "kalos" najdeme celou řadu ekvivalentů: krásný, sličný, slušný, čestný, dokonalý, chytrý, příjemný, prospěšný, šťastný. Ani heslo "agathos" se nenechá zahanbit. Slovník nabízí tyto výrazy: dobrý, statný, mocný, chrabří, šlechetný, urozený, zdravý atd. Sémantika hovoří o složení ně "kalokagathia", kterou můžeme volně přeložit jako soulad krásy a dobra. Tento ideál bychom mohli krátce vyjádřit krátkým rčením: „Ve zdravém těle zdravý duch.“ [9]

„Za krásný můžeme považovat pouze takový předmět, jehož estetické působení v nás vzbuzuje sympatie už při vizuálním hodnocení a tyto sympatie neztrácí ani po dodatečném hodnocení ostatních, zejména praktických vlastností. Má-li však předmět v souhrnu vlastností některou, která není tak dokonalá, jak by podle zkušeností nebo představ měla být, pak je znehodnocen jako celek a ztrácí i ty sympatie, které některé jiné vlastnosti mohly získat.“⁶

Každý člověk vidí krásu jinde. Co je pro jednoho nádherné, může být pro druhého ohyzdné a naopak. Mezi pojmy krásu a ošklivost je jen malá propast, kterou lze lehce překročit. Proto by se lidé myslím neměli zabývat až tak pomíjivou krásou a ošklivostí, ale spíše dobrem a zlem.

³ Aisthesis - smyslové vnímání

⁴ Jsoucno - bytí, bytost, podstata

⁵ Kalokagathia - tělesná a duševní harmonie a dokonalost

⁶ HALABALA, Jindřich. *Výroba nábytku tvorba a konstrukce*. 2. uprav. vyd. Praha: SNTL, 1975, 316 s

Jak řekl pan André Maurois: „*Krása je znak relativní. Je v oku toho, kdo ji vnímá.*“ Auguste Rodin zase zastával názor: „*Co je krásné, liší se od toho, co je účelné, ať si o tom nevědomí myslí, co chtějí.*“ Antoine de Saint-Exupéry vyřkl taktéž slavnou větou: „*Vše, co je v člověku krásné, je očima neviditelné.*“

2.2 Krása napříč historií

„*Snaha po krásném a svěžím vzhledu je stará jako lidstvo samo. V průběhu věků se ale mění představa o tom, co je krásné. Každá doba, každý národ i každá civilizace si vytvářely svůj vlastní ideál krásy.*“⁷

V dávných dobách lidé zdobili své tělo amulety, šperky přinášejícími magickou sílu či duševní a fyzickou pohodu, tetováním či různými zásahy do kůže, ale i kosmetikou. Prapůvodním cílem kosmetiky byla ochrana před mrazem, horkem, vlhkem, slunečním zářením či cizopasným hmyzem a roztoči. Pračlověk natíral svou kůži tukem, používal rozličné byliny, rostlinné výtažky a šťávy, vytvářel vonné masti i oleje.



Obrázek 2-1 Věstonická Venuše

⁷ ROZSÍVALOVÁ, Věra. *Kosmetika I.* Praha: Informatorium, spol. s.r.o., 2010. ISBN 978-80-7333-080-4.

2.2.1 Pravěk

Ideálem krásy pravěkých lidí byla žena typu Věstonické Venuše, tedy žena - matka, udržovatelka rodu. Ve všech typech nalezených Venuší jsou zdůrazněny rysy mateřství, to znamená velké prsy, břicho, boky i hýždě. Líčení bylo chápáno jako prostředek k označení a zařazení se do určitého společenství, v tomto případě kmene. Lišilo se i pro různé události, například oslavy nebo svatby. Paralelu můžeme vidět u Afrických kmenů, které si i dnes „zdobí“ své tělo keloidními⁸ jizvami. [10]

2.2.2 Starověk

2.2.2.1 Čína

Čínským ideálem krásy byla nepřirozenost. Číňanky trpěly přehnanou štíhlostí a velké oblibě se těšily malé nožky žen. Aby jich dosáhly, musely podstupovat velmi bolestivé zákroky, umělé mrzačení nohou. V Číně bylo oblíbené barvení vlasů a splétání složitých účesů. Číňanky si pudrovaly obličej, barvily si řasy a rty. Módní bylo lakování dlouhých nehtů, které měly obvykle až několik centimetrů. Ženy je chránily před zlomením tím, že na nich nosily stříbrná, umělecky zdobená pouzdra. [10]

2.2.2.2 Indie

Indové si ve starověku čistili zuby kartáčkem z větviček stromů a pastou či práškem obsahujícím betelový ořech, pepř a zázvor. Zajímavý je výrok starého indického lékaře: „Člověče, teplá lázeň, čerstvé mléko, mladé děvče a střídavě požívaná tučná strava slouží tvému zdraví.“ Máslo z ženského mléka bylo hodnoceno jako ambrózie⁹ krásy. Až do dnešních dob se udržela obliba šperků a vkládání diamantů do nosního křídla. [10]

2.2.2.3 Egypt

Největšího rozmachu dosáhla hygiena a péče o tělesnou krásu ve starém Egyptě, kdy se lidé pravidelně myli, pečovali o svůj chrup i vlasy, velkou pozornost věnovali nehtům na rukách i nohou. Nejen ženy, ale i muži používali drcených nerostů, coby přírodního barvi-

⁸ Keloidní – nadměrně zbujelé vazivo

⁹ Ambrózie – pokrm řeckých bohů dávající nesmrtelnost a věčné mládí

va pro atraktivní výrazné líčení očí, obočí, tváře a rtů. Právě toto líčení odlišovalo chudé a bohaté společenské vrstvy v podstatě napříč celými dějinami. Je známo, že se urozené egyptské ženy musely taktéž depilovat na celém těle, včetně obočí i řas. Neuvěřitelným trendem bylo i umělé prodlužování a deformování lebek. Egypťané žvýkali kuličky z myrhy, a tak odstraňovali zápach z úst (prototyp dnešních žvýkaček). Černé barvivo, které Egypťané používali k líčení, obsahovalo látky, které chránilo před trachomem¹⁰.



Obrázek 2-2 Busta krásné Nefertiti, královny Nilu

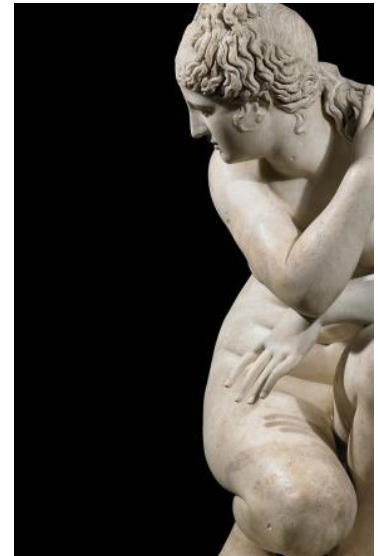

Obrázek 2-3 Řecká socha Venuše

2.2.2.4 Řecko

Hlavní řeckou zásadou byl soulad mezi duchem a tělem. Řeckým ideálem krásy byla štíhlá, zdravá, dobře upravená žena či muž s krásným účesem, samozřejmostí tohoto krásného těla byla duchaplnost a inteligence. Oblíbený byl „olej zápasníků“, uznávaný jako vynikající kosmetický prostředek. Zápasníci si natírali tělo olejem. Tento olej, který byl po skončení zápasu smíšený s prachem a potem, se seškraboval a byla po něm velká poptávka. [10]

¹⁰ Trachom - infekční onemocnění oka a nejčastější světová příčina infekčního oslepnutí

2.2.2.5 Řím

Římané byli podobně jako Řekové velkými obdivovateli lázní. Každý vznešený Říman měl svou vycvičenou otrokyni, která jim upravovala vlasy, nehty i pleť. Římané si čistili zuby a dbali o vonný dech. [10]



Obrázek 2-4 Úprava zevnějšku ve starém Římě

2.2.3 Středověk

Gotickým ideálem krásy byla štíhlá postava sešněrovaná do upnutých šatů a prohnutá do mírného tvaru S. Tělesná hygiena byla na mnohem nižší úrovni než v antice, proto se lidé snažili svůj pach maskovat do vonných látek. Novou vymožeností se staly pásky cudnosti. [10]

2.2.4 Novověk

Renesanční kráska byla žena se zdůrazněnými plnými ženskými tvary, se světlými nebo rusými vlasy. Barokní krásky byly překypělých tvarů, libovaly si v šatech ze sametu a brokátku. Hygiena silně upadala, avšak líčidla zažívala nového rozkvětu. Používaly se pižmové

kuličky, které se nosily na krku, nebo u pasu. Jednalo se o směs pižma a ambry¹¹. Rokoko se pyšnilo honosnými parukami, pod kterými nebyly vzácností vši. Na krku dam se proto houpala „drbátka“ proti svědění ve vlasech. Šněrovačky působily mnoha ženám deformace a poškození hrudního koše a vnitřních orgánů. Pro toto období se asi nejvíce hodí rčení: „Pro krásu se musí trpět.“



Obrázek 2-5 Pánská toaletní souprava
z roku 1716



Obrázek 2-6 Toaletní servis
z roku 1670

Staří Slované používali k potírání kůže máslo a to jak známo snadno žlukne, takže se jim germánské kmény posmívaly a říkaly jim *smurdi*. Ženy si líčily tváře na bílo a na červeno, barvily si vlasy i obočí. Svobodné ženy nosily vlasy rozpuštěné, vdané pokryté plachetkou či závojem. Používaly ozdobné nůžky, hřebeny, pinzety, břitvy, lžičky na čištění uší a kovová zrcátka. Při vykopávkách na jižní Moravě se našly krásné staroslovanské šperky, které dokládají vysokou zručnost slovanských řemeslníků. [10]



Obrázek 2-7 Toaletní servis z roku 1768

¹¹ Ambra - výměšek vorvaně používaný pro svou vůni k přípravě parfémů

V 19. století byly symbolem krásy ženy s vosím pasem, mohutným poprsím a bohatými vlasy. Lidé začali více sportovat a lépe nakládat se svým volným časem. Po 1. světové válce se začaly ženy stříhat, módní bylo úzké obočí, oči se stíny a linkami. Po 2. světové válce se objevily obory jako kosmetika, dermatologie, plastická chirurgie, oční lékaři, internisté a gynekologové. [10]



Obrázek 2-8 Americká toaletní souprava ze stříbra, kolem roku 1900



Obrázek 2-9 Žena sedící u toaletního stolku, počátek 20. století

3 ERGONOMIE

„Měřítkem všech věcí je člověk.“¹²

3.1 Definice ergonomie

Člověk se dostává do kontaktu s okolím, kde na něj působí vnější vlivy (škodliviny, vibrace, světlo, hluk proudění vzduchu, teplota, prostor, antropometrie). Vnímání některých negativních aspektů (hluk, světlo, prostor aj.) je velmi individuální pro každého člověka, univerzální rozhraní jsou proto obtížně vymežitelná. [11]

3.2 Ergonomické parametry pro toaletní stůl

Ergonomie formuje prostředí, které zabezpečuje komfort při rozmanitých činnostech a zamezuje škodlivému zatěžování lidského organismu. [11]

Toaletní stůl si většina jedinců představí jako stůl se zrcadlem popřípadě nějakým osvětlením. Můžeme to v dnešní době pokládat za zajetý stereotypní model. V mé práci jsem se rozhodla pro schéma vycházející ze skříňky s pracovní deskou, šuplíkem a dalším úložným prostorem. Pro dimenzování toaletního stolku jsou jedním ze základních podkladů rozměry ženského těla a taktéž ženská mysl, která se s vědeckým podložením liší od toho mužského. Velmi se mi zamlouvá myšlenka od T. Teraoka, R. Mitsuya a K. Nora, která přišla na základě průzkumu komfortu sezení na židli: „*S ohledem na růst populace a velkému rozpětí měřených tělesných parametrů bude nutno revidovat většinu rozměrových schémat ve vztahu „člověk – nábytek – interiér“ a upravit je v závislosti na změny tělesných proporcí populace. Současně bude nutno zohlednit i změny v životním stylu, kde hrají stále menší roli rozdíly mezi mužem a ženou. Jednoduchým modelem by mohlo být zavedení pro oblast nábytku dnes již tradiční klasifikaci inspirovanou oděvním průmyslem (XS, S, M, L, XL), což by umožňovalo návrhářům a především zákazníkům snadnější orientaci při výběru nábytku.*“¹³

¹² Prothagoras, kolem roku 444 př. Kr.

¹³ NIS - Nábytkářský informační systém. *NIS - Nábytkářský informační systém* [online]. 2013 [cit. 2015-04-26]. Dostupné z: <http://www.n-i-s.cz/cz/ulozny/page/278/>

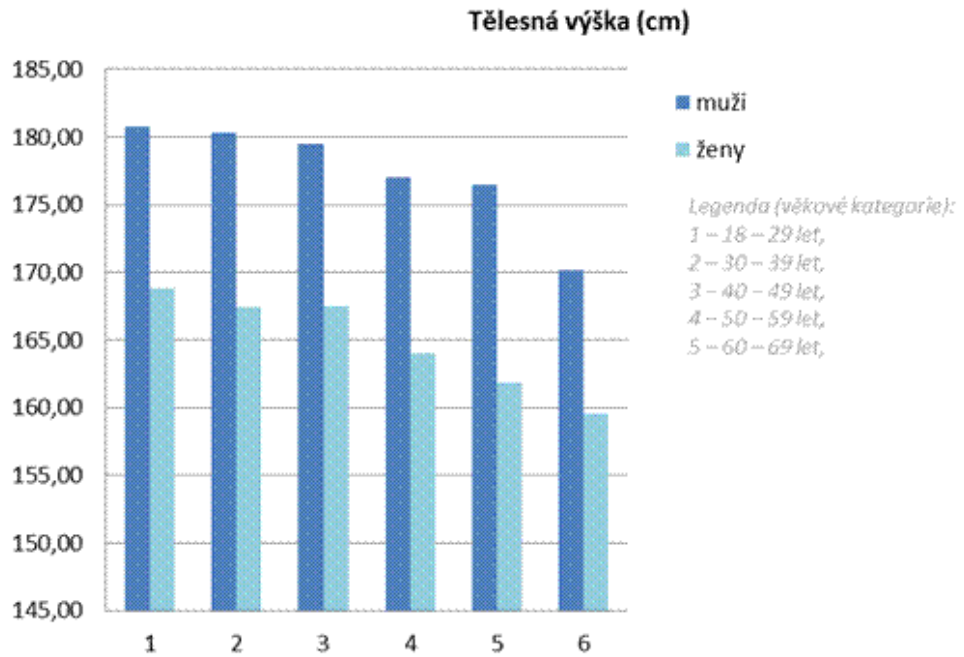

Obrázek 3-1 Graf tělesné výšky

Rozměry a umístění zrcadla

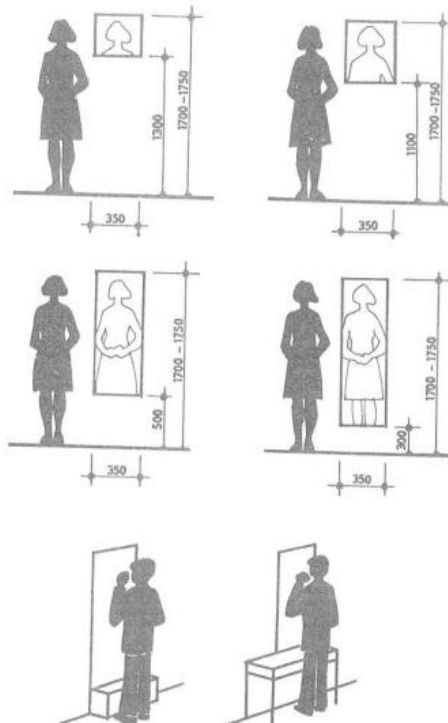

Stolek pro osobní úpravu se může řešit jako víceúčelový za předpokladu, že jeho součástí budou dostatečně uložné prostory pro uložení kosmetických potřeb. Ke stolku situujeme sedací nábytek, jenž by měl vyhovět i jiným činnostem (duševní práce apod.).

Svlékání, oblékání

Tak jako všechna péče o vzhled zevnějšku, i oblékání vyžaduje zrcadlo se správným osvětlením. Na celé tělo by mělo – pokud možno – dopadat přímé osvětlení. Zrcadlo umístěné i ve vstupní části bytu usnadňuje kontrolu úpravy zevnějšku při odchodu z bytu.

Péče o vlastní osobu

Rostoucí technizace bude stále více omezovat přirozený pohyb. Lze předpokládat, že s růstem volného času poroste zájem o tělesnou kulturu; ta je bezesporu podstatnou součástí péče o vlastní osobu.



Příklady řešení místa pro osobní úpravu

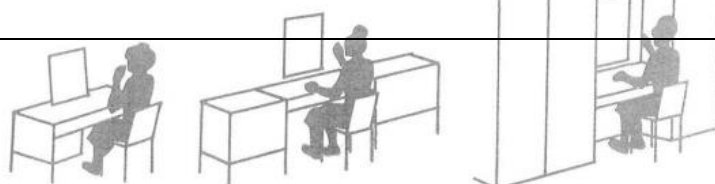

3.2.1 Stůl

Obrázek 3-2 Příklady řešení místa pro osobní úpravu h přípravků a
Rozměry mu: potřebě místa při kosmetické úpravě.

„Podstatou stolu je horizontální plocha potřebné velikosti, stabilizovaná v přiměřené výšce nad podlahou. Druhým skladebným prvkem je konstrukce pro nesení, podepření nebo zavěšení desky. Třetím prvkem jsou mezičláanky spojující desku s nosnou konstrukcí. V některých případech funkci mezičláanky zajišťuje už vhodná konstrukční úprava desky a nosné konstrukce.“¹⁴

Rozměry pracovních stolů

Výška pracovní desky vyplývá z antropometrických skutečností a z polohy těla při vykonávané práci.

U pracovního stolu je poloha sedícího v mírném předklonu s opřením o lokty nebo o celé předloktí. Výška pracovní desky by měla být cca 3 cm nad výškou lokte sedícího člověka.

Tato potřeba, kdy výška stolní desky $v = 70 - 75$ cm odpovídá uvedeným požadavkům, vyžaduje židle 42 – 44 cm vysoké. Rozpětí mezi stolní deskou a výškou sedací plochy činí 24 – 32 cm.

Rozdíl mezi pracovním stolem dospělých a pracovním stolem dětským tkví především v rozdílné výšce pracovní desky stolu. Tabulka připojená ke kapitole „Hry a činnosti dětí“ demonstruje potřebu takových stolů sloužících hraní, činnosti a práci dětí, stolů které výškou odpovídají dětskému vzrůstu.

Šířka

Nejmenší šířka je dána rozpětím loktů, které při práci (psaní) mají mít možnost opřít se pevně a v plné délce.

Hloubka

Hloubka 60 cm je provozně potřebná především proto, aby se na stůl

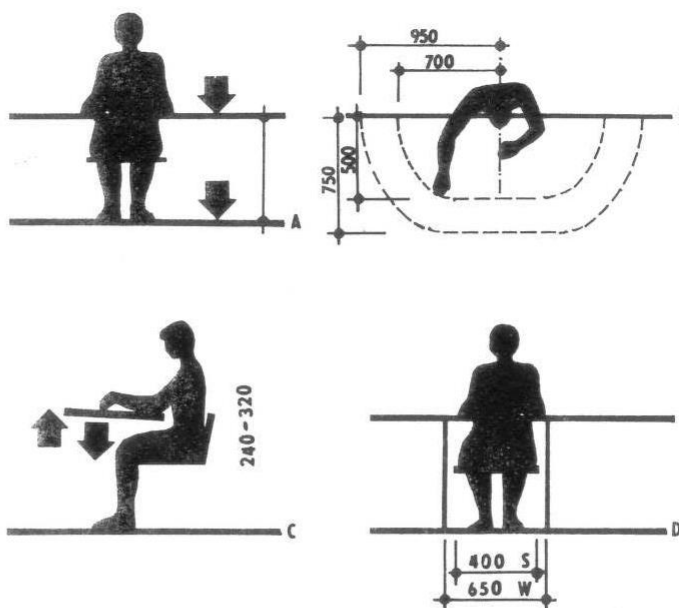

Stoly pracovní

A – výška pracovní plochy:

(cca 30 mm nad výškou lokte sedícího člověka). Měla by umožňovat mírné naklonění nad stolní deskou při opření loktů o její plochu. Naklonění asi 10. až 15°. Únavu navozuje hlubší předklon, ale i vysoká pracovní plocha.

B – dosahy při práci vsedě u pracovního stolu

C – rozpětí vzdálenosti mezi stolní deskou a výškou sedací plochy

D – šířka pro nohy

s = šířka pro nohy

w = žádoucí minimální šířka volného místa pro nohy

¹⁴ HALABALA, Jindřich. *Výroba nábytku tvorba a konstrukce*. 2. uprav. vyd. Praha: SNTL, 1975, 316 s

Obrázek 3-3 Rozměry pracovních stolů

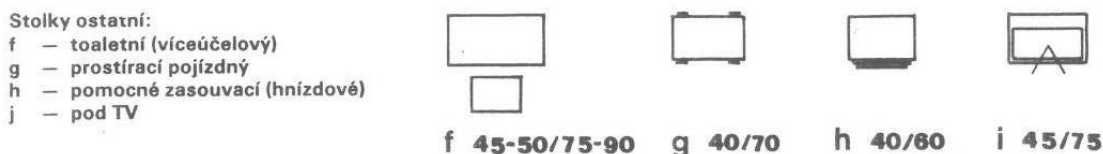

Obrázek 3-4 Speciální druhy stolů

3.2.2 Skříň

Předchůdcem skříně bývala truhla. Opravdová skříň byla znamením blahobytu a stávala se dominantou místnosti. Často byla bohatě vyřezávaná i malovaná. [12]

Všechny úkony spojené s osobní hygienou a úpravou zevnějšku vyžadují intimitu. Skříň určitým způsobem poskytuje soukromé útočiště či intimní prostor, proto jsem skříně využila a spojila jsem ji s toaletním stolem.

Požadavky, které se kladou na skříně, jsou různé, ale můžeme mezi ně řadit např. snadnou dostupnost, bezkolizní umístění v návaznosti na komunikační tahy, dostatečnou kapacitu, technický komfort umožňující jednoduchou obsluhu (kování), dobrou ochranu před prachem (hygiena), správné dimenzování podle předpokládaného stupně zatížení. [12]

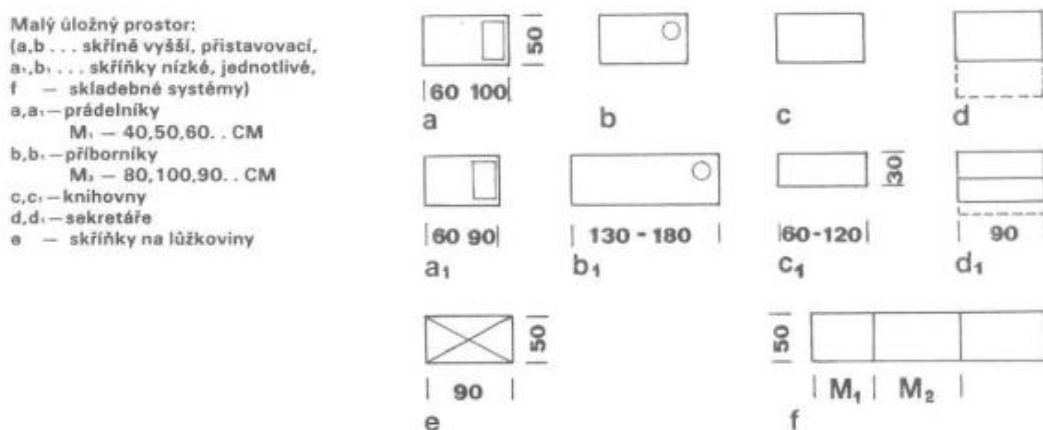

Obrázek 3-5 Řešení úložného prostoru

3.2.3 Židle

Sezení je jednou ze základních lidských přirozeností. Existuje od dob, kdy se člověk naučil vzpřímenému držení těla a chůzi a kdy si tímto způsobem uvolnil tělo pro různé činnosti.

Při navrhování sedacího nábytku musí tvůrce zohlednit různá kritéria. Sedadlo musí mít správnou výšku, která bude zohledňovat variabilitu odpovídajícího antropologického rozměru. Tělo bude podepřeno tak, aby se zatížení svalového aparátu zmenšilo na nejnižší možnou míru a aby byl udržen přirozený sklon pánve a páteře. Při poloze vsedě dochází k částečnému nebo úplnému odlehčení nohou, k opření zad, paží a k podepření předloktí. Podstatná část hmotnosti je nesena sedacími hrboly (70 – 80%). [13]

Funkční rozměry židli dle ČSN 910620:

Výška sedadla 420 - 480 mm.

Šířka sedadla min. 36 mm.

Hloubka sedadla 360 - 450 mm.

Úhel sklonu sedadla 0 - 5°.

Výška opěradla 420 - 450 mm, nemusí dosahovat k sedadlu.

Úhel sklonu opěradla k sedadlu 90 - 110°.

Výška bederní opěrky 165 - 200 mm.

Šířka bederní opěrky min. 320 mm.

Odklon bederní opěrky od opěradla 0 - 6° ve výšce 18 cm nad sedákem.

Výška bederního opěradla 280 - 320 mm.

Umístění bederního opěradla 180 - 200 mm nad sedákem.

Výška područek 180 - 240 mm.

Vnitřní vzdálenost mezi područkami min 420 mm. [13]

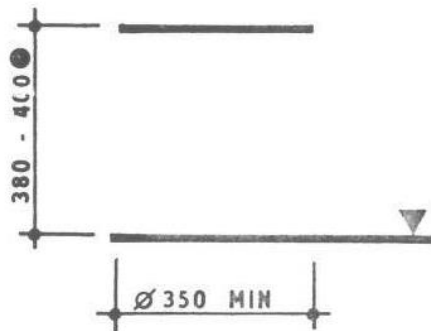

Sedačka univerzální – bez područek
 Je to typ sedacího nábytku, jakého se dá v bytě mnohोznačně použít. Z těchto důvodů se doporučují tři výškové varianty. Lze ji koncipovat jako skladebný prvek, ze kterého lze řazením vytvořit lavici. Úprava sedací plochy může být nečalouněná, opatřená výpletem, čalouněná měkce i tvrdě.

2. Nábytek sedací
 Sedačky:
 a,b – univerzální
 c – sedačka – podnožka
 d – sedačka s područkou
 e – sedačka pracovní



Obrázek 3-6 Druh sedacího nábytku tzv. sedačka

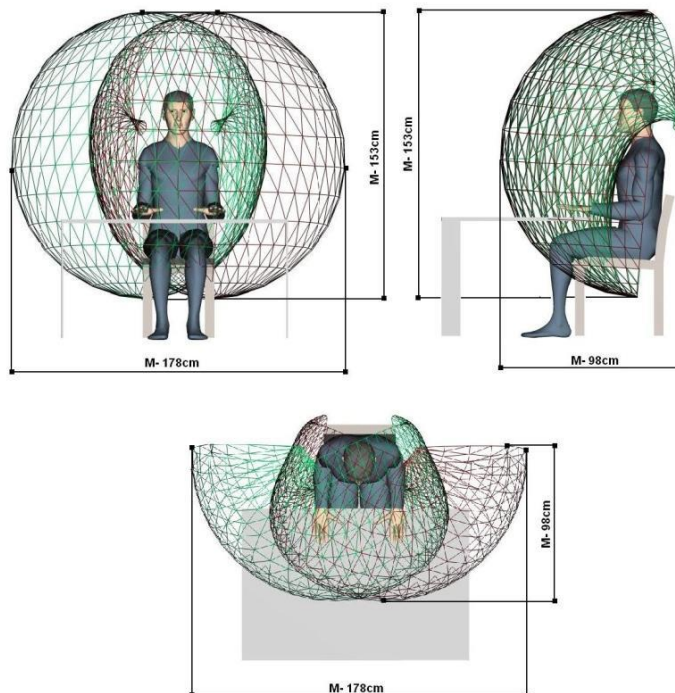

Obrázek 3-7 Dosahy člověka ve vzpřímeném sedu

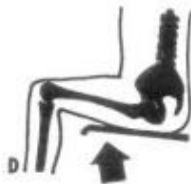
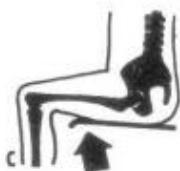

Výška sezení

- A – příliš vysoké sedadlo způsobuje, že je stlačováno stehno
- B – výška stejná jako noha ke kolenu lehce tlačí na stehno, což způsobuje snížení komfortu při delším sezení
- C – židle nižší, než je výška nohy ke kolenu poskytuje nejlepší komfort sezení
- D – příliš nízká židle (vzhledem k výšce nohy ke kolenu) namáhá celé tělo a neumožňuje pohodlné vstávání

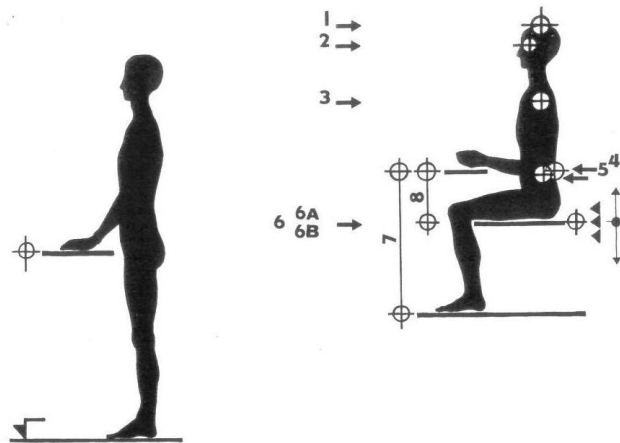

Výškové hodnoty při sedění (ve vztahu k sedadlům)

		Ø	min.-max.	% celkové tělesné výšky
1	výška temene hlavy	M 88 Ž 84,5	(84,0 – 92,0) (81,4 – 87,6)	51 52
2	výška očí	M 75 Ž 73	(71,2 – 78,8) (69,4 – 76,6)	43 45
3	výška ramen	M 56 Ž 54	(53,0 – 59,0) (51,5 – 57,5)	32 33
4	výška bederního ohybu	M 28 Ž 27,6	(24,8 – 31,2) (24,7 – 30,5)	16 17
5	výška lokte nad sedadlem	M 23 Ž 23	(21,1 – 25,9) (20,3 – 27,7)	14,5 14
6	doporučená výška sedací plochy	M 43	(43,4 – 48,5)	24,7
6a	max. výška sed. plochy	M 46 Ž 41	(38,5 – 43,5)	26,5 25,3
6b	min. výška sed. plochy	M 34 Ž 34	(30,0 – 38,0) (30,0 – 38,0)	19 19
7	výška stol. desky nad zemí	M 69,5 Ž 65	(62,5 – 75,5) (60,0 – 70,0)	39,5 40
8	výška desky stolu nad sedadlem	M 28 Ž 26	(22 – 27) (21,5 – 26,5)	16,1 16

Obrázek 3-9 Výška sezení

Obrázek 3-8 Výškové hodnoty při sedění

3.2.4 Úložný prostor

Pro správné dimenzování úložného prostoru u toaletního stolku je hlavní prioritou jeho snadná dostupnost. Proto je nutné počítat s některými antropometrickými rozměry jako je dosah vzhůru vsedě, výška očí vsedě, výška očí při stání, dosah kupředu.

Dalším důležitým faktorem je funkčnost. Systém musí umožňovat přehledné ukládání rozměrově často velmi různorodých předmětů. Bezpečnost je taktéž jedním ze zásadních požadavků. Jakékoliv uchycování musí být naprosto bezpečné. Ostré hrany a rohy jsou rizikové, jakkoliv jsou minimalizované. Úložné systémy musí být taktéž lehce udržovatelné, což mohou komplikovat složité tvary a používání skleněných materiálů. [14]

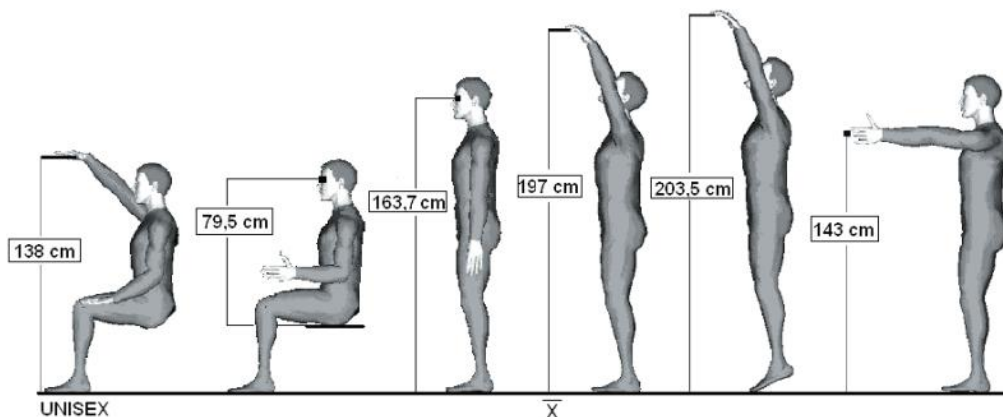

Obrázek 3-10 Dosah průměrné výšky, UNISEX

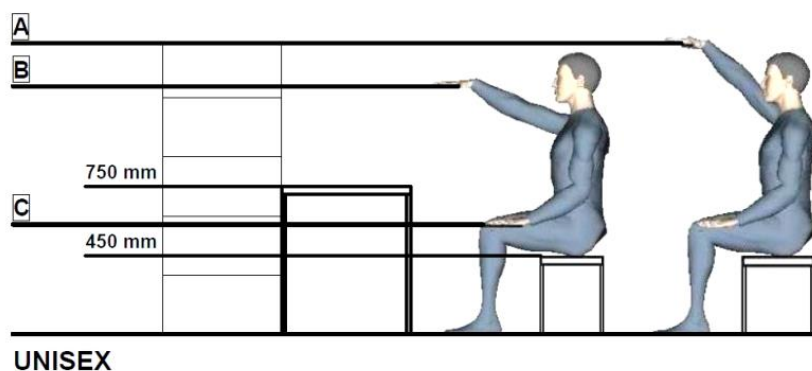

Výškové rozdělení úložných prostorů vsedě					
Velikost	(XS)	S	M	L	(XL)
Výška postav +/- 5cm	(155 cm)	165 cm	175 cm	185 cm	(195 cm)
A	135.0 cm	140.5 cm	146.0 cm	152.0 cm	155.5 cm
B	119.0 cm	123.0 cm	128.0 cm	133.0 cm	135.0 cm
C	56.5 cm	56.5 cm	57.5 cm	58.5 cm	57.0 cm

Výškové rozdělení úložných prostorů vsedě	
A	Maximální dosah vsedě.
B	Optimální výška pro ukládání vsedě.
C	Minimální výška pro snadný dosah vsedě.

Obrázek 3-11 Výškové rozdělení úložných prostorů vsedě

3.2.5 Světla

Je známo, že 85% všech získaných informací člověk vnímá prostřednictvím zraku.

Správné osvětlení, které nevytváří velké odlesky ani stíny, významně přispívá k prevenci únavy očí a bolestí hlavy. I tam, kde je k dispozici přisun denního světla, je důležité mít dobrý systém umělého osvětlení. Barva světla, množství světla a odstín, kterou mají osvětlené předměty, se může v závislosti na typu umělého osvětlení dramaticky měnit. [15]

Kvalitní osvětlení je důležité tam, kde je třeba dělat na základě zrakových vjemů určitá rozhodnutí, jako například při úpravě vzhledu.

3.2.6 Zrcadlo

Zrcadlo je dostatečně hladký povrch odrážející světlo. Tím pádem vzniká odraz předmětů v zrcadle. Podle tvaru se rozlišuje rovinné zrcadlo, duté (konkávní) zrcadlo či vypuklé (konvexní) zrcadlo. Dimenzování zrcadel společně s vhodným osvětlením musí vycházet z parametrů lidského těla.

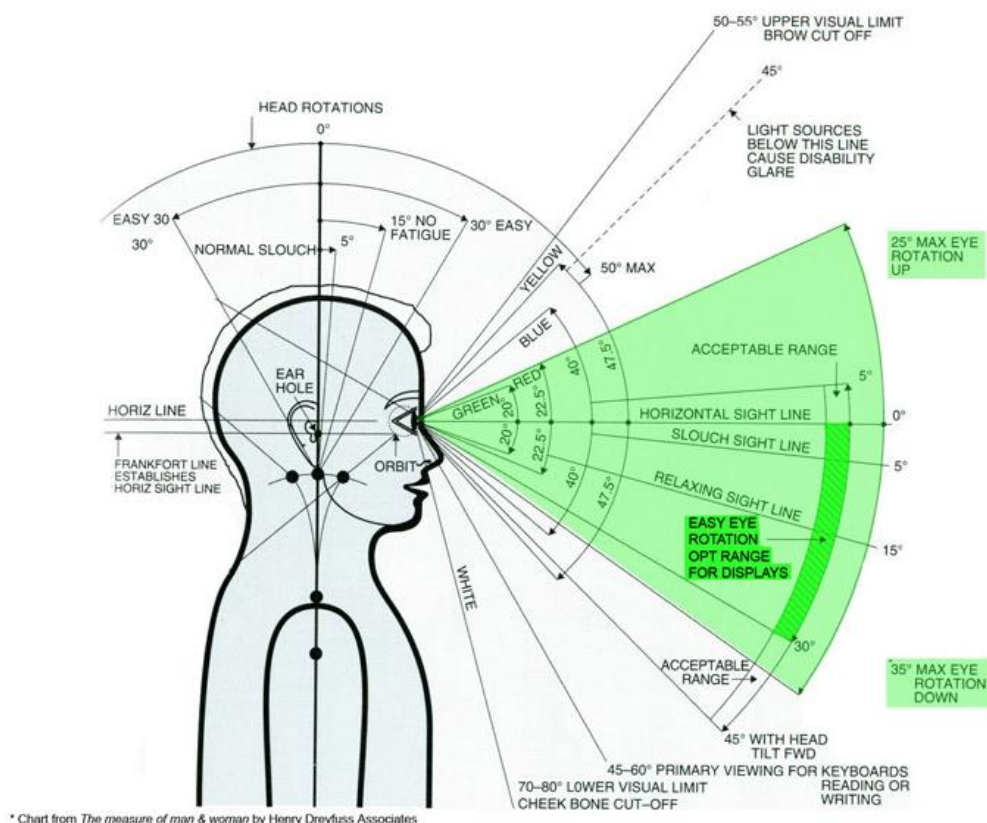

Obrázek 3-12 Ergonomie vidění

PRAKTICKÁ ČÁST

4 ANALÝZA - PŘEHLED TRHU

Dnešní trh je přesycen různými druhy nábytku, a to i těmi pro speciální použití. I když není toaletní stůl nábytkovým trendem dnešní doby, není pro produktového designéra lehkým úkolem se s touto problematikou vypořádat. Každý uživatel má totiž odlišné požadavky a nároky.

V této kapitole nahlížím na české výrobce i zahraniční trh, na firmy a designéry zabývající se toaletními či kosmetickými stolky.

4.1 Zahraniční trh

Ve spojení s toaletními stolky, zde uvádím několik proslulých firem a osobností světového měřítká.

4.1.1 Ikea

Ikea je švédská společnost založená v roce 1943 Ingvarem Kampradem. Je známá svým inovatorstvím v marketingové oblasti i celkovou filozofií, na které firma staví svůj design i jednání se zákazníkem.

Tato světoznámá firma zaměřující se na levnější nábytek a bytové doplňky, poskytuje ze svého sortimentu i pár kousků jednoduchých toaletních stolků.



Obrázek 4-1 Toaletní stůl Ikea
se sklápěcím zrcadlem



Obrázek 4-2 Toaletní stůl Ikea
odkazující na historické styly

4.1.2 Colin&Justin

Colin Lewis McAllister a Justin Patrick Ryan jsou skotští designéři interiérů a zároveň populární televizní moderátoři. Jsou známí pro své komické vystupování a jakousi nadsázkou, kterou využívají při své tvorbě i vystupování. [16]



Obrázek 4-3 Toaletní stůl od Colin&Justin

4.1.3 Eden

Společnost Eden je výrobcem nábytku, jejíž značka je proslavená díky tradiční ruční výrobě.



Obrázek 4-4 Eve – toaletní stůl s židlí od firmy Eden

4.1.4 Raw Edges

Tento minimalistický a zároveň geniální toaletní stůl, vyrobený z lakovaného dubu, vytvořil Raw Edges pro firmu Acro. Zajímavá je celková konstrukce a zavěšené zásuvky.



Obrázek 4-5 Toaletní stolek od Edgese

4.1.5 Stuart Padwick

Stuart Padwick je z mého hlediska skvělý a oceňovaný britský designér, který se specializuje na nábytek, osvětlení a další produktový design. Jeho tvůrčí rozmach se dotkl i toaletních stolků a to velmi kultivovaně a elegantně.



Obrázek 4-7 Toaletní stolek od Padwicka, inspirace tanečnicí



Obrázek 4-6 Toaletní stolek od Padwicka, kombinace dvou dřev



Obrázek 4-8 Toaletní stůl od Padwicka, barevné varianty

4.1.6 Doshi Levien

Doshi Levien je mezinárodně uznávané londýnské designérské studio založené návrháři Nípa Doshi a Jonathan Levien. Jejich toaletní stůl je navržen tak, aby byl pohledově zajímavý a přitažlivý ze všech stran. Kruhové zrcadlo působí jako by se mělo každou chvílí odvalit. Jejich tvorba je úzce spjata s abstrakcí a konceptuální tvorbou.

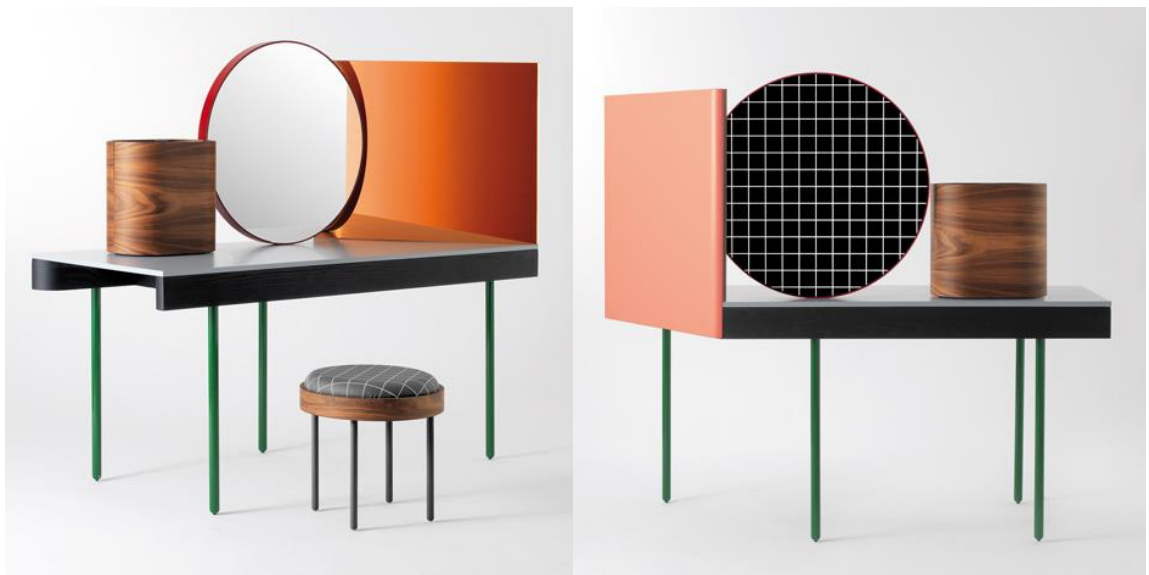

Obrázek 4-9 Toaletní stůl od Doshi Levien pro BD Barcelona design

4.1.7 Gallotti & Radice

Studio založil v Itálii v roce 1955 Pierangelo Gallotti a Luigi Radice. Jejich sdílenou a největší vášní bylo sklo. První kusy nábytku, které vytvořili, byla osvětlení, spotřebiče, zrcadla a s tím i spojené různé typy stolků. Vše bylo vyrobeno výhradně ručně a toto sklářské umění se předávalo z generace na generaci. Dnes jsou jejich toaletní stolky důkazem elegantního italského stylu. [17]



Obrázek 4-10 Toaletní stolky od firmy Gallotti & Radice

4.1.8 Simone Cappellanti

Simone Cappellanti vytvořil toaletní stolek ve stylu Mid-century s moderní reinterpretací. V horní části stolku na levé straně je použit pevný bílý a snadno čistitelný povrch. Na pravé straně je dýhovaný materiál využívající exotické dřevo a spodní část je uprostřed netradičně vyřešena v růžové barvě. Z autorova přístupu je zřejmé, že si libuje v kombinaci barev, materiálů, retro prvků a geometrických linií. [18]



Obrázek 4-11 Toaletní stolek, Simone Cappellanti

4.1.9 Další toaletní stolky světových designérů a designérských studií



Obrázek 4-13 Toaletní stolek od Bethan Gray

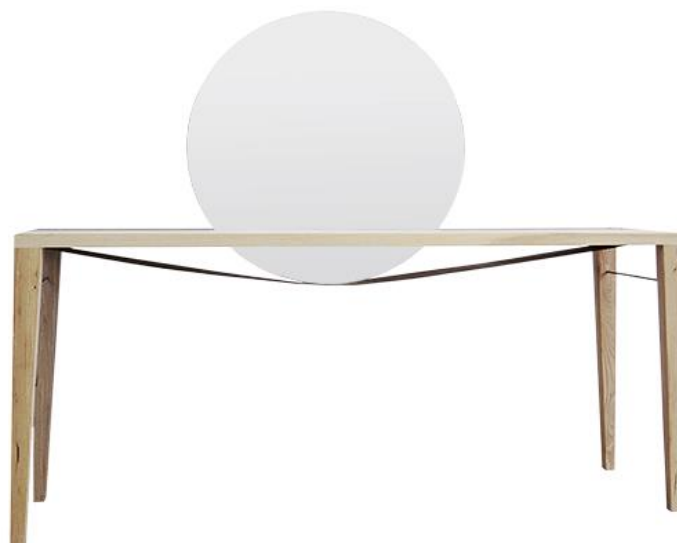

Obrázek 4-12 Toaletní stolek, Marks & Spencer, skandinávský styl



Obrázek 4-15 Toaletní stolek C58 od londýnského designéra Florianu Schmidu



Obrázek 4-14 Toaletní stolek od EK Design



Obrázek 4-16 Toaletní stolek The Narcissist, Neri & Hu Design, 2010



Obrázek 4-17 Toaletní stolek od ARP Atelier de Recherche Plastique, Francie

4.2 Čeští výrobci

Velmi důležitým faktorem pro navrhování toaletního stolku, či toaletní nábytkové sestavy, se mi stala i česká designérská scéna, ve které lze nalézt spoustu inspirace, nápadů, přesvědčení i nových přístupů, jak kladných, tak i těch méně pozitivních.

4.2.1 Olgoj Chorchoj

Princezna je název toaletního stolku navrženého studiem Olgoj Chorchoj.

Deska stolku je vyrobena z černého ořechového dřeva a stojí na noze z leštěné nerezové oceli. Stůl je vybaven vestavěným zrcadlem skrytým pod kruhovým krytem. Zrcadlo je osvětlováno přímo zevnitř. Jakmile se odklopí ze stolku, naleznete pod ním 4 oddíly pro

ukládání šperků nebo kosmetiky. Kromě toho je zde také snadno přístupná zásuvka na další potřebné věci. [18]



Obrázek 4-18 Toaletní stolek Princezna, Olgoj Chorchoj

4.2.2 Roalholz

Roalholz je český výrobce nábytku a postelí z masivu. Firma byla založena roku 1995 a od té doby se specializuje na ložnice z masivu a k těm, jakožto málokterý menší výrobce, produkuje i toaletní stolky taktéž z masivu. [19]



Obrázek 4-19 Toaletní stolky od výrobce Roalholz

4.2.3 Brik

Společnost Brik byla založena roku 1993. Realizuje komplexní řešení interiérů rodinných domů a bytů pro privátní klienty a kompletní řešení kaváren, restaurací, hotelů, obchodů a kanceláří pro korporátní klientelu. V průběhu roků se značka BRIK stala v krajinách střední Evropy synonymem moderního designu a kvalitního nábytku. [20]



Obrázek 4-20 Toaletní stolek Beauty od firmy Brik

4.2.4 Priorit a.s.

Výrobním programem firmy Priorit jsou kolekce replik anglického stylového nábytku z konce 18. století.



Obrázek 4-21 Toaletní stolky od firmy Priorit

4.2.5 Jiří Junek

Jiří Junek je architekt, který navrhuje interiéry, nábytek a domy pro rodinné bydlení. Jeho toaletní stolek z bambusového dřeva na nerezové podnoži má ve svém těle ukryté šuplíky na nezbytné kosmetické příslušenství. Osvětlené zrcadlo je připevněno na třetí prodlouženou nohu protínající dřevěný masiv. Sedátko je zmenšenina stolku, shora čalouněná broušenou kůží. [21]



Obrázek 4-22 Miss toaletka, Jiří Junek, realizace 2011

4.2.6 Další toaletní stolky českých designérů a výrobců



Obrázek 4-24 Toaletní stůl Kleopatra od firmy Hlobil



Obrázek 4-23 Toaletní stolek od firmy Trend nábytek

5 VÝZKUMNÁ ČÁST

5.1 Záměr a cíl výzkumu

Cílem výzkumné části diplomové práce bylo zmapovat přístup dnešních žen i mužů k celkové úpravě vzhledu. Taktéž jsem se snažila zjistit, zdali ženy v dnešní době používají toaletní či kosmetické stoly a kolik času stráví při zkrášlování. Výsledky mé práce mohou být přínosem pro jednotlivce, ale také pro kosmetické salóny či osoby vykonávající kosmetické práce.

Záměrem mého výzkumu je tedy získat co nejvíce informací a poznatků o problematice, které by přispěly k lepšímu poznání této oblasti.

5.2 Metoda výzkumu

Pro výzkumnou část diplomové práce byla zvolena metoda teoretické analýzy a to dotazníková forma výzkumu. Dotazníková metoda je nejpoužívanější metodou pro zkoumání názorů většího počtu respondentů. Výhodou dotazníku je možnost sledování výsledků v průběhu doby dotazování. Celková kvalita dotazníku spočívá v jednoduchosti a jasné formě, která příliš nezatěžuje dotazované osoby a taktéž ve spolehlivosti výpovědí dotazovaných osob.

5.3 Sběr dat a průběh výzkumu

Dotazník byl zpracován na základě odborné literatury a vlastního uvážení, které se opírá o praktické zkušenosti.

Výzkum byl zaměřen na vyplnění krátkého a jasného dotazníku. Hlavním komponentem žádosti o účast na výzkumu, která byla všem osloveným potenciálním respondentům poslána elektronickou poštou či poslána zprávou na sociální síti, byl odkaz na webovou stránku s vytvořeným dotazníkem.

Ten kdo si zvolil možnost zúčastnit se průzkumu, si tak mohl ihned otevřít stránku s dotazníkem. Dobrovolníci měli možnost vyplňovat dotazník po stanovenou dobu tří měsíců. Přesně od 2. 1. do 2. 4. 2015. Během této doby vyplnilo dotazník 71 dobrovolníků z toho 11 mužů a 60 žen s průměrným věkem 26.8 let.

5.4 Výsledky výzkumu

Výsledky jsem pro srovnání rozdělila do dvou částí, a to na odpovědi mužů (11) a žen (60). Dotazník se skládá z devíti uzavřených i otevřených otázek, které se různě kombinují.

5.4.1 Výsledky žen

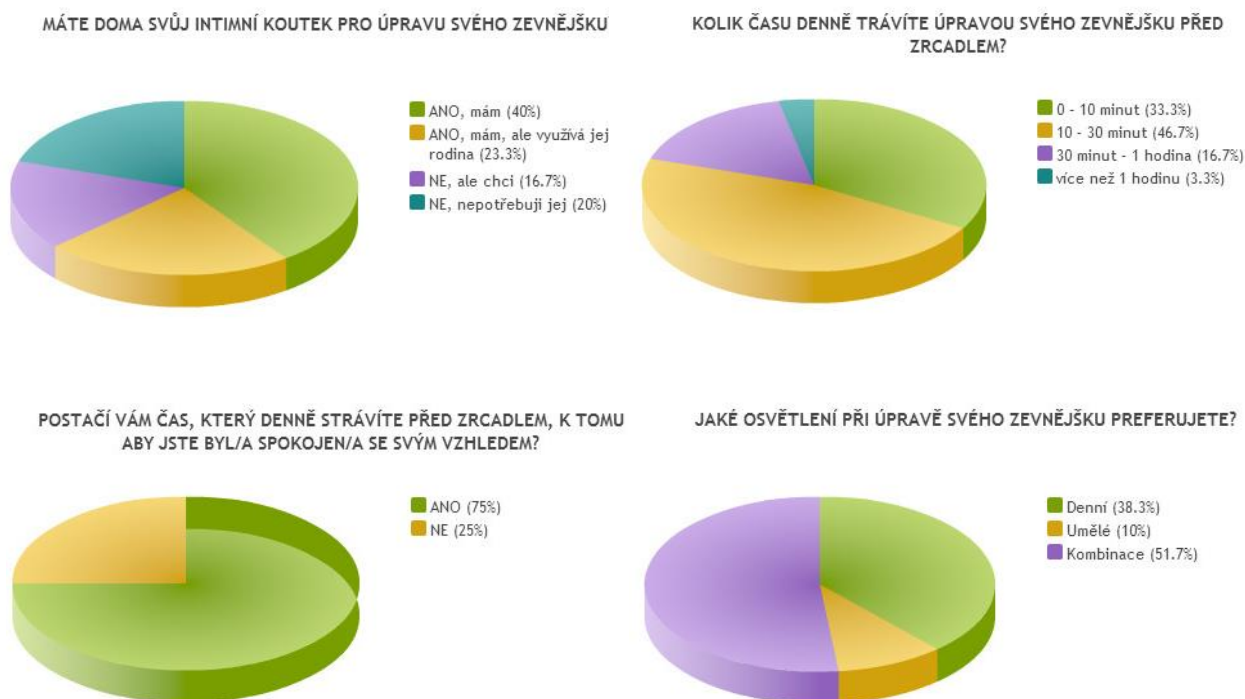

JAKÝ „ZKRÁŠLOVACÍ“ PŘEDMĚT PŘI ÚPRAVĚ SVÉHO ZEVNĚJŠKU NEJČASTĚJI POUŽÍVÁTE?

1) Hřeben 2) Make-up a štětce 3) Zrcadlo 4) Kartáček na zuby 5) pudr 6) Řasenku 7) Řasenka 8) řasenka 9) řasenku 10) řasenka 11) hřeben, řasenka, tužka na oči 12) make-up v krému 13) make up 14) Hřeben 15) řasenka, pudr 16) make-up, hřeben, fen, 17) Make-up, řasenku, tužku na oči, lesk na rty 18) Make – up 19) štětec na - make up, pudr, stíny na oči 20) řasenka, hřeben 21) hřeben 22) Řasenka 23) řasenka 24) make up, pudr, tvářenka, oční stíny, oční linky, rtěnka či lesk na rty, řasenka, houbička na pudr, štětec na oční stíny, štětec na tvářenku a pudr 25) Pudr, řasenka 26) Řasenka, tužka na oči, make-up 27) zrcátko, hřeben, štětce na make-up, oční stíny, pudr 28) Hřeben 29) korektor, řasenka 30) řasenka 31) Hřeben 32) řasenka 33) řasenka, tužka na oči, oční stíny, rtěnka, make up 34) make-up, lesk, micerální voda, tamponky 35) hřeben, řasenka 36) make-up, řasenka 37) make up, pudr, tvářenka, řasenka, tužka na oči, stíny 38) Pudr, tužka na oči, řasenka, fén, žehlička na vlasy, kulatý hřeben, gel nebo vosk na vlasy 39) Řasenku 40) Tužku na oči 41)

denní krém, oční linky, 42) řasenku 43) HŘEBEN 44) tužka na linky a pudr 45) make up 46) řasenka 47) řasenka 48) Make up 49) tužku na oči 50) Fén a žehlička na vlasy, tužka na oči, pudr, řasenka...ty musím mít! 51) BB krém nebo lehký pudr 52) řasenka 53) štětec, hřeben 54) Pudr 55) Kosmetika - řasenka, tužka na oči 56) kulmu 57) denní krém, korektor, jelení lůj 58) Prstýnky 59) řasenku 60) hřeben

Velká většina žen odpověděla, že při svém zkrášlování nejčastěji používají řasenku (30 respondentů), pudr či make up (24 respondentů), hřeben (14 respondentů), tužku na oči či linky (15 respondentů) a 5 respondentů odpovědělo zcela jinak.

KOLIK PŘEDMĚTŮ POUŽÍVÁTE PŘI BĚŽNÉ DENNÍ ÚPRAVĚ PŘED ZRCADLEM?

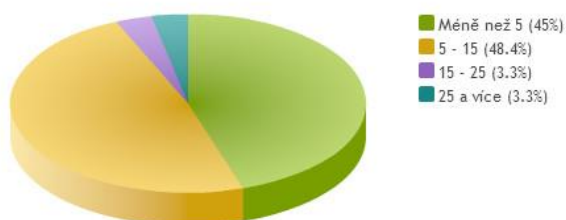

JSTE SPOKOJEN/A S ORGANIZACÍ VŠECH PŘEDMĚTŮ SPOJENÝCH S ÚPRAVOU VAŠEHO VZHLEDU? (ŠPERKY, KOSMETIKA, KADEŘNICKÉ POTŘEBY A JINÉ)

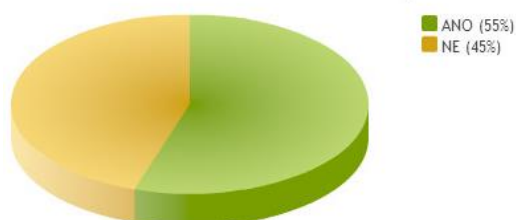

KOLIK KUSŮ ŠPERKŮ VLASTNÍTE?

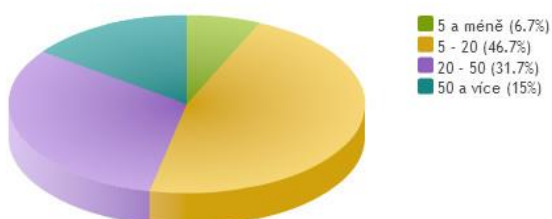

KOLIK KUSŮ KOSMETICKÝCH ČI JINÝCH PŘÍPRAVKŮ TÝKAJÍCÍCH SE ÚPRAVY ZEVNĚJŠKU VLASTNÍTE?



5.4.2 Výsledky mužů

MÁTE DOMA SVŮJ INTIMNÍ KOUTEK PRO ÚPRAVU SVÉHO ZEVNĚJŠKU?

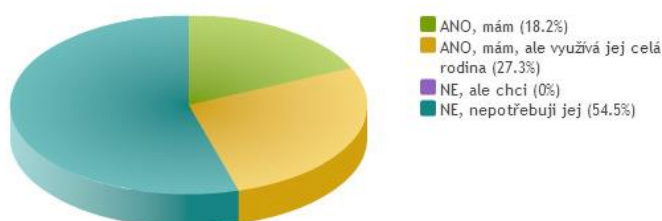

KOLIK ČASU DENNĚ TRÁVÍTE ÚPRAVOU SVÉHO ZEVNĚJŠKU PŘED ZRCADLEM?

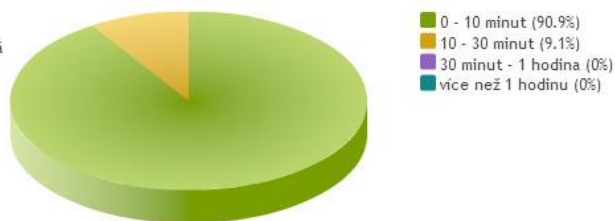

POSTAČÍ VÁM ČAS, KTERÝ DENNĚ STRÁVÍTE PŘED ZRCADLEM, K TOMU ABY JSTE BYL/A SPOKOJEN/A SE SVÝM VZHLEDEM?

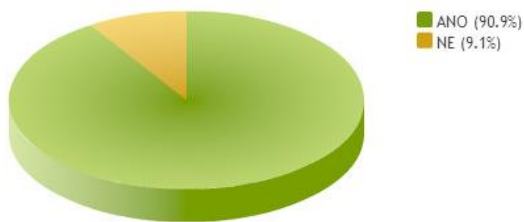

JAKÉ OSVĚTLENÍ PŘI ÚPRAVĚ SVÉHO ZEVNĚJŠKU PREFERUJETE?

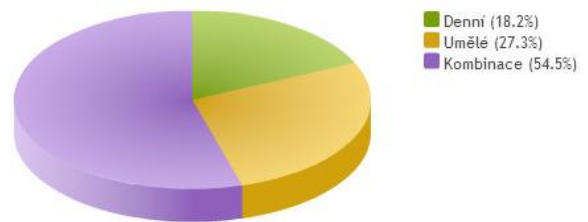

JAKÝ „ZKRÁŠLOVACÍ“ PŘEDMĚT PŘI ÚPRAVĚ SVÉHO ZEVNĚJŠKU NEJČASTĚJI POUŽÍVÁTE?

- 1) pasta na zuby
- 2) Hřeben
- 3) holící strojek
- 4) hřebínek
- 5) Gel na vlasy
- 6) Gel na vlasy
- 7) hřeben
- 8) gel na vlasy, zubní kartáček a pastu, deodorant
- 9) zubní kartáček a vlasy hrabu rukama
- 10) holící strojek
- 11) Strojek na vlasy

KOLIK PŘEDMĚTŮ POUŽÍVÁTE PŘI BĚŽNÉ DENNÍ ÚPRAVĚ PŘED ZRCADLEM?

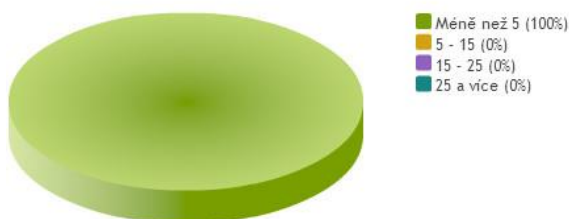

JSTE SPOKOJEN/A S ORGANIZACÍ VŠECH PŘEDMĚTŮ SPOJENÝCH S ÚPRAVOU VAŠEHO VZHLEDU? (ŠPERKY, KOSMETIKA, KADEŘNICKÉ POTŘEBY A JINĚ)

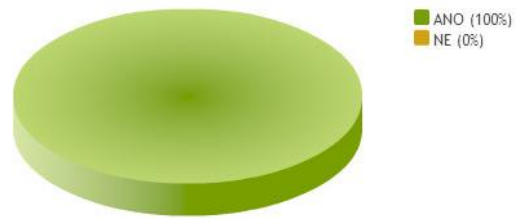

KOLIK KUSŮ ŠPERKŮ VLASTNÍTE?



KOLIK KUSŮ KOSMETICKÝCH ČI JINÝCH PŘÍPRAVKŮ TÝKAJÍCÍCH SE ÚPRAVY ZEVNĚJŠKU VLASTNÍTE?



5.5 Shrnutí výzkumu

Při koncipování toaletního stolku, jsem se opírala o výsledky tohoto výzkumu, který mi umožnil získat cenné poznatky přímo od zkoumaných subjektů, této problematiky se prakticky dotýkajících.

Zjistila jsem, že většina žen chce, nebo má nějaké místo, kde může vykonávat stejné procedury, jako u toaletního stolku. Vyvodila jsem si, že místem je buď samotný toaletní stolek někde v soukromí, nebo společné koupelny. Většina žen tráví zkrášlováním zhruba 30 minut denně, ale jedna čtvrtina z nich by potřebovala více času, který může být způsoben i chaosem při ukládání věcí, k čemu se přiklonila téměř polovina žen.

Všichni muži se však dle mého předpokladu shodli, že u nich s organizací předmětů pro úpravu vzhledu problémy nenastávají.

Čas pro úpravu lze získat díky vlastnímu toaletnímu stolku, kde žena nemusí nic dlouze hledat a kde je vše na místě dříve majitelkou určeném. Důležitým bodem je osvětlení při úpravě zevnějšku. Velké procento žen i mužů preferuje kombinaci denního a umělého osvětlení. Zajímavým poznatkem je taktéž rozdílnost mezi vlastnictvím šperků mužů a žen. Většina dam vlastní kolem 20 kusů šperků a více, kdežto z dotazovaných pánů má více jak 5 kusů šperků pouhých 9%, ostatní muži uvedli počet kusů šperků 5 a méně.

Je dosti zřejmé, že toaletní stolek s úložnými prostory na šperky využijí dle mého předpokladu více ženy.

6 MYŠLENKA TOALETNÍHO STOLKU

Tak jako se ve zvířecím světě snaží samečci zaujmout své vyvolené partnerky, tak se ženy mnohdy snaží upoutat mužskou, ale i ženskou pozornost a tím si získat jisté sympatie.

Ženy jsou ve své podstatě velmi soupeřivé bytosti a slyšet ódy na jejich vzhled je pro ně podstatnou stránkou úspěchu. Dámy mnohdy nesou kritiku hůře než muži, a proto se snaží být za každé okolnosti perfektní. K jejich úspěchu chci přispět svou prací a vytvořit pro ně kus nábytku, který by jim k získávání dokonalosti mohl vypomoci.

Pod pojmem moderní toaletka si většina z nás představí zejména stůl, zrcadlo a židli. Tato sestava se však může lišit různými vylepšeními. Analyzování tohoto tématu může přinést nádech čehosi svěže nového.

6.1 Inspirace

Inspiraci pro vytvoření hodnotného návrhu jsem hledala v dlouhém časovém období. Ponořila jsem se do odborné literatury a přesvědčila jsem se, že toaletka byla v historii podstatnou součástí většiny dámských ložnic a sehrála v dějinách svoji důležitou roli. Proto mě navštívily múzy z časů minulých, kdy měl svět svůj řád a pospíchalo se v pomalejším tempu. V této úvaze o historických souvislostech jsem si uvědomila, že ženská krása - fyzická i psychická je převratnou součástí všeho dění. Vždyť nejedna válka a nejeden nesvár započal právě kvůli ženě a ženské kráse. Důkazy lze nalézt v období Kleopatry, Jany z Arku, Kateřiny Veliké, Coco Chanel, Marylin Monroe a u mnoha dalších žen.

V souladu s ženskou přirozeností a instinktem jsem chtěla vytvořit objekt, který by jedince obohatil a napomohl mu k vlastnímu tělesnému i duševnímu zdokonalování.

6.2 Počáteční kresebné návrhy

Principy, z kterých se dá toaletní stůl vytvořit, jsou různé. Osobně jsem se zaměřila na hlavní subjekty vytvářející základní kompozici návrhu a tím jsou zrcadla. Zrcadla shledávám jako nejpodstatnější bod celého konceptu a z jejich uspořádání v návrhu vycházím. Konečnému nápadu předcházela celá řada skic a množství myšlenkových pochodů, které jsem zaznamenávala na papír pomocí kresby i textu a poté je aplikovala do modelovacího 3D programu s názvem Rhinoceros.

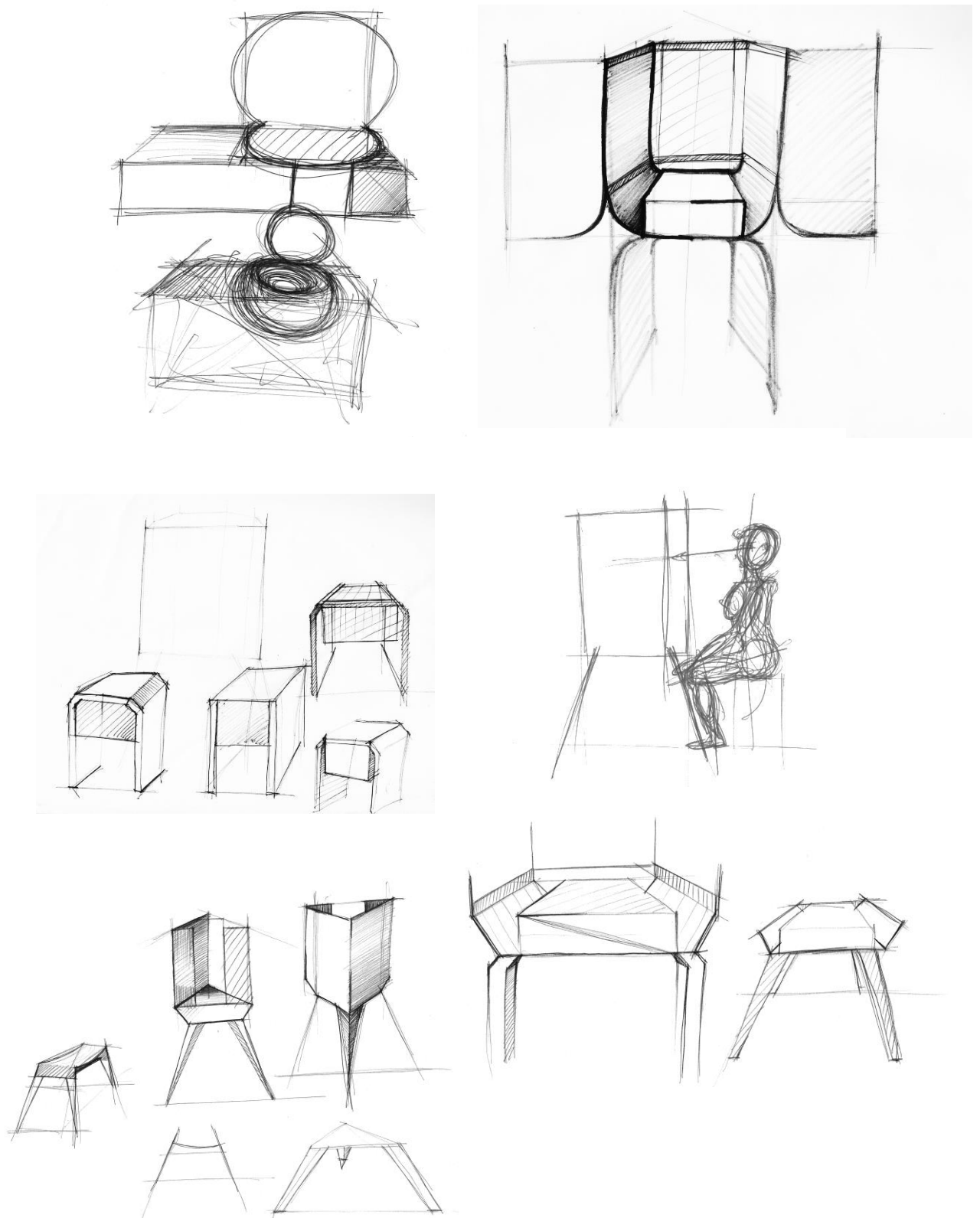

Obrázek 6-1 Počáteční kresebné návrhy a úvahy

Mé designérské východisko toaletního stolku nespočívá v řešení klasického stolu, jak název napovídá, ale vydala jsem se cestou toaletního cabinetu¹⁵. Tento historický typ nábytku jsem chtěla implementovat do dnešní doby, ale zároveň jsem usilovala o zachování jeho tradičnosti.

Nejdříve jsem si musela vytyčit priority, které jsem se v návrhu snažila dodržet. Stala se jím zrcadla pro dokonalé zhlédnutí se popřípadě i v přibližovacím zrcátku, LED světla pro kvalitní osvětlení, hodiny, místo pro líčidla, prostor pro šperky, část určená pro parfémy či jinou kosmetiku, eventuálně zabudovaný zdroj hudby, prostor na fotografie, odpadkový koš a důležitou předností měla být i uzavíratelnost. Naopak jsem se přála vyvarovat velkým prostorovým rozměrům, sklopného zrcadla, které může deformovat obličej a tmavému materiálu.

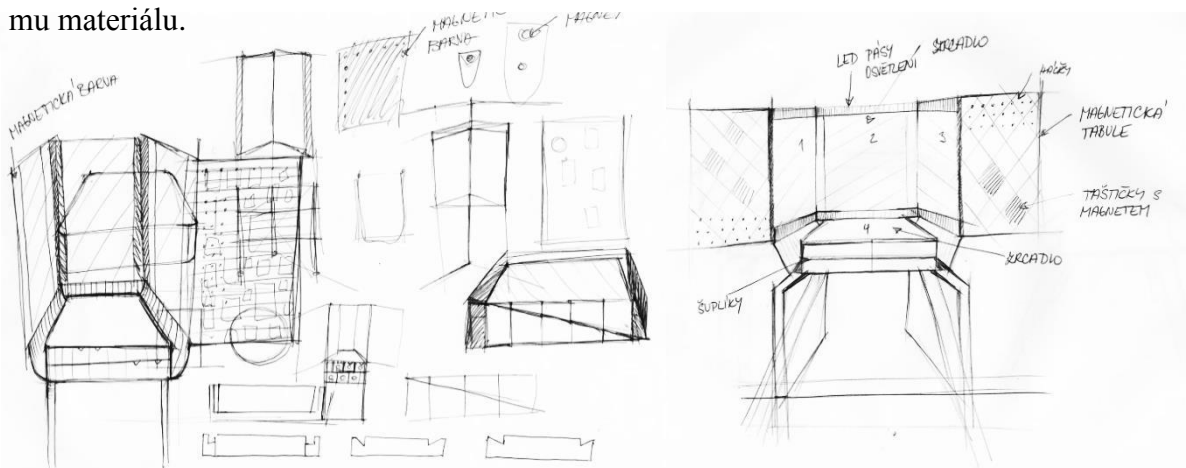

Obrázek 6-2 Kresba – rozvaha nad úložným systémem

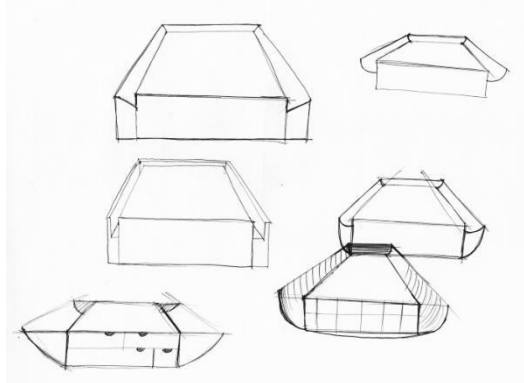

Obrázek 6-3 Druhy žlábků pro odložení předmětů

¹⁵ Cabinet - umělecky zpracovaná skříň s přihrádkami a zásuvkami pro úschovu dokumentů, šperků ap.

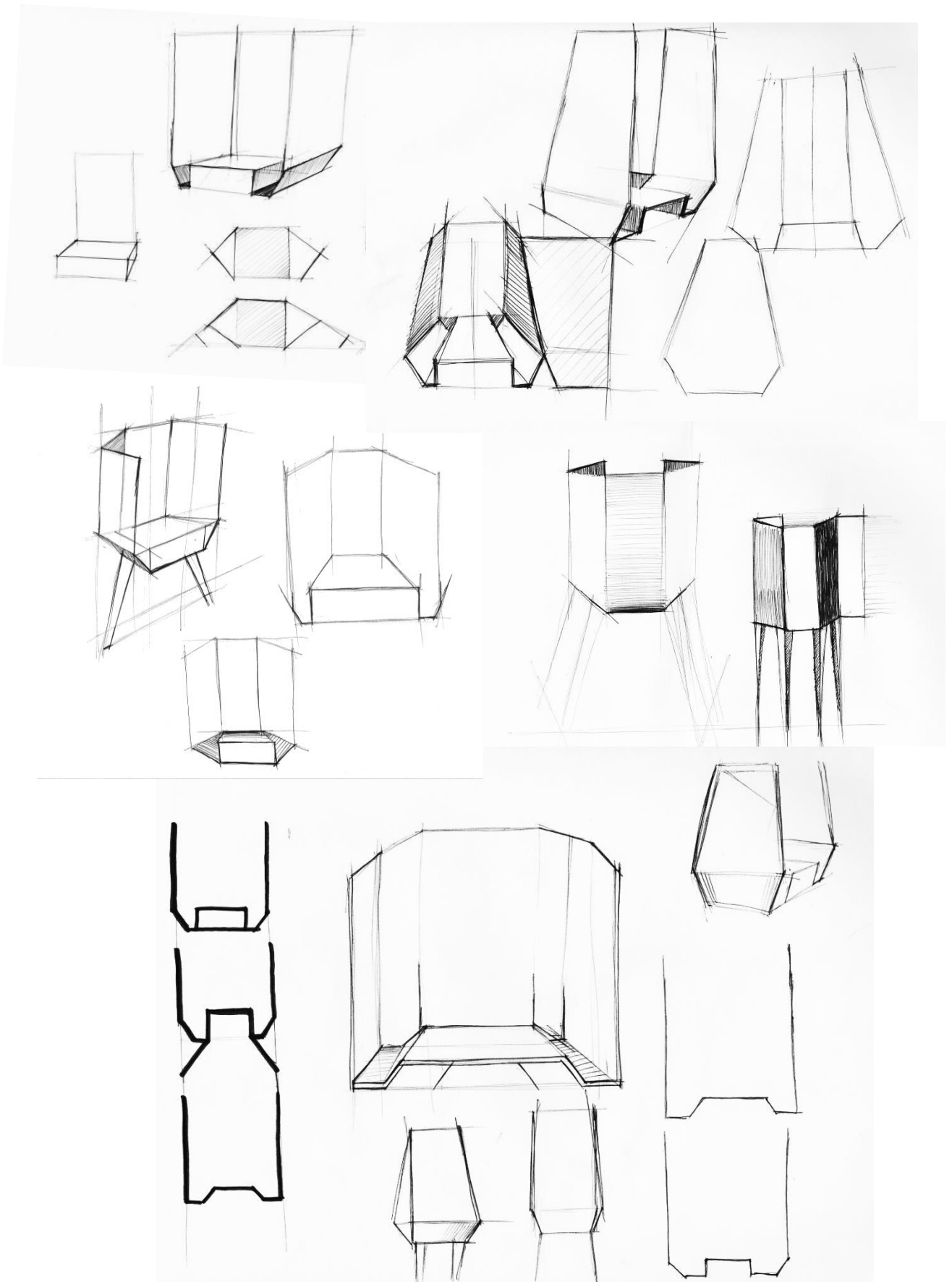

Obrázek 6-4 Další kresebné návrhy

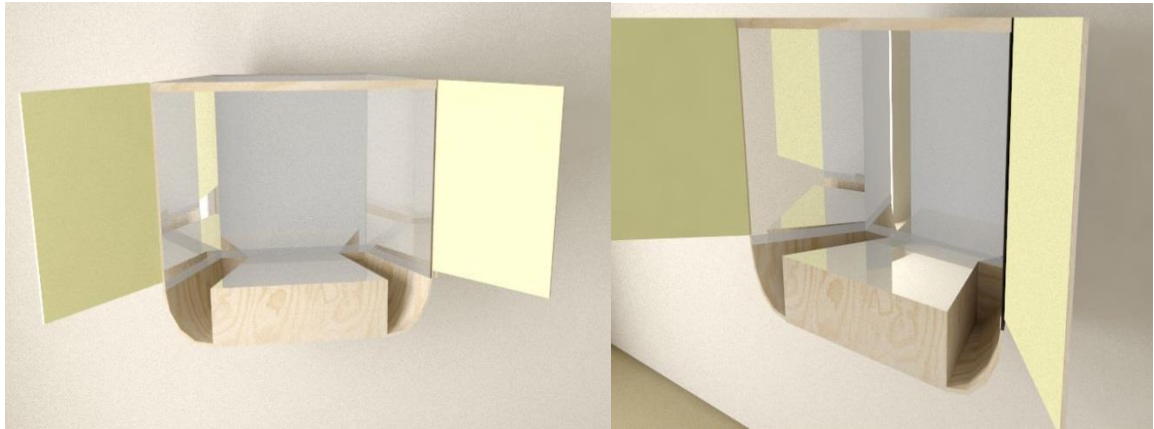

Obrázek 6-5 První návrhy – zavěšovací skříňka z ohnuté překližky

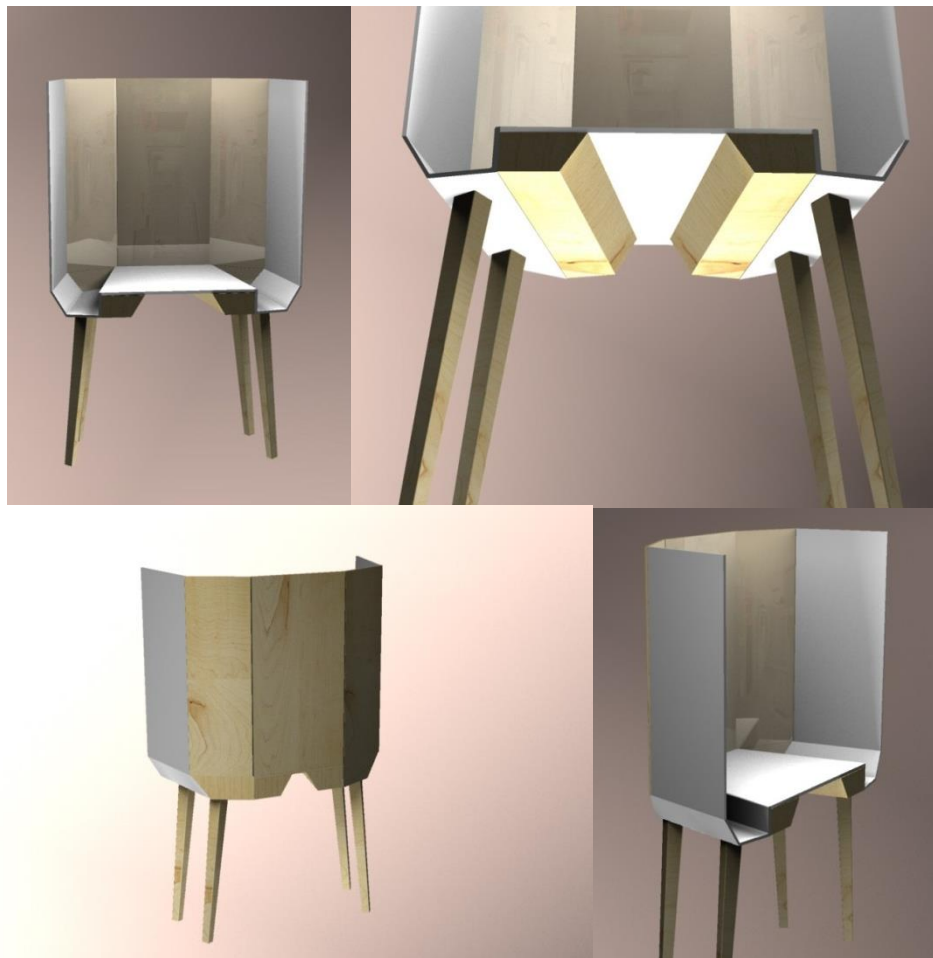

Obrázek 6-6 Druhé návrhy, geometrická skříňka s magnetickou tabulí

První konstrukce nespĺňovala mé představy a měla spoustu nedořešených problémů týkající se stability celé sestavy. Různě jsem přemítala nad základním profilem a vytvořila jsem si různé vizuální varianty, jak žlábků pro odkládání věcí, tak hlavní zásuvky.

Přemýšlela jsem i nad zkosením bočních stěn, pro získání větší dynamičnosti, ale nakonec jsem od nich z konstrukčních důvodů upustila. Boční stěny jsem se rozhodla potřít magnetickým nátěrem, či pokrýt magnetickou fólií, která by zajistila další úložný prostor, díky magnetickým látkovým kapsám, které by na ploše byly umístěny. Od magnetického prostoru jsem neustoupila ani v závěru své práce.

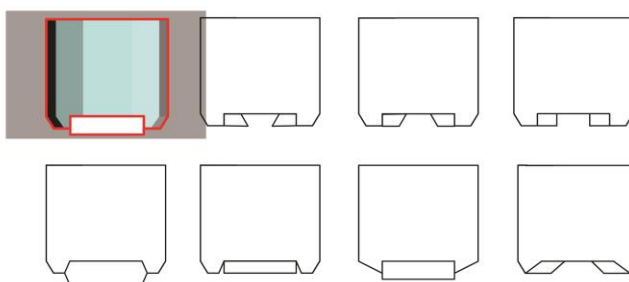

Obrázek 6-7 Návrhy předního profilu

Dalším stupněm vývoje byl stabilnější návrh, avšak taktéž nedokonalý. Působil robustně a zabíral v prostoru přespříliš místa. Konstrukci tvořilo pět stěn, z nichž tři prostřední tvořila zrcadla. Skříňka byla celkově uzavíratelná. Místo klasických kovových, dřevěných či plastových úchytek jsem použila úchytky z kůže, které korespondují s koženými kapsami, které nahradily látkové z prvního návrhu. K toaletce jsem chtěla navrhnout i vhodnou židli pro krátkodobé sezení.



Obrázek 6-8 Další problematická toaletka s plnými dvířky



Obrázek 6-9 Ukázka návrhů problematických židliček

Požadavky na židli jsem měla taktéž jasně dané. Chtěla jsem vytvořit objekt pro krátkodobé sezení s aplikovaným úložným prostorem. Hlavním cílem byla židle, která by se dala zasunout pod stůl, nebo určitým způsobem poskládat. Stabilitu a pohodlnost jsem rovněž pokládala za nosnou prioritu.

Pro správné dimenzování objektu jsem si vytvořila primitivní model z lepenky ve velikosti 1:1. Díky tomuto modelu jsem poprvé shlédla věc v reálné velikosti.



Obrázek 6-10 Fotografie modelu z lepenky

7 FINÁLNÍ DESIGNÉRSKÉ ŘEŠENÍ

K finálnímu návrhu vedla, jakožto u všech designérských řešení, nesnadná a skalnatá cesta. Opakovaně jsem se vracela ke starším variantám, snažila se poučit z chyb, které byly zřejmé a kterých jsem se snažila v dalších verzích vyvarovat. Výsledný toaletní stůl, přesněji toaletní skříňka se nakonec značně lišila od počátečních návrhů. V konečné fázi se toaletní skříňka stala pro každého uživatele individuálním pomocníkem.

Chtěla jsem vytvořit objekt, z kterého by vyzařoval komfort i bez aplikace vysoce luxusních drahých materiálů. V tomto smyslu jsem se opřela o vlastní teorii, že přívlastek luxusní neznamena nutně finančně nákladný třpytící se objekt. Přepychem může být také konkrétní přírodní, příjemný a praktický materiál, který si člověk zamiluje. Luxusem by se měla stát i forma samotného ručního zpracování. Pokud uživatelka nebo uživatel žádají vysoce nákladný a jiskřivý objekt, mohou si jej doplnit sami kupříkladu přepychovým předmětem, který při úpravě sami užívají.

V níže popsaných částech budu usilovat o nastínění celého principu konceptu a výstižné deskripce.

7.1 Základní konstrukce

Při dimenzování toaletní skříňky jsem vycházela z hlavních elementů tří zrcadel, které na sebe přímo navazují. Rozmístění tří zrcadel pod úhlem 114° se při testovacích experimentech jevílo jako nejvhodnější pro shlédnutí svého obrazu z různých stran.

Pro základní stavební konstrukci toaletní skříňky, jsem si zvolila překližku a MDF materiál. U obou se může mluvit o dřevěném kompozitu. Proto spolu oba materiály na základě výrobní technologie významně korespondují. Kombinace těchto dvou hmot však přináší i kontrasty, kterých jsem chtěla využít a vyzdvihnout je.

Překližka svou surovou kresbou přináší akcent naturálnosti a přirozenosti, oproti tomu MDF v bílé lesklé barvě značí komfort. Někde se můžeme taktéž dočíst, že bílá je barvou perfekcionismu a značí touhu po dokonalosti. Bílá nejméně pohlcuje světlo, které je při úpravě vzhledu velmi podstatné, proto jsem ji využila jako barvu primární. Bílé věci kolem nás působí jasně a čistě. Světlý tón zvětšuje prostor a napomáhá myšlení.

Naproti tomu přírodní kresba dřeva reprezentuje kreativitu, svobodu, uvolněnost, rozhodnost, přizpůsobivost a originalitu. Dřevo se slučuje s východem a jihovýchodem, s jarem a ránem, zastupuje princip jang a může se vyjádřit tvarem obdélníku či zelenou barvou. [22]

Nohy, jak u židle tak i u stolu, vykračují kupředu a jejich úkos vychází ze stability celého objektu.

Skříňka nese dvířka, která zakrývají část pracovní desky, dvě postranní zrcadla a taktéž uschovávají užívané potřebné předměty. Dvířka jsem spojila s hlavní opěrnou konstrukcí koženými panty, které souzní s dalšími atributy díla. Tyto kožené panty prošly testovacími zkouškami a jejich stabilita je ověřena. Zavřená dvířka jsou k hlavní sestavě ukotvena magnetem.

Pod pracovní deskou vznikl díky členitému rozvržení volný prostor, který jsem se rozhodla využít coby prostor úložný. Do tohoto místa jsem vložila zásuvku na šperky či jiné drobnosti.



Obrázek 7-1 Základní konstrukce



Obrázek 7-2 Detail magnetu, který fixuje dvířka s nalepenou magnetickou fólií

7.2 Úložný prostor

Úložný prostor je pro ženu velmi zásadní atribut. Záměrně uvádím pro ženu, jelikož se opírám o provedený výzkum, kde muži uvádějí, že pro zkrášlování svého zevnějšku nepotřebují tolika předmětů, jako právě osoby něžného pohlaví.

7.2.1 Zásuvka

Tradiční a osvědčenou formou jak skladovat či uschovávat nezbytné věci je krabice, truhla, skříňka nebo zásuvka. Tento klasický prvek jsem se rozhodla pro svůj koncept využít. Zásuvka je uschována pod pracovní deskou a lze ji snadno otevřít díky kožené úchytce. Vnější část je systematicky rozdělena na segmenty, které skvěle napomáhají při organizaci drobnějších předmětů. Výhodou zásuvky je možnost jejího vyjmutí a také její snadná omyvatelnost.

Postranní žlábký jsou určitou formou schválnosti. Zajišťují odkládání věcí, které nejsou aktuálně používány a to zejména větších či vyšších formátů, jako jsou např. vysoké laky na vlasy či různé typy flakonů a lahvíček pro rozličná použití. Při uzavření skříňky postranními dvířky se žlábek překryje. Tímto způsobem se zajistí ukrytí předmětů, které se v dutině nacházejí.



Obrázek 7-4 Náhled na otevřenou a uzavřenou zásuvku



Obrázek 7-3 Uchycení pantů z kůže, první a druhá varianta

7.2.2 Magnetická fólie či kovová vložka a kapsy

Pro inovativní úložný prostor jsem využila dveře z překližek. Na těchto dvířkách je z vnitřní strany přilepena samolepící pokovená fólie s bílou povrchovou polyetylentereftalátovou úpravou. Bílá fólie příjemně souzní s okolními bílými stěnami. Na takto upravený povrch lze jednoduše, pomocí magnetické kapsičky, fixovat předměty. Tyto kožené kapsy drží ve svislé poloze drobné šperky či kosmetické pomůcky. Při testovacích pokusech udržela tato kapsa až 400g hmotnosti, což je velmi vyhovující. Stěna se může využít jako kreativní tabule, na kterou si každý uživatel sám upevní, co v danou chvíli právě potřebuje a dokonce může fixou na vodní bázi napsat například vzkaz.



Obrázek 7-6 Vizualizace se vzkazem



Obrázek 7-5 Ukázka kapes a zavěšení

Další varianta – kovová vložka je technologicky náročnějším přístupem. Má představa spočívá ve vsunutí kovové vložky do kompozitu překližky a tímto způsobem využití jejich vrstev. Kovová vrstva by silné neodymové magnety přitahovala bez problémů. Uživatel by tudíž pokládal předměty přímo na překližkový povrch a kapsy by přesto držely.



Obrázek 7-7 Vizualizace překližky s kovovou vložkou

Kapsy jsou ušity tak, aby magnet byl jejich přirozenou součástí a nijak nenarušoval vizuální stránku celého obalu či výrazně nepřitahoval kovové předměty v kapse. Kožené kapsy lze ušít v rozmanitých velikostech, v odlišných barvách s různě silnými magnety. Magnety musely být do kapsy všity z bezpečnostních důvodů a taktéž kvůli jejich naleštěnému kluzkému povrchu. Kůže klade na hladkou plochu fólie větší třecí odpor než vyleštěný magnet, proto magnet uvnitř kapsy udrží více hmotnosti než magnet umístěný přímo na kapse. Kůže ovlivňuje magnetickou sílu jen minimálně jelikož neodymové magnety jsou skutečně značně silné.

Drobné předměty opatřeny menším magnetem, lze taktéž na dvířka snadno přiložit.



Obrázek 7-8 Fotografie - lepený magnet přichycený na pudřence na magnetické fólii

Pro hmotnější předměty jsou na vnitřních stranách skříňky speciální bezpečné skobičky, na které lze například zavěsit větší šperky či do kapes pověsit těžké flakony.

Jednoduchým, ale zároveň efektivním systémem se skříňka stává jedinečným individuálním kusem nábytku. Jak uvedl Le Corbusier: „Dům je stroj na bydlení“. Já bych zde mohla citát přetransformovat: „Toaletní stůl je stroj na zkrášlování“. Slovo stroj však v této souvislosti vyznívá hodně technicisticky, a proto by se zde hodilo uvést spíše „pomocníkem na zkrášlování“.



Obrázek 7-9 Fotografie – proces šití kožených kapes



Obrázek 7-10 Vizualizace toaletní skříňky s předměty denní potřeby

7.3 Zrcadla

Zrcadlo je nejpodstatnějším elementem mé práce. Je to hlavní předmět určující vzhled každého toaletního stolu.

Špatné světlo, prašná plocha zrcadla či nesprávně nastavený úhel může mít za následek neúspěch při snaze zdokonalit se. Jestliže máme více zrcadel, umožní nám dokonce zprostředkovat zážitek nekonečna. Postačí dvě leštěné plochy postavit naprosto rovnoběžně proti sobě a můžeme sledovat sebe sama v hlubokém nekonečnu.

Ve svém plánu jsem využila zrcadla tři, která jsou postavena proti sobě ve vhodném úhlu tak, aby se uživatel mohl shlédnout ze všech možných stran. Ideálním komponentem toaletního stolku je i malé zvětšovací zrcátko pro dokonalé přiblížení a zpozorování i malých potřebných detailů. Zrcadla jsou přichycena na pevnou konstrukci překližky a MDF desky.

7.4 Osvětlení

K tomu, aby člověk mohl kvalitně využít toaletní stůl, potřebuje kvalitní osvětlovací zařízení. Moje první vize byla vycházet z tradičních žárovek, které bývají používány v kostymérnách. Tento způsob osvětlení však považuji svým způsobem za manýrystický. Proto se přikláním k modernímu využití LED diodových pásů, které usazují do hliníkového profilu.



Obrázek 7-11 Ukázka zrcadla osvětleného žárovkami



Obrázek 7-12 Možná kombinace zrcadel a přiblížovacích zrcátek

Snahou bylo prozářít celý prostor toaletní skříňě tak, aby i při špatných denních světelných podmínkách mohl uživatel prosvítit celý prostor. LED diodové osvětlení zajišťuje kvalitní světlo, které lze podle potřeby měnit.

Jak je známo, pro běžnou denní úpravu je potřeba světla více, proto jsem se spolehla na sluneční svit, který prochází do skříňky díky volné vrchní části. Dostatek jasů mohou zajistit i LED diody ve studeném odstínu bílé. Naopak při večerní úpravě, kdy se člověk chystá například za zábavou a venku se setmí, všechny okolní prostory jsou osvětleny osvětlením umělým. Toto světlo není tak silné jako denní, proto lze svítidla skříňky přepnout do večerního modulu, kdy vyzařují LED diody jemnější teplou barvu.

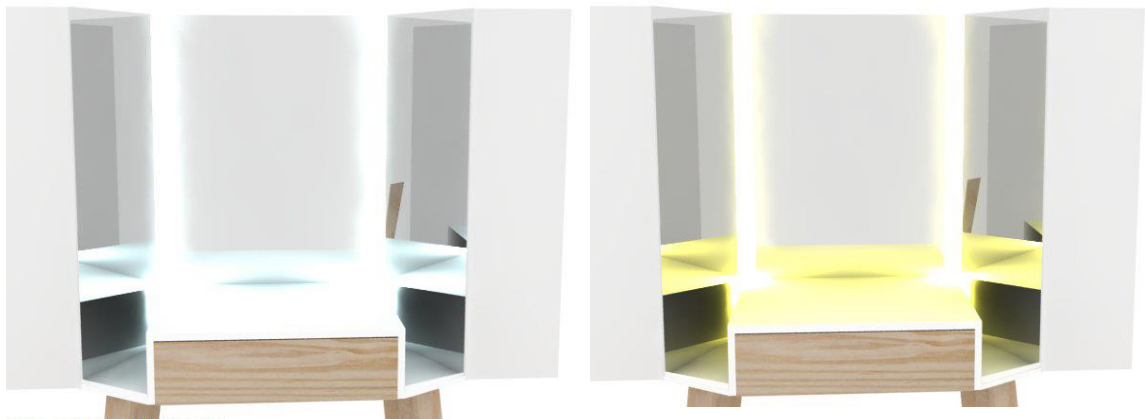

Obrázek 7-13 Příklad studeného a teplého osvětlení

7.5 Židle

Pro kompletní soulad myšlenky celého konceptu jsem se rozhodla vytvořit k toaletní skříňce i odpovídající židli, která by zajistila pohodlný posed.

Židle je pro každého designéra malým oříškem. Taky se říká, že k tomu, aby byl designér slavný či uznávaný, stačí vytvořit za život jednu skvělou židli.

Snaha o inovaci a nové řešení je velmi obtížný úkol, jelikož ten, kdo navrhuje jakýkoli typ sedacího nábytku, musí dodržet celou řadu ergonomických parametrů a dát konstrukci dávku zajímavosti.

Pro konstruování židle jsem použila taktéž překližku i MDF a na sedák jsme natáhla pravou kůži pro větší komfort a přirozenou výhřevnost. Při řešení konstrukce židle jsem se inspirovala skříňkou a snažila jsem se o soulad těchto dvou objektů. Nohy židle i skříňky

jsou záměrně natočeny stejným směrem a jejich úkos je podobný. Stabilita židle je podpořena trnoží.



Obrázek 7-14 Židle

7.6 Doplnky

7.6.1 Hodiny a hudba

Důležitým parametrem, při jakékoli lidské činnosti, je čas. Proto, aby člověk zažíval chvíle klidu a pohody, bývá často rozhodující pozice hodinových ručiček.

Většina lidí upravuje svůj zevnějšek k nějaké určité příležitosti. Ať je to každodenní příležitost jít do práce nebo zvláštní příležitost jít za kulturou, vždycky sehrává určitou roli tempo přípravy. Toto měřítko jsem se snažila do mé práce zasadit.

Chvíle volna někomu zpříjemní taktéž sympatická hudba. Čas a zvuk jsem zakomponovala do v dnešní době celkem běžné záležitosti a tím je malý tablet zabudovaný do desky stolu. Na tabletu je bezpečností fólie odolná vůči nárazu a poškrábání. Tablet je propojen s malými reproduktory na bocích zásuvky. Akustický požitek umocňuje vhodné rozložení zrcadlové plochy. Tablet lze taktéž použít pro další různé sekundární aplikace.



Obrázek 7-15 Vizualizace hodin na tabletu

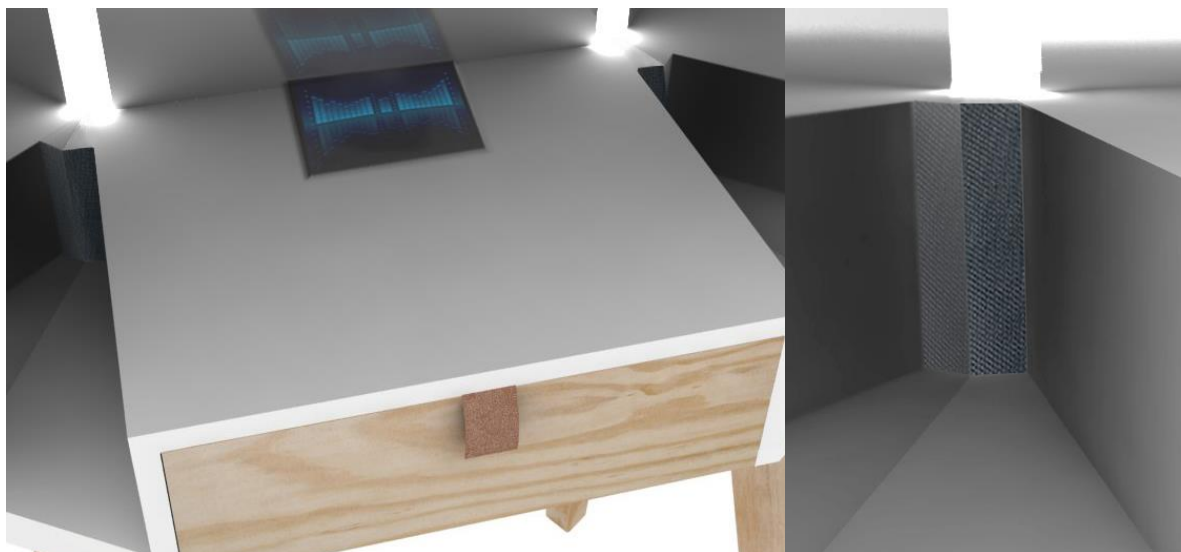

Obrázek 7-16 Vizualizace reproduktorů a tabletu s hudbou

7.6.2 Elektrická zásuvka

Pro zvýšení efektivity celkového užívání toaletní skříňky, jsem využila elektrickou zásuvku pro zapojení například fénu, žehličky na vlasy a jiných elektronických zařízení. Elektrickou vestavnou zástrčku jsem zasadila do desky stolu ze spodní strany. Tím jsem chtěla maximalizovat bezpečnost a vyvarovat se například vniknutí nějakých nežádoucích nečistot či kapalin do elektrických rozvodů.



Obrázek 7-17 Elektrické vestavěné zásuvky

8 POUŽITÉ MATERIÁLY A TECHNOLOGIE

Výběr vhodného materiálu je primární záležitostí při plánování návrhu. Použití správného materiálu a jeho přetvoření do náležité formy je hlavní krok k realizaci úspěšného konceptu. Pro tento projekt jsem zvolila materiály jako je překližka, MDF¹⁶, kůže, magnetická fólie, které jsem spojila s technologií LED a zrcadly.

8.1 Překližka

Překližka je kompozitní materiál, který je cenově dostupný většině lidí. Proto jsem se rozhodla využít ji. Působí vizuálně i na dotyk velmi příjemně. Tento materiál je v dnešní době úzce spojován s ohýbáním, což je velkým trendem, avšak já jsem se chtěla vydat jinou cestou. Užitím čisté geometrie a jemných linií, navazující na historii a cestou cenové dostupnosti. Ohýbaná překližka je spíše luxusnější a nákladově náročnější záležitostí.

Překližky se vyrábí křížovým lepením lichého počtu vrstev krájených nebo loupáných dýh. Na vnitřní vrstvy tzv. poddýžky se většinou používají levnější loupané dýhy z běžných dřevin (borovice, smrk, bříza). Pro vrchní vrstvu se používají kvalitnější dýhy z ušlechtilých dřevin (ořešák, třešeň, jilm, buk, modřín). K dosažení cíleného estetického vzhledu, mechanických a fyzických vlastností se musí využít vhodná volba dřevin, odpovídající počet vrstev, vhodné tloušťky jednotlivých dýh, správné lepidlo a povrchová úprava. Na lícové i rubové straně mohou mít překližky rozdílné povrchy.

Tloušťky překližek jsou od 1 do 10 mm vyráběné po jednom milimetru, pak 10, 12, 15, 18, 19 a 22 mm a od 25 mm po pěti milimetrech až do tloušťky 50 mm. Mnohvrstvá překližka se nazývá multiplex. Vyrábí se v tloušťkách 12 - 50 mm. Často má vodovzdorné vlastnosti.

Výhodou překližek je jejich vysoká rozměrová stabilita, dobrá rovnost povrchu i pružnost. Nevýhodou může být malá odolnost vůči průměrnému ohybu. [23]

¹⁶ MDF – Medium Density Fibreboard (středně hustá vláknitá deska)

8.2 MDF

Polotvrdé dřevovláknité desky se zhotovují lisováním dřevěných vláken či třísek za vysokého tlaku a teplot. Ke spojení jednotlivých částic se používá přírodní nebo syntetická pryskyřice. MDF se vyrábějí v různých objemových hmotnostech od 320 do 900 kg/m². Tento materiál je homogenní. Při povrchu má nepatrně vyšší hustotu než ve středu, ale rozdíly jsou minimální.

Tento materiál se často používá k plnohodnotné náhradě masivního dřeva. Využití lze nalézt i jako dveřní, dekorační či zvukově izolační panely. Charakteristický je jemný povrch, který se snadno upravuje dýhováním, fóliemi, lamináty nebo nástřikem barvy. Struktura povrchu umožňuje kvalitní zpracování frézováním v ploše i hraně. Na trhu jsou k dispozici různá barevná provedení. Probarvení materiálu může být dosaženo dokonce v celém jeho průřezu. Tloušťky mohou být od 2 do 40 mm.

Nevýhodou MDF desek je jejich vyšší hmotnost a špatná odolnost vůči vlhkosti. [23]



Obrázek 8-1 Různé druhy desek MDF



Obrázek 8-2 Ukázka překližky

8.3 Kůže

Kůže je přírodní a příjemný materiál, nejvhodnějším způsobem koresponduje se dřevem. Kůži můžeme využívat díky živočichům a dřevo zásluhou rostlin, které přírodu utvářejí. V tomto návrhu se tedy snoubí fauna a flóra v přímém zastoupení.

Useň¹⁷ je vysoce funkční materiál, který se po dlouhá staletí používal k výrobě oděvů, obuvi, ale i nábytku. Zpracování kůže je dlouhodobý a sofistikovaný proces. Nejtěžším úkolem je dostat náročným požadavkům, jelikož každý živočich, z kterého se kůže získává je jedinečný, jinak velký, starý, zdravý, žijící na jiném místě apod. Nejčastěji se kožky získávají ze savců, ale v dnešní době nejsou výjimkou již ani ptáci, plazi a ryby. [24]

8.3.1 Způsob a technologie zpracování

Kůže se z poraženého zvířete oddělí ručně či automaticky. Opracování čerstvé kůže se musí provést ihned po stažení, protože vlivem bakterií a enzymů se spouští procesy rozkladu. Těmto procesům je nutné co nejrychleji zabránit a opracovanou kůži konzervovat. Existují různé způsoby konzervace jako nasolení, nakládání do soli, vysušení a kombinace sušení a solení. Takto upravené kůži se říká surová a je připravena do koželužny pro další opracování.

Kůži lze stříhat, krájet, řezat, šít i lepit a trojrozměrně tvarovat.

Technologie zpracování usně se posouvá stále kupředu. V budoucnosti asi nebude nezvyklé prát kůži v pračce, či vlastnit módní kožený oděv určený do vody. Jisté je to, že nás asi nikdy nepřestane tento starobylý materiál překvapovat.

V kontextu trvale udržitelného rozvoje se dnes velmi často mluví o rostlinné kůži. Kůže by měla být vyčiněná zásluhou rostlinných tříslovin. Taktéž se spekuluje o kompozitním materiálu vyrobeném v Amazonii z čisté bavlněné látky napuštěné přírodním latexem¹⁸, sušené kouřem a vulkanizované v malých pecích tak, že vypadají téměř jako pravá kůže. [23]

¹⁷ Useň – zpracovaná kůže

¹⁸ Přírodní latex – bílá tekutina získaná z kaučukovníku

8.3.2 Vady kůže

Na kůžce můžeme najít řadu nerovností a vad, které snižují její hodnotu. Vady mohou vzniknout již za života zvířete, mohou nastat během stahování či při ochranném ošetření (např. nežádoucí známky solení).

8.3.3 Kůže a odolnost

Některé usně při použití v nábytkářském či automobilovém průmyslu dokazují vysokou pevnost v tahu, odolnost proti oděru, poškrábání, ohýbání i píchnutí.

8.3.4 Deriváty z kůže

8.3.4.1 *Kožešina*

Správná kožešina má vysoké izolační vlastnosti, proto si ji člověk oblíbil už v pravěkých dobách. Pravá kožešina se získá stažením kůže i se srstí (s chlupy). V našich zeměpisných šířkách jsou nejvíce ceněny kožešiny z králíků, norků a lišek. Avšak díky narušování rovnováhy a biodiverzity v přírodě vznikla řada opatření a legislativních úprav. Za posledních několik let se mimo jiné podařilo snížit spotřebu vody i chemikálií a vyvinout ekologicky šetrnější činidla, jak při výrobě kůže, tak i kožešin.

8.3.4.2 *Rekonstituovaná kůže*

Tento typ kůže vzniká spojováním koženého odpadu – odřezků, koženého prachu, kožené moučky a pilin.

8.3.4.3 *Syntetická kůže, koženka*

Materiál, který imituje kůži, vyrobený z netkaných látek či vláknitých textilií.

8.3.4.4 *Napodobeniny pravé kůže*

Zajímavou záležitostí je imitace drahé kůže jinou pravou kůží menší hodnoty. Z kravské usně se často vyrábí imitace např. hadí či krokodýlí kůže. Rozdíl poznají jen odborníci, ale její pravost prozradí taktéž cena. [23]

8.4 Magnetická pokovená fólie

Magnetická fólie má v mém návrhu důležitou funkci. Díky tomuto materiálu, jsem mohla rozšířit úložný prostor o další úroveň, kterou představují postranní dvířka toaletní skříňky. Fólie je na tento povrch nalepena.

Magnetická fólie funguje na bázi kovových částic obsažených v materiálu. S touto fólií lze vytvořit plnohodnotnou magnetickou tabuli.

Fólie se může nalepit na jakýkoli hladký povrch. Na takto vytvořenou magnetickou tabuli jsou nejvhodnější silné neodymové¹⁹ magnety. Na fólii lze taktéž psát fixami na vodní bázi. Fixa jde jednoduše setřít například suchou houbičkou.

8.4.1 Neodymové magnety

Neodymové magnety disponují silnou přitažlivostí a vytvářejí daleko dosahující magnetické pole. Tyto magnety jsou sice velmi silné, ale jejich nevýhoda spočívá v křehkosti, citlivosti vůči horku a snadné oxidaci. Magnety nesou tenký ochranný niklový nátěr proti korozi a vyrábějí se v různých tvarových variantách. [25]



Obrázek 8-3 Magnetická fólie, kterou jsem využila

¹⁹ Neodym - je nejsilnější magnetický materiál

8.5 LED osvětlení

V dnešní době je osvětlení LED²⁰ značně rozšířenou záležitostí a nejrychleji rozvíjející se technologií. V budoucnu se dokonce uvažuje o tom, že LED osvětlení plně nahradí žárovky či zářivky. Důvodem pro oblíbenost tohoto osvětlení je zejména možnost vysokých světelných výkonů a účinnosti, schopnosti široké škály teploty barev i dynamičnosti.

8.5.1 Stavba svítidla

Hlavní částí každého svítidla je světelný zdroj, dále tělesa, objímky, svorkovnice, průchodky, předřadníky, spínače, reflektory, čočky a refraktory, difuzory, filtry atd.

8.5.2 Řízení osvětlení

Hlavní vlastnosti, které by mělo osvětlení mít je samozřejmě možnost vypnutí a zapnutí, další sekundární funkcí je stmívání, změny barev (teplá / studená, RGB), součinnost s jinými přístroji (klimatizace, žaluzie, projektor...), kontrola funkčnosti přístroje či napojení na server.

8.5.3 Kritéria při navrhování osvětlení

Základem dobrého osvětlování je splnit kromě požadované osvětlenosti další kvalitativní a kvantitativní požadavky. Požadavky na osvětlení jsou určeny takto:

- psychofyzilogická hlediska, např. zraková pohoda
- požadavek na zrakový úkol
- zraková ergonomie
- praktická zkušenost
- bezpečnost
- hospodárnost

[26]



Obrázek 8-4 Ukázka LED profilu

²⁰ LED - Light-Emitting Diode (světlo, které vyzařují diody)

8.6 Zrcadla

Zrcadlo je symbolický materiál s dokonale vyleštěným povrchem odrážející obraz, který se před ním nachází.

Zrcadlo bývá často považováno za objekt, který je zdrojem fantazie. Říká se mu materiál pravdy, bývá také nazýván ikonou narcismu, magie a obráceným obrazem reality. Jako zrcadlo nám může posloužit klidná hladina vody, kde můžeme zřít zajímavé odrazy, či stoprocentně vyleštěný kovový předmět.

Technologie výroby zrcadla spočívá v nanesení tenké vrstvy kovu na zadní stranu skleněné tabule. Dříve tento kov zastupoval cín, dnes se používá stříbro nebo hliník. Stříbro se usazuje na skle konsekvencí redukce roztoku stříbrných solí. Jeho korozi zabraňuje tenká ochranná vrstva mědi a laku, která usazený nános chrání i před chemickým a mechanickým působením.

V současnosti se používají i tenké metalizované polymerní vrstvy, které jsou bezcínové. Tyto tenké vrstvy se na sklo nalepují nebo laminují a tak vznikají jednosměrná či tzv. špio-nážní zrcadla, která nám umožňují vidět skrz ně, aniž bychom byli my sami z opačného směru viděni. Zrcadla s takovou úpravou světlo buď odrážejí, nebo jím světlo prochází. Používají se taktéž k výrobě fasád budov nebo výkladních skříní.

Tam, kde by běžná křehká a těžká zrcadla byla problémem, nebo by představovala určité zdravotní riziko, používají se pružnější a lehčí zrcadla na bázi polymerů. [23]



Obrázek 8-5 Objekt se zrcadlovým efektem

9 FINÁLNÍ VIZUALIZACE

Do finální vizualizace jsem chtěla vedle vizualizace v 3D programu Rhinoceros, přiložit také fotodokumentaci. Z časového hlediska to však nebylo možné, jelikož prototyp byl ve výrobě.

9.1 Barevné varianty

Uživatelům toaletní skříňky dávám na výběr z různých barevných variant. Tyto verze se mění v barevnosti MDF desky nebo si lze vybrat z různých typů kůží.



Obrázek 9-1 Barevné varianty

9.2 Závěrečná vizualizace



Obrázek 9-2 Vizualizace toaletky se ženou výšky 165 cm



Obrázek 9-3 Vizualizace toaletky se sedící ženou

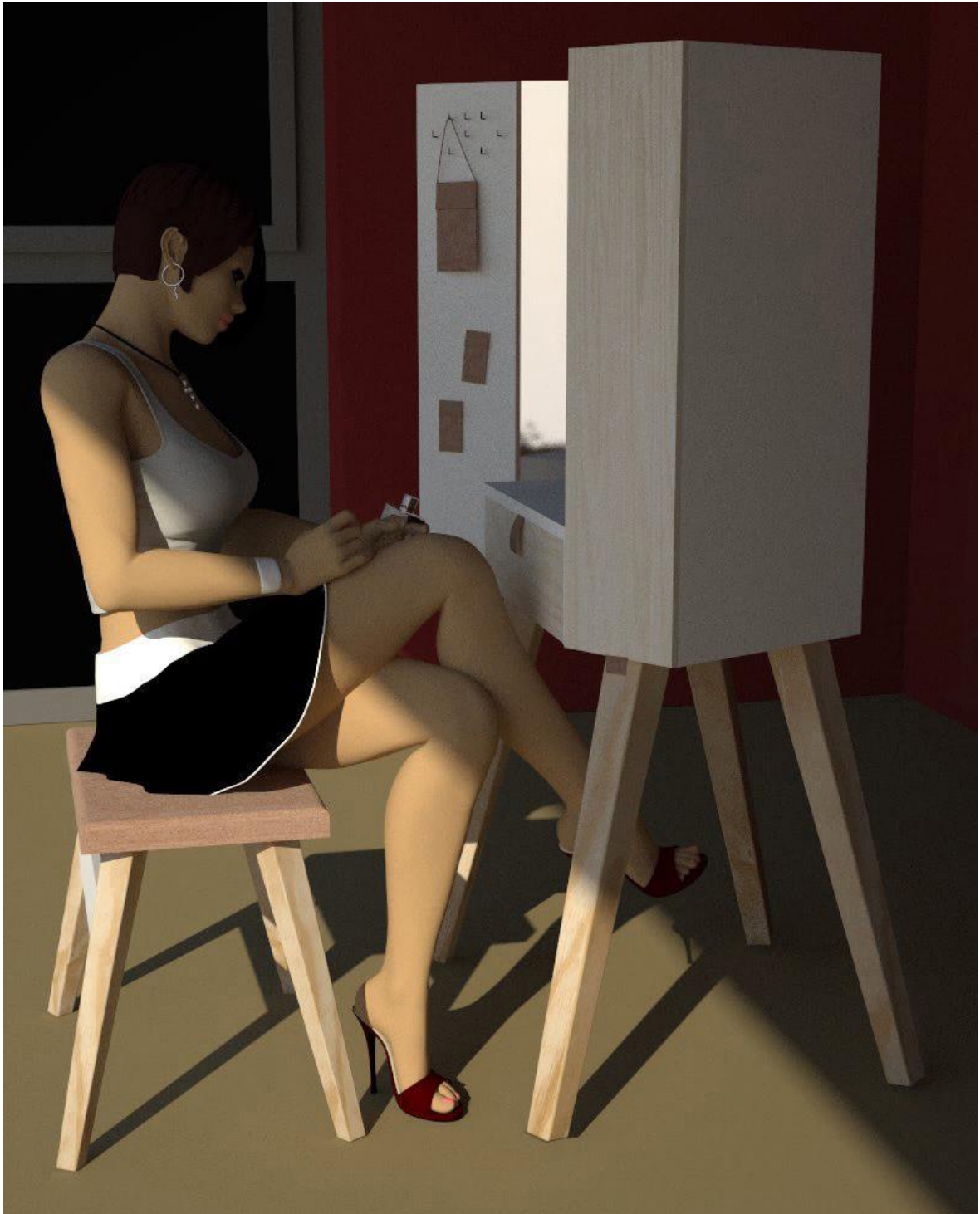

Obrázek 9-4 Vizualizace toaletky se sedící ženou z boku



Obrázek 9-5 Vizualizace toaletky

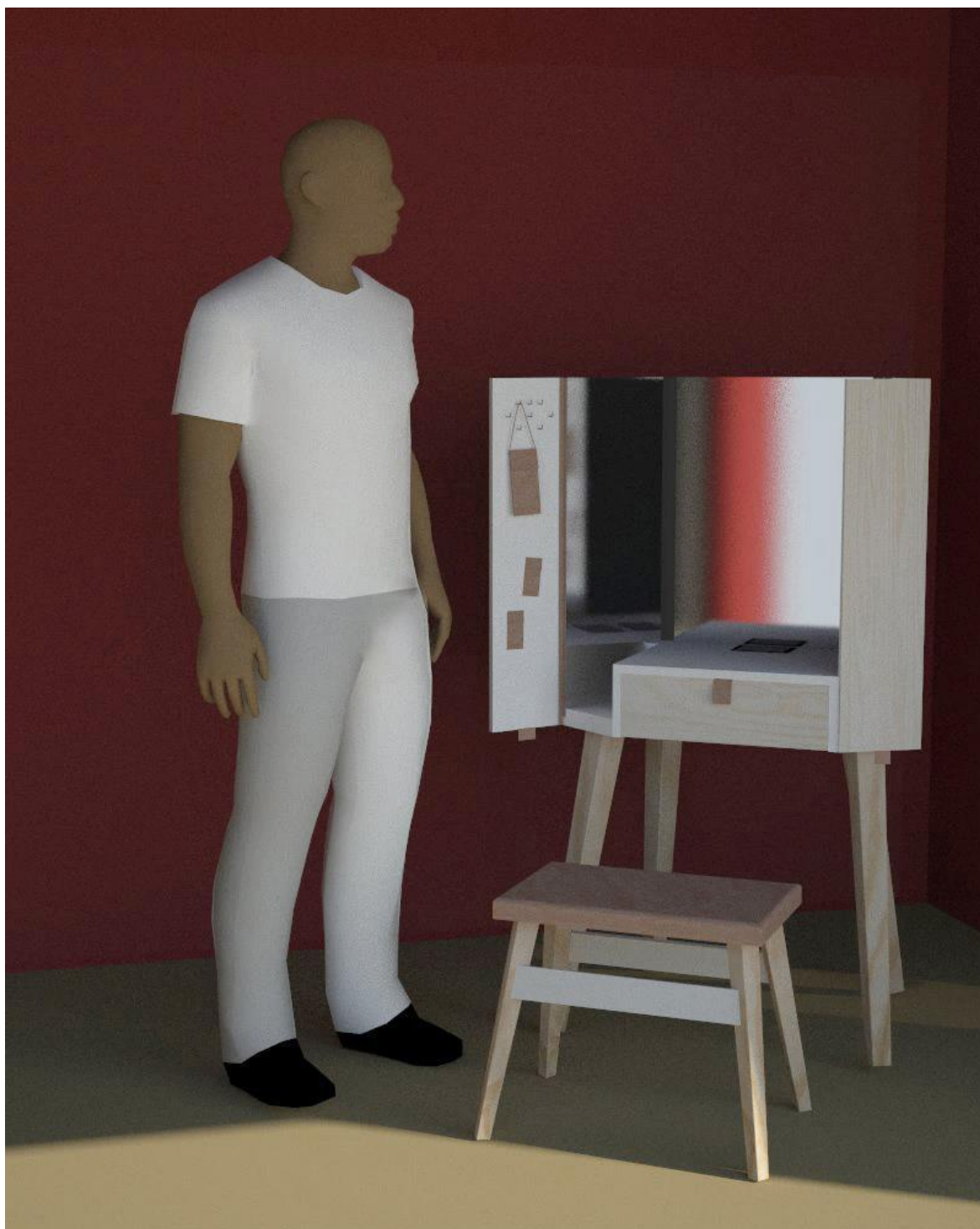

Obrázek 9-6 Vizualizace toaletky s mužem výšky 180 cm



Obrázek 9-7 Finální vizualizace

10 TECHNICKÁ DOKUMENTACE

Základní rozměrové schéma bylo zásadní při výrobě prvního vzoru. Zhotovení prototypu mi zajistilo stolařství Jaroslav Vavruša v Březnici u Zlína, kde se využívají nejrůznější výrobní technologie při opracování překližky i MDF desek.

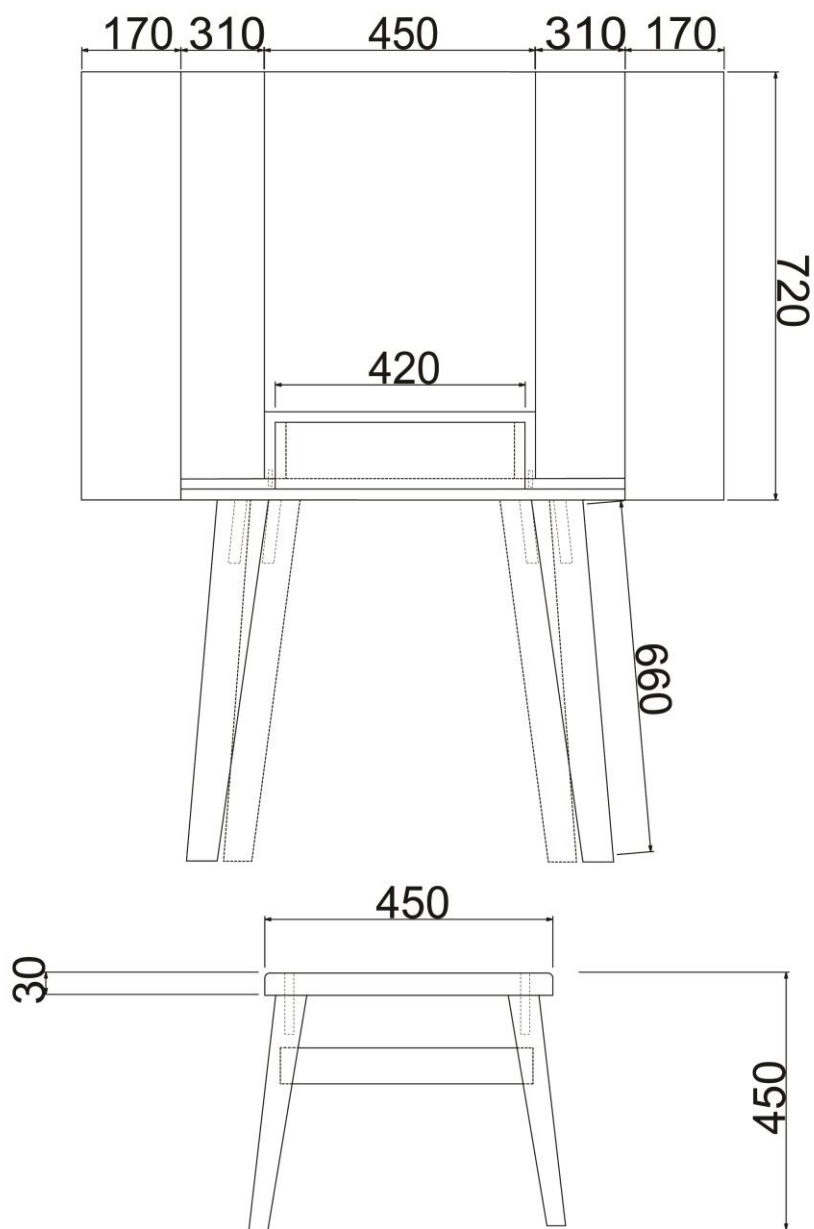

Obrázek 10-1 Rozměrové schéma zepředu

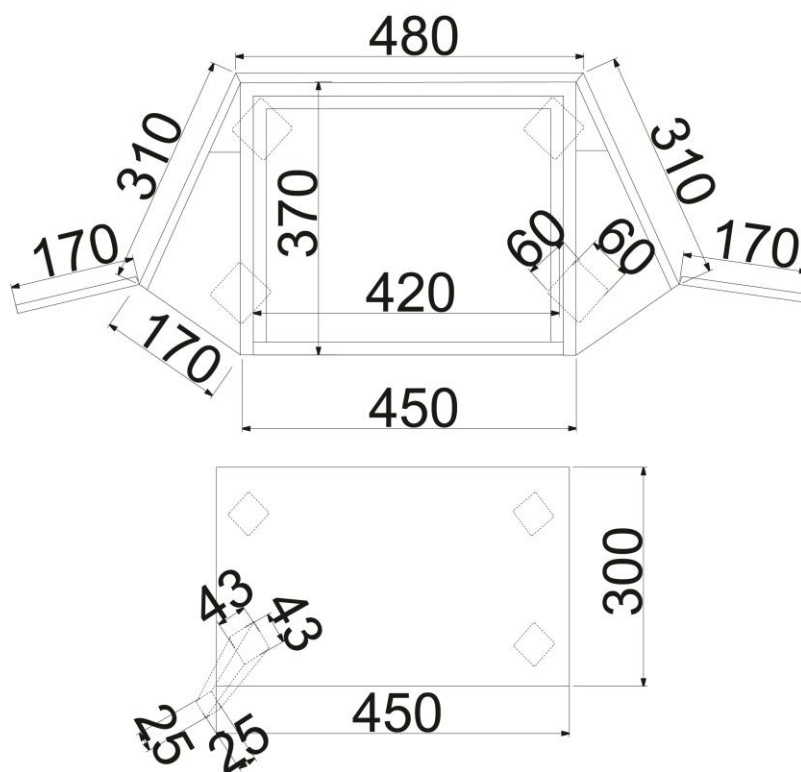

Obrázek 10-3 Rozměrové schéma z půdorysu

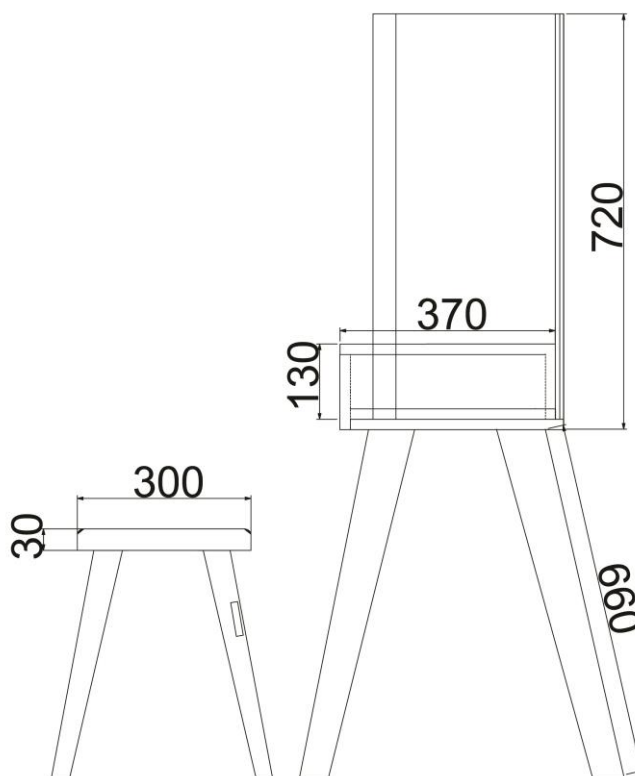

Obrázek 10-2 Rozměrové schéma z boku

ZÁVĚR

Ve svém prozatím krátkém životě, jsem potkala spoustu osob, které byly se svým vzhledem jakkoli nespokojeny. Proto zde uvádím, že jsem si téma toaletního stolu nevybrala pouze z pocitu, že je mi tento námět blízký, protože jsem žena, ale zvolila jsem si ho, protože bych tímto návrhem ráda pomohla právě těm ženám nebo i mužům, kteří chtějí být krásnějšími, spokojenějšími a sebevědomějšími, jelikož to po nich doba vyžaduje snad více, než kdy jindy. I když je vnější krása pomíjivá a povrchní, může dopomoci k psychické pohodě a alespoň k částečné spokojenosti a povznesenosti ducha.

Cílem mé diplomové práce bylo navrhnout interiérový nábytkový solitér, který svým způsobem zapadá do intimního prostředí ženy nebo muže a zároveň odráží jejich vlastní povahu a potřeby.

Smyslem celé věci se stala jedinečnost každého kusu, protože konstrukce toaletní skříňky dovoluje a umožňuje každému si dotvořit detaily samostatně dle svých požadavků.

Horlivá a houževnatá práce na tomto tématu pro mě měla ohromný přínos. Povedlo se mi úspěšně projít celý proces vzniku toaletní skříňky od počáteční inspirace, nápadu, vize a výzkumu, přes první koncepce, úpravy a korekce až po její skutečnou finální realizaci a výrobu. Tím jsem naplnila všechny stanovené záměry této diplomové práce. Nabyla jsem tak kvantum dalších nových empirií jak v mém vlastním oboru, tak i v komunikaci s výrobcí a experty v nábytkářském průmyslu. Dosáhla jsem mnoha užitečných znalostí a aplikovatelných zkušeností, které bych bez této práce neměla možnost poznat.

Jsem rozhodnuta, zabývat se touto problematikou i nadále, prohlubovat své poznatky a rozpracovávat dále své myšlenky a ideje. Největším luxusem by se pro mě stal pocit, že si tento objekt našel své zastánce či zastánkyně a že jsem vytvořila design sloužící člověku a ne opak.

SEZNAM POUŽITÉ LITERATURY

- [1] Původ a význam slova klozet a toaleta - PSK. *PSK* [online]. 2008 [cit. 2015-04-26].
Dostupné z: <http://www.ptejteseknihovny.cz/dotazy/puvod-a-vyznam-slova-klozet-a-toaleta>
- [2] The Art Of Vanity On Display In The History Of The Dressing Table. *NPR: National Public Radio* [online]. 2014 [cit. 2015-04-26].
Dostupné z: <http://www.npr.org/2014/01/25/265971781/eternal-vanity-the-art-of-the-dressing-table>
- [3] HALBERTSMA, Hidde. *Encyklopedie starožitností: vývoj užitého umění a stylistických prvků od renesance do postmoderní doby*. 1. vyd. Čestlice: Rebo, c2000, 345 s. ISBN 80-723-4121-9.
- [4] NIS - Nábytkářský informační systém. *NIS - Nábytkářský informační systém* [online]. 2013 [cit. 2015-04-26].
Dostupné z: <http://www.n-i-s.cz/cz/stredovek/page/347/>
- [5] Historie. *Toaletní stolek - Příbram - toaletka, osvětlení, zrcadlo* [online]. 2012 [cit. 2015-04-26].
Dostupné z: <http://www.toaletni-stolek.cz/historie.html>
- [6] Tallboy vs Lowboy. *What's the difference?* [online]. 2013 [cit. 2015-04-26].
Dostupné z: <http://the-difference-between.com/lowboy/tallboy>
- [7] Renesance toaletky. *Týden.cz - Aktuální zpravodajství v souvislostech* [online]. 2008 [cit. 2015-04-26].
Dostupné z: http://www.tyden.cz/rubriky/bydleni/designova-kucharka/renesance-toaletky_49895.html#.VT0BzyHtmkp
- [8] Návrat toaletky. *Nábytek z Francie, Holandska a Německa | Nábytek Aldo* [online]. 2009 [cit. 2015-04-26].
Dostupné z: <http://www.nabytek-aldo.cz/navrat-toaletky>
- [9] Kalokagathia: víra, moudrost, krása - Domovské stránky Jana Regnera. *Kalokagathia: víra, moudrost, krása* [online]. 2003 [cit. 2015-04-26].
Dostupné z: <http://regnerjan.sweb.cz/stranky/index.htm>

- [10] ROZSÍVALOVÁ, Věra. *Kosmetika I*. Praha: Informatorium, spol. s.r.o., 2010. ISBN 978-80-7333-080-4.
- [11] NIS - Nábytkářský informační systém. *NIS - Nábytkářský informační systém* [online]. 2013 [cit. 2015-04-26].
Dostupné z: <http://www.n-i-s.cz/cz/ergonomie/page/19/>
- [12] Vše o nábytku: 4.1. Velký úložný prostor (skříně). *Vše o nábytku* [online]. 2013 [cit. 2015-04-26].
Dostupné z: <http://typologie-nabytku.blogspot.cz/2011/02/41-velky-ulozny-prostor-skrine.html>
- [13] Vše o nábytku: 6. ŽIDLE. *Vše o nábytku* [online]. 2013 [cit. 2015-04-26].
Dostupné z: <http://typologie-nabytku.blogspot.cz/2011/02/6-zidle.html>
- [14] BRUNECKÝ, Petr, Boris HÁLA a Martin KOVAŘÍK. *Nábytkářský informační systém "NIS"*. Brno: Ircaes, 2011, 117 s. ISBN 978-80-87502-03-7.
- [15] Ergonomie osvětlení | BOZP Profi. *BOZP Profi* [online]. 2012 [cit. 2015-04-26].
Dostupné z: http://www.bozpprofi.cz/33/ergonomie-osvetleni-uniqueidgOke4NvrWuOKaQDKuox_Zx9SXhAufzSfI31khMfqWNI/
- [16] *Colin & Justin - Welcome* [online]. 2010 [cit. 2015-04-26].
Dostupné z: <http://www.colinandjustin.tv/>
- [17] *Gallotti&Radice* [online]. 2013 [cit. 2015-04-26].
Dostupné z: <http://www.gallottiradice.it/>
- [18] Toaletní stolky v moderním designu. *Living.cz - vše o bydlení* [online]. 2014 [cit. 2015-04-26].
Dostupné z: <http://www.living.cz/nabytek/toaletni-stolky-v-modernim-designu.html>
- [19] Český výrobce ROALHOLZ, český výrobce nábytku a postelí z masivu. *Dřevěný nábytek z masivu, nábytek masiv, dřevěné postele z masivu, postele masiv ROALHOLZ* [online]. 2008 [cit. 2015-04-26].
Dostupné z: <http://www.roalholz.cz/www-roalholz-cz/1-O-FIRME>
- [20] Nábytek BRIK: Toaletní stolky a zrcadla & Ložnice & Produkty. *Nábytek BRIK* [online]. 2010. vyd. [cit. 2015-04-26].
Dostupné z: <http://www.brik.cz/cz/produkty/loznice/toaletni-stolky-a-zrcadla/>
- [21] Miss Toaletka | ajj - Jiří Junek. *Jiří Junek / Architekt, co navrhuje interiéry, domy a nábytek* [online]. 2011 [cit. 2015-04-26].

- Dostupné z:<http://www.ajj.cz/index.php/miss-toaletka/?lang=cs>
- [22] GRACE, Cheryl. *Feng šuej jednoduše: změňte svůj život uvnitř a kolem sebe*. 1. vyd. Praha: Grada, 2014, 187 s. ISBN 978-80-247-5105-4.
- [23] KULA, Daniel a Elodie TERNAUX. *Materiology: průvodce světem materiálů a technologií pro architekty a designéry*. Praha: Happy Materials, c2012, 342 s. ISBN 978-80-260-0538-4.
- [24] HALBERTSMA, Hidde. *Encyklopedie starožitností: vývoj užitého umění a stylistických prvků od renesance do postmoderní doby*. 1. vyd. Čestlice: Rebo, c2000, 345 s. ISBN 80-723-4121-9.
- [25] *Neodymové magnety - neodymy (NdFeB)* [online]. 2010 [cit. 2015-04-26]. Dostupné z: <http://www.neodymove-magnety.cz/>
- [26] KOUDELKA, Ctirad. *Světlo a osvětlování*. Ostrava, 2005. VŠB - TU Ostrava, Fakulta elektrotechniky a informatiky, Katedra obecné elektrotechniky.

SEZNAM POUŽITÝCH SYMBOLŮ A ZKRATEK

aj.	a jiný, a jiní, a jinak
atd.	a tak dále
např.	například
popř.	popřípadě
apod.	a podobně
min.	minimálně / minimum
max.	maximálně / maximum
tzv.	takzvaný

SEZNAM OBRÁZKŮ

Obrázek 1-1 Kosmetický box, Egypt, 1814-1805 př. K.....	15
< http://wildbeautyworld.com/2014/01/07/vanities-art-of-the-dressing-table/ >	
Obrázek 1-2 Ilustrace starého antického nábytku	16
< https://www.etsy.com/listing/79736897/ancient-rome-ships-furniture-artifacts >	
Obrázek 1-3 Souprava stolku ze sídla Ludvíka XIV.	17
< <i>Dějiny užitého umění: vývoj užitého umění a stylistických prvků od renesance do post-moderní doby. 1. vyd. Praha: Slovart, 2004, 544 s. ISBN 80-720-9549-8.</i> >	
Obrázek 1-4 Kombinovaný stůl, autor Martin Carlin, 1730–1785, Paříž	18
< http://www.metmuseum.org/collection/the-collection-online/search/206489?pos=3 >	
Obrázek 1-5 Toaletní stůl zhotoven pro Madame de Pompadour	18
< http://wgbhnews.org/post/eternal-vanity-art-dressing-table >	
Obrázek 1-6 Tallboy, Burlington	19
< http://www.grovesnorfurniture.co.uk/store/products/Burlington-Tall-Boy.html >	
Obrázek 1-7 Lowboy královny Anny, Connecticut, 1750	19
< http://www.tillouantiques.com/queen-anne-lowboy-0 >	
Obrázek 1-8 Toaletní stůl z Filadelfie z roku 1715-1725, zjednodušený barokní styl	19
< <i>Dějiny užitého umění: vývoj užitého umění a stylistických prvků od renesance do postmoderní doby. 1. vyd. Praha: Slovart, 2004, 544 s. ISBN 80-720-9549-8.</i> >	
Obrázek 1-9 Americký pracovní stůl, který sloužil jako psací, šicí i toaletní stůl zároveň.....	20
< http://kalw.org/post/eternal-vanity-art-dressing-table >	
Obrázek 1-10 Pracovní stůl, který mohl sloužit také jako toaletní, 1760, Abraham Roentgen.....	20
< <i>Dějiny užitého umění: vývoj užitého umění a stylistických prvků od renesance do postmoderní doby. 1. vyd. Praha: Slovart, 2004, 544 s. ISBN 80-720-9549-8.</i> >	
Obrázek 1-11 Toaletní stůl z období klasicismu. Používání koleček usnadnilo přemísťování nábytku a jejich obliba od poloviny 18. století vzrůstala.	21
< <i>Dějiny užitého umění: vývoj užitého umění a stylistických prvků od renesance do postmoderní doby. 1. vyd. Praha: Slovart, 2004, 544 s. ISBN 80-720-9549-8.</i> >	
Obrázek 1-12 Toaletní stůl (kolem roku 1820) z křišťálu a oceli, navrhl Percier a Fontaine pro majitelku obchodu se sklem, Paříž.....	21
< <i>Dějiny užitého umění: vývoj užitého umění a stylistických prvků od renesance do postmoderní doby. 1. vyd. Praha: Slovart, 2004, 544 s. ISBN 80-720-9549-8.</i> >	
Obrázek 1-13 Francie, 1925, styl art deco	22
< http://kalw.org/post/eternal-vanity-art-dressing-table >	

- Obrázek 1-14 Výrazně asymetrický toaletní stolek navrhl Antoni Gaudí. Elektický tvar čerpá z mnoha zdrojů. Identifikovat je možné rostlinné i zvířecí tvary, stejně jako prvky převzaté z gotiky a z baroka 22
 <Dějiny užitého umění: vývoj užitého umění a stylistických prvků od re-nesance do postmoderní doby. 1. vyd. Praha: Sloart, 2004, 544 s. ISBN 80-720-9549-8.>
- Obrázek 1-15 Toaletní stolek zdobený zlatou a stříbrnou fólií. NY, 1929 23
 <Dějiny užitého umění: vývoj užitého umění a stylistických prvků od re-nesance do postmoderní doby. 1. vyd. Praha: Sloart, 2004, 544 s. ISBN 80-720-9549-8.>
- Obrázek 1-16 Toaletní stolek, francouzské Art deco, 1919 23
 <Dějiny užitého umění: vývoj užitého umění a stylistických prvků od re-nesance do postmoderní doby. 1. vyd. Praha: Sloart, 2004, 544 s. ISBN 80-720-9549-8.>
- Obrázek 1-17 Toaletní stolek inspirovaný českým kubismem 23
 <Dějiny užitého umění: vývoj užitého umění a stylistických prvků od re-nesance do postmoderní doby. 1. vyd. Praha: Sloart, 2004, 544 s. ISBN 80-720-9549-8.>
- Obrázek 1-18 Toaletní stolek, americký modernismus, 1934 23
 <Dějiny užitého umění: vývoj užitého umění a stylistických prvků od re-nesance do postmoderní doby. 1. vyd. Praha: Sloart, 2004, 544 s. ISBN 80-720-9549-8.>
- Obrázek 2-1 Věstonická Venuše 25
 <<http://www.anthropark.wz.cz/venus.htm>>
- Obrázek 2-2 Busta krásné Nefertiti, královny Nilu 27
 <<http://culturoid.com/2013/03/artwork-of-the-day-bust-of-nefertiti/>>
- Obrázek 2-3 Řecká socha Venuše 27
 <<http://www.artfund.org/news/2015/01/07/new-year-blockbusters-2015>>
- Obrázek 2-4 Úprava zevnějšku ve starém Římě 28
 <<http://crystalking.com/blog/2013/03/12/beauty-in-ancient-rome/>>
- Obrázek 2-5 Pánská toaletní souprava z roku 1716 29
 <HALBERTSMA, Hidde. Encyklopedie starožitnos-tí: vývoj užitého umění a stylistických prvků od renesance do postmoderní doby. 1. vyd. Čestlice: Rebo, c2000, 345 s. ISBN 80-723-4121-9.>
- Obrázek 2-6 Toaletní servis z roku 1670 29
 <Dějiny užitého umění: vývoj užitého umění a stylistických prvků od re-nesance do postmoderní doby. 1. vyd. Praha: Sloart, 2004, 544 s. ISBN 80-720-9549-8.>
- Obrázek 2-7 Toaletní servis z roku 1768 29
 <Dějiny užitého umění: vývoj užitého umění a stylistických prvků od re-nesance do postmoderní doby. 1. vyd. Praha: Sloart, 2004, 544 s. ISBN 80-720-9549-8.>
- Obrázek 2-8 Americká toaletní souprava ze stříbra, kolem roku 1900 30
 <HALBERTSMA, Hidde. Encyklopedie starožitnos-tí: vývoj užitého umění a stylistických prvků od renesance do postmoderní doby. 1. vyd. Čestlice: Rebo, c2000, 345 s. ISBN 80-723-4121-9.>

Obrázek 2-9 Žena sedící u toaletního stolku, počátek 20. století.....	30
< http://www.onlineparfem.cz/zaujímavosti/clanok/name/historia-parfumov >	
Obrázek 3-1 Graf tělesné výšky.....	32
< http://www.fsps.muni.cz/spa/vysledky/ >	
Obrázek 3-2 Příklady řešení místa pro osobní úpravu	33
<DLABAL, Stanislav a Emanuela KITTRICHOVÁ. Nábytek - člověk - bydlení: Základy navrhování nábytku a zařizování bytových interiérů. 1 vyd. Praha: Ústav bytové a oděvní kultury, 1977.>	
Obrázek 3-3 Rozměry pracovních stolů.....	34
<DLABAL, Stanislav a Emanuela KITTRICHOVÁ. Nábytek - člověk - bydlení: Základy navrhování nábytku a zařizování bytových interiérů. 1 vyd. Praha: Ústav bytové a oděvní kultury, 1977.>	
Obrázek 3-4 Speciální druhy stolů.....	34
<DLABAL, Stanislav a Emanuela KITTRICHOVÁ. Nábytek - člověk - bydlení: Základy navrhování nábytku a zařizování bytových interiérů. 1 vyd. Praha: Ústav bytové a oděvní kultury, 1977.>	
Obrázek 3-5 Řešení úložného prostoru.....	34
<DLABAL, Stanislav a Emanuela KITTRICHOVÁ. Nábytek - člověk - bydlení: Základy navrhování nábytku a zařizování bytových interiérů. 1 vyd. Praha: Ústav bytové a oděvní kultury, 1977.>	
Obrázek 3-6 Druh sedacího nábytku tzv. sedačka	36
<DLABAL, Stanislav a Emanuela KITTRICHOVÁ. Nábytek - člověk - bydlení: Základy navrhování nábytku a zařizování bytových interiérů. 1 vyd. Praha: Ústav bytové a oděvní kultury, 1977.>	
Obrázek 3-7 Dosahy člověka ve vzpřímeném sedu	36
< http://www.n-i-s.cz/ >	
Obrázek 3-8 Výškové hodnoty při sedění.....	37
<DLABAL, Stanislav a Emanuela KITTRICHOVÁ. Nábytek - člověk - bydlení: Základy navrhování nábytku a zařizování bytových interiérů. 1 vyd. Praha: Ústav bytové a oděvní kultury, 1977.>	
Obrázek 3-9 Výška sezení	37
<DLABAL, Stanislav a Emanuela KITTRICHOVÁ. Nábytek - člověk - bydlení: Základy navrhování nábytku a zařizování bytových interiérů. 1 vyd. Praha: Ústav bytové a oděvní kultury, 1977.>	
Obrázek 3-10 Dosah průměrné výšky, UNISEX	38
< http://www.n-i-s.cz/cz/ulozny/page/278/ >	
Obrázek 3-11 Výškové rozdělení úložných prostorů vsedě.....	38
< http://www.n-i-s.cz/cz/ulozny/page/278/ >	
Obrázek 3-12 Ergonomie vidění	39
< http://www.n-i-s.cz/ >	
Obrázek 4-1 Toaletní stůl Ikea se sklápěcím zrcadlem.....	41
< http://www.ikea.com/us/en/catalog/products/10203610/ >	
Obrázek 4-2 Toaletní stůl Ikea odkazující na historické styly	41

< http://www.ikea.com/us/en/catalog/products/10121228/ >	
Obrázek 4-3 Toaletní stůl od Colin&Justin	42
< http://www.colinandjustin.tv/viewblog.php?id=175 >	
Obrázek 4-4 Eve – toaletní stůl s židlí od firmy Eden	42
< http://www.furnime.com/eve-dressing-table-and-stool-by-eden-furniture-0075.html >	
Obrázek 4-5 Toaletní stolek od Edgese	43
< http://www.marvelbuilding.com/design/dressing-table-designs >	
Obrázek 4-6 Toaletní stolek od Padwicka, kombinace dvou dřev	43
< http://www.steuartpadwick.co.uk/strollerdesk2.htm >	
Obrázek 4-7 Toaletní stolek od Padwicka, inspirace tanečnicí.....	43
< http://housetohome.media.ipcdigital.co.uk/96/0000103f8/1dc6_orh550w550/007-made.com-dressing-table-fonteyn-designer.gif >	
Obrázek 4-8 Toaletní stolek od Padwicka, barevné varianty.....	44
< http://www.steuartpadwick.co.uk/strollerdesk3.htm >	
Obrázek 4-9 Toaletní stolek od Doshi Levien pro BD Barcelona design	44
< http://www.dezeen.com/2012/05/10/chandlo-by-doshi-levien-for-bd-barcelona-design/ >	
Obrázek 4-10 Toaletní stolky od firmy Gallotti & Radice.....	45
< http://www.housetohome.co.uk/bedroom/articles/dressing-tables-seven-of-the-best_532697.html >	
Obrázek 4-11 Toaletní stolek, Simone Cappellanti	45
< http://www.living.cz/galerie/toaletni-stolky-v-modernim-designu/5.html#content >	
Obrázek 4-12 Toaletní stolek, Marks & Spencer, skandinávský styl	46
< http://www.housetohome.co.uk/bedroom/articles/dressing-tables-seven-of-the-best_532697.html >	
Obrázek 4-13 Toaletní stolek od Bethan Gray.....	46
< http://www.housetohome.co.uk/bedroom/articles/dressing-tables-seven-of-the-best_532697.html >	
Obrázek 4-14 Toaletní stolek od EK Design	46
< http://www.housetohome.co.uk/bedroom/articles/dressing-tables-seven-of-the-best_532697.html >	
Obrázek 4-15 Toaletní stolek C58 od londýnského designéra Floriana Schmid.....	46
< http://www.dezeen.com/2013/02/15/c58-dressing-table-by-florian-schmid/ >	
Obrázek 4-16 Toaletní stolek The Narcissist, Neri & Hu Design, 2010.....	47
< http://www.archiproducts.com/it/prodotti/25511/mobile-toilette-the-narcissist-bd-barcelona-design.html >	
Obrázek 4-17 Toaletní stolek od ARP Atelier de Recherche Plastique, Francie	47
< http://www.designaddict.com/buy-and-sell/furniture-lovecom/Dressing-table-ARP-Atelier-de-Recherche-Plastique >	
Obrázek 4-18 Toaletní stolek Princezna, Olgoj Chorchoj	48
< http://www.living.cz/galerie/toaletni-stolky-v-modernim-designu/7.html#content >	
Obrázek 4-19 Toaletní stolky od výrobce Roalholz	48

<<http://www.roalholz.cz/www-roalholz-cz/eshop/13-1-PSACI-STOLY-STOLKY/0/5/114-toaletni-stolek-z-masivu-MARIS>>

Obrázek 4-20 Toaletní stolec Beauty od firmy Brik..... 49

<<http://www.brik.cz/cz/produkty/loznice/toaletni-stolky-a-zrcadla/beauty/>>

Obrázek 4-21 Toaletní stolky od firmy Priorit..... 49

<<http://www.priorit-as.cz/katal-6>>

Obrázek 4-22 Miss toaletka, Jiří Junek, realizace 2011 50

<<http://www.ajj.cz/index.php/miss-toaletka/?lang=cs>>

Obrázek 4-23 Toaletní stolec od firmy Trend nábytek 50

<<http://www.nabytek-trend.cz/katalog/zbozi/moderni-nabytek/milano/produkt/milano-toaletni-stolek-77>>

Obrázek 4-24 Toaletní stůl Kleopatra od firmy Hlobil 50

<<http://www.hlobil.cz/postele/kleopatra/kleopatra-toaletni-stul.html>>

Obrázek 6-1 Počáteční kresebné návrhy a úvahy 57

<Autorův archiv>

Obrázek 6-2 Kresba – rozvaha nad úložným systémem 58

<Autorův archiv>

Obrázek 6-3 Druhy žlábků pro odložení předmětů 58

<Autorův archiv>

Obrázek 6-4 Další kresebné návrhy 59

<Autorův archiv>

Obrázek 6-5 První návrhy –zavěšovací skříňka z ohnuté překližky 60

<Autorův archiv>

Obrázek 6-6 Druhé návrhy, geometrická skříňka s magnetickou tabulí 60

<Autorův archiv>

Obrázek 6-7 Návrhy předního profilu..... 61

<Autorův archiv>

Obrázek 6-8 Další problematická toaletka s plnými dvířky..... 61

<Autorův archiv>

Obrázek 6-9 Ukázka návrhů problematických židliček 62

<Autorův archiv>

Obrázek 6-10 Fotografie modelu z lepenky..... 62

<Autorův archiv>

Obrázek 7-1 Základní konstrukce 64

<Autorův archiv>

Obrázek 7-2 Detail magnetu, který fixuje dvířka s nalepenou magnetickou fólií..... 64

<Autorův archiv>	
Obrázek 7-3 Uchycení pantů z kůže, první a druhá varianta	65
<Autorův archiv>	
Obrázek 7-4 Náhled na otevřenou a uzavřenou zásuvku	65
<Autorův archiv>	
Obrázek 7-5 Ukázka kapes a zavěšení	66
<Autorův archiv>	
Obrázek 7-6 Vizualizace se vzkazem	66
<Autorův archiv>	
Obrázek 7-7 Vizualizace překližky s kovovou vložkou.....	66
<Autorův archiv>	
Obrázek 7-8 Fotografie - lepený magnet přichycený na pudřence na magnetické fólii.....	67
<Autorův archiv>	
Obrázek 7-9 Fotografie – proces šití kožených kapes	68
<Autorův archiv>	
Obrázek 7-10 Vizualizace toaletní skříňky s předměty denní potřeby	68
<Autorův archiv>	
Obrázek 7-11 Ukázka zrcadla osvětleného žárovkami	69
< http://dfemale.com/wp-content/uploads/2015/01/cheap-lighted-make-up-vanity-with-mirror.png >	
Obrázek 7-12 Možná kombinace zrcadel a přibližovacích zrcátek.....	69
<Autorův archiv>	
Obrázek 7-13 Příklad studeného a teplého osvětlení	70
<Autorův archiv>	
Obrázek 7-14 Židle	71
<Autorův archiv>	
Obrázek 7-15 Vizualizace hodin na tabletu	71
<Autorův archiv>	
Obrázek 7-16 Vizualizace reproduktorů a tabletu s hudbou	72
<Autorův archiv>	
Obrázek 7-17 Elektrické vestavěné zásuvky.....	72
<Autorův archiv>	
Obrázek 8-1 Různé druhy desek MDF	74
< http://www.consmos.com/images/mdf/MDF%20thin%20and%20thick.JPG >	
Obrázek 8-2 Ukázka překližky.....	74

<http://www.gloriet.com/pics/obklad1_velky.jpg>

Obrázek 8-3 Magnetická fólie, kterou jsem využila 77

<<http://unimagnet.cz/666-pokovena-folie-bila.html>>

Obrázek 8-4 Ukázka LED profilu 78

<http://www.ledgreen.cz/files/_800x600/led-profil-pds4-k-2.jpg>

Obrázek 8-5 Objekt se zrcadlovým efektem 79

<http://www.9jcg.com/tutorials/mario_malagrino/chrome_material/chrome_material_07_large.jpg>

Obrázek 9-1 Barevné varianty 80

<Autorův archiv>

Obrázek 9-2 Vizualizace toaletky se ženou výšky 165 cm 81

<Autorův archiv>

Obrázek 9-3 Vizualizace toaletky se sedící ženou 82

<Autorův archiv>

Obrázek 9-4 Vizualizace toaletky se sedící ženou z boku 83

<Autorův archiv>

Obrázek 9-5 Vizualizace toaletky 84

<Autorův archiv>

Obrázek 9-6 Vizualizace toaletky s mužem výšky 180 cm 86

<Autorův archiv>

Obrázek 9-7 Finální vizualizace 86

<Autorův archiv>

Obrázek 10-1 Rozměrové schéma zepředu 87

<Autorův archiv>

Obrázek 10-2 Rozměrové schéma z boku 88

<Autorův archiv>

Obrázek 10-3 Rozměrové schéma z půdorysu 88

<Autorův archiv>

SEZNAM PŘÍLOH

Nosič CD-ROM