

Divadelní park ve Zlíně

BcA. Aleksandra Sikora

Diplomová práce
2016

 Univerzita Tomáše Bati ve Zlíně
Fakulta multimediálních komunikací

Univerzita Tomáše Bati ve Zlíně

Fakulta multimediálních komunikací

Ateliér Prostorová tvorba

akademický rok: 2015/2016

ZADÁNÍ DIPLOMOVÉ PRÁCE

(PROJEKTU, UMĚLECKÉHO DÍLA, UMĚLECKÉHO VÝKONU)

Jméno a příjmení: **BcA. Aleksandra Sikora**
Osobní číslo: **K14344**
Studijní program: **N8206 Výtvarná umění**
Studijní obor: **Multimédia a design – Prostorová tvorba**
Forma studia: **prezenční**

Téma práce: **Divadelní park ve Zlíně**

Zásady pro vypracování:

1. TEORETICKÁ ČÁST

- a) Rozbor zadaného prostorového úkolu / oborově viz 2. PRAKTICKÁ ČÁST/ a vymezení jeho problematičnosti: analýza místa, mapové podklady, původní stav, fotodokumentace, zaměření, vyhodnocení jedinečnosti podmínek a vztahů v prostoru (širší vztahy). Rozsah textu min. 10A4 + mapové a obrazové přílohy.
- b) Známé příklady stejných nebo podobných řešení a osobní vyhodnocení pozitiv a negativ pro vlastní inspiraci a užití min. 3 příklady. Rozsah textu min. 10A4 + obrazové přílohy.
- c) Historiografie daného problému s odkazy na zdroje použitých informací (autor/dílo). Rozsah textu min. 10A4 + obrazové přílohy. d) Osobní stanovisko – koncept návrhu (funkce vs. forma vs. účel vs. marketing, PR). Rozsah textu min. 4A4 + obrazové přílohy, (ideálně kresby).
- e) Průvodní zpráva k návrhu praktické části popisující zvolená funkční, konstrukční, technická, materiálová a barevná řešení, doporučené výrobní postupy a případné zhotovitele / min. 3 možnosti /, včetně cenového aproximativu (design manuálu) a vedené dokladové části. Rozsah min. 10A4 + obrazové přílohy.

FORMA ODEVZDÁNÍ – Teoretická část

Minimálně 44 normostran textu + obrazové přílohy ve vazbě minimálně ve standartu UTB.

2. PRAKTICKÁ ČÁST

A - Návrh veřejného prostoru:

Úloha řeší reálné zadání z oboru výstavnictví, scénografie, užitého detailu urbánního prostoru, drobné architektury nebo zadávací projekt pro úlohu stejného zaměření.

B - Návrh prvku veřejného prostoru:

Návrh interiérového prvku, ideálně souvisejícího se zadáním A, mobiliář /např.:

židle, police, stůl atp. /, opakovatelný segment výplně otvorů /např.:

zábradlí, okno, dveře atp. /, orientační nebo reklamní prvek v prostoru / např.:

poutače, kaplička, pomník, podstavec pro konkrétní plastiku atp. /.

Pro všechna zadání je požadována konzultace v ateliéru s docházkou min. 80% možného času, potvrzené konzultace s externími odborníky, min.3x, vedené v dokladové části.

FORMA ODEVZDÁNÍ - Praktická část

A - výkresová část v potřebném rozsahu autorizující návrh

2x paré A3 vazba minimálně ve standartu UTB s přílohou digitální kopie paré

(PDF), min. 2 ks plakát B1 (100 x 70 cm tisk přímo na KAPA desky 3mm)

Model navrženého řešení v měřítku 1:50 a větším (upřesnění podle typu zadání).

B - výkresová část, libovolný formát ne menší než A3, fotodokumentace.

Model v měřítku 1:1

Na samostatném nosiči CD-ROM odevzdejte v minimálním počtu 10 kusů obrazovou dokumentaci praktické části závěrečné práce pro využití v publikacích FMK.

Formát pro bitmapové podklady: JPEG, barevný prostor RGB, rozlišení 300 dpi,

250 mm delší strana. Formáty pro vektory: AI, EPS, PDF. Loga a texty v křivkách.

V samostatném textovém souboru uveďte jméno a příjmení, login do Portálu UTB,

obor (ateliér), typ práce, přesný název práce v češtině a angličtině,

rok obhajoby, osobní mail, osobní web, telefon. Přiložte svou osobní fotografii

v tiskovém rozlišení.

Diplomová práce v rozsahu 44 normostran A4 textu + obrazové přílohy.

Rozsah diplomové práce:

Rozsah příloh:

Forma zpracování diplomové práce: **tištěná/umělecké dílo**

Seznam odborné literatury:

Seznam doporučené literatury

GAVENTA, Sarah. New Public Spaces. Londýn: Octopus Publishing Group, 2006. ISBN 184533-134-6.

GEHL, Jan a Lars GEMZOE. Nové městské prostory. Brno: ERA, 2002. 263 s. ISBN 80-86517-09-8.

LOU, Michel. Light: The Shape of Space: Designing with Space and Light. New York: Wiley, 1996. ISBN 0471286184.

MORAN, Nick. Světelný design: pro divadlo, koncerty, výstavy a živé akce. Praha: Institut umění – Divadelní ústav ve spolupráci s Institutem světelného designu, 2010. ISBN 978-80-7008-246-1.

NEUFERT, Ernst. Navrhování staveb: 2. české vydání. Praha: Consultinvest, 2000. ISBN 8090148662.

ŠILHÁNKOVÁ, Vladimíra. Veřejné prostory v územně plánovacím procesu. Brno: VUT Fakulta architektury, 2003. ISBN 80-214-2505-9.

NORBERG-SCHULZ, Christian. Genius loci: Krajina, místo, architektura. Vyd.2. Praha: Dokořán, 2010. ISBN: 978-80-7363-303-5.

KRATOCHVÍL, Petr. Současná česká architektura a její témata. Praha: Paseka, 2011. ISBN: 978-80-7432-110-8.

VIDIELLA, Alex Sánchez. Současná architektura. Praha: Slovart, 2007. ISBN: 978-80-7209-983-2.

BROOKER, Graeme a Sally STONE. Co je interiérový design?. Praha: Slovart, 2011. ISBN: 978-80-7391-435-6.

Vedoucí diplomové práce:

Ing. arch. Michael Klang, CSc.

Ateliér Prostorová tvorba

Datum zadání diplomové práce:

2. prosince 2015

Termín odevzdání diplomové práce:

13. května 2016

Ve Zlíně dne 12. prosince 2015

doc. MgA. Jana Janíková, ArtD.

děkanka



Ing. arch. Michael Klang, CSc.

vedoucí ateliéru

PROHLÁŠENÍ AUTORA BAKALÁŘSKÉ/DIPLOMOVÉ PRÁCE

Beru na vědomí, že

- odevzdáním bakalářské/diplomové práce souhlasím se zveřejněním své práce podle zákona č. 111/1998 Sb. o vysokých školách a o změně a doplnění dalších zákonů (zákon o vysokých školách), ve znění pozdějších právních předpisů, bez ohledu na výsledek obhajoby ¹⁾;
- beru na vědomí, že bakalářská/diplomová práce bude uložena v elektronické podobě v univerzitním informačním systému a bude dostupná k nahlédnutí;
- na moji bakalářskou/diplomovou práci se plně vztahuje zákon č. 121/2000 Sb. o právu autorském, o právech souvisejících s právem autorským a o změně některých zákonů (autorský zákon) ve znění pozdějších právních předpisů, zejm. § 35 odst. 3 ²⁾;
- podle § 60 ³⁾ odst. 1 autorského zákona má UTB ve Zlíně právo na uzavření licenční smlouvy o užití školního díla v rozsahu § 12 odst. 4 autorského zákona;
- podle § 60 ³⁾ odst. 2 a 3 mohu užít své dílo – bakalářskou/diplomovou práci - nebo poskytnout licenci k jejímu využití jen s předchozím písemným souhlasem Univerzity Tomáše Bati ve Zlíně, která je oprávněna v takovém případě ode mne požadovat přiměřený příspěvek na úhradu nákladů, které byly Univerzitou Tomáše Bati ve Zlíně na vytvoření díla vynaloženy (až do jejich skutečné výše);
- pokud bylo k vypracování bakalářské/diplomové práce využito softwaru poskytnutého Univerzitou Tomáše Bati ve Zlíně nebo jinými subjekty pouze ke studijním a výzkumným účelům (tj. k nekomerčnímu využití), nelze výsledky bakalářské/diplomové práce využít ke komerčním účelům.

Ve Zlíně 28. 4. 2016

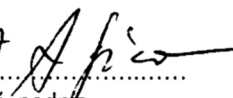
ALEXANDRA SIKORA 
.....
Jméno, příjmení, podpis

1) zákon č. 111/1998 Sb. o vysokých školách a o změně a doplnění dalších zákonů (zákon o vysokých školách), ve znění pozdějších právních předpisů, § 47b Zveřejňování závěrečných prací:

(1) Vysoká škola nevydělečně zveřejňuje disertační, diplomové, bakalářské a rigorózní práce, u kterých proběhla obhajoba, včetně posudků oponentu a výsledku obhajoby prostřednictvím databáze kvalifikačních prací, kterou spravuje. Způsob zveřejnění stanoví vnitřní předpis vysoké školy.

(2) Disertační, diplomové, bakalářské a rigorózní práce odevzdané uchazečem k obhajobě musí být též nejméně pět pracovních dnů před konáním obhajoby zveřejněny k nahlázení veřejnosti v místě určeném vnitřním předpisem vysoké školy nebo není-li tak určeno, v místě pracoviště vysoké školy, kde se má konat obhajoba práce. Každý si může ze zveřejněné práce pořizovat na své náklady výpisy, opisy nebo rozmnoženiny.

(3) Platí, že odevzdáním práce autor souhlasí se zveřejněním své práce podle tohoto zákona, bez ohledu na výsledek obhajoby.

2) zákon č. 121/2000 Sb. o právu autorském, o právech souvisejících s právem autorským a o změně některých zákonů (autorský zákon) ve znění pozdějších právních předpisů, § 35 odst. 3:

(3) Do práva autorského také nezasahuje škola nebo školské či vzdělávací zařízení, užije-li nikoli za účelem přímého nebo nepřímého hospodářského nebo obchodního prospěchu k výuce nebo k vlastní potřebě dílo vytvořené žákem nebo studentem ke splnění školních nebo studijních povinností vyplývajících z jeho právního vztahu ke škole nebo školskému či vzdělávacímu zařízení (školní dílo).

3) zákon č. 121/2000 Sb. o právu autorském, o právech souvisejících s právem autorským a o změně některých zákonů (autorský zákon) ve znění pozdějších právních předpisů, § 60 Školní dílo:

(1) Škola nebo školské či vzdělávací zařízení mají za obvyklých podmínek právo na uzavření licenční smlouvy o užití školního díla (§ 35 odst. 3). Odpírá-li autor takového díla udělit svolení bez vážného důvodu, mohou se tyto osoby domáhat nahrazení chybějícího projevu jeho vůle u soudu. Ustanovení § 35 odst. 3 zůstává nedotčeno.

(2) Není-li sjednáno jinak, může autor školního díla své dílo užít či poskytnout jinému licenci, není-li to v rozporu s oprávněnými zájmy školy nebo školského či vzdělávacího zařízení.

(3) Škola nebo školské či vzdělávací zařízení jsou oprávněny požadovat, aby jim autor školního díla z výdělku jim dosaženého v souvislosti s užitím díla či poskytnutím licence podle odstavce 2 přiměřeně přispěl na úhradu nákladů, které na vytvoření díla vynaložily, a to podle okolností až do jejich skutečné výše; přitom se přihlídnou k výši výdělku dosaženého školou nebo školským či vzdělávacím zařízením z užití školního díla podle odstavce 1.

ABSTRAKT

Tato diplomová práce se zabývá návrhem Divadelního parku u Městského divadla ve Zlíně.

Teoretická část se zabývá veřejným prostorem z pohledu různých vědních oborů, zkoumá jeho historii a současný vývoj. Na toto téma navazuje stručný přehled divadelní typologie v průběhu dějin, obecné zásady pro navrhování divadel, historiografie Městského divadla ve Zlíně a jeho současnost. Obsahem teoretické části je také rešerše vybraných divadelních scén a parků, které byly inspirací pro zpracování praktické části.

Praktická část, která vychází z poznatků v části teoretické, se zabývá vlastním návrhem Divadelního parku od prvotní koncepce až k finálnímu návrhu včetně architektonicko-urbanistického, technického, materiálového a výtvarného řešení.

Klíčová slova: park, veřejný prostor, urbanismus, architektura, divadlo, letní scéna, Zlín, Městské divadlo ve Zlíně, pěší zóna, jeviště, hlediště, kavárna

ABSTRACT

This diploma thesis is focused on the Theatre Park at Municipal Theatre Zlín.

The theoretical part deals with public space from the perspective of different disciplines, exploring its history and current developments. This topic is followed by a brief overview of theatre typology throughout history, general principles for theaters designing, historiography of the Municipal Theatre Zlín and present situation. Also the theoretical part present research of selected theaters and parks which were an inspiration for the processing of the practical part.

The practical part, based on the findings of the theoretical part, deal with the design of Theatre park itself from initial concept to final design, including architectural, technical, material and creative solutions.

Keywords: park, theatre park, urbanism, architecture, theatre, open air theatre, Zlín, Municipal Theatre Zlín, pedestrian zone, stage, auditorium, cafe

*First life, then spaces, then buildings
- the other way around never works.*

Jan Gehl

Děkuji vedoucímu této práce Ing. arch. Michaelu Klangovi, Csc. za cenné rady a zajímavé podněty v průběhu této práce i celého studia. Poděkování patří také asistentovi ateliéru Ing. arch. Kamilovi Koláčkovi za vstřícnost a ochotu. Za technické konzultace děkuji Ing. Tomaszovi Lasotě. Můj vděk patří rodině a příteli, kteří mě podporovali u všech projektů po celou dobu studia.

Prohlašuji, že odevzdaná verze bakalářské/diplomové práce a verze elektronická nahraná do IS/STAG jsou totožné.

OBSAH

ÚVOD	12
I TEORETICKÁ ČÁST	13
1 VEŘEJNÝ PROSTOR	14
1.1 DEFINICE POJMU VEŘEJNÝ PROSTOR	14
1.1.1 Veřejný prostor z pohledu filozofie a sociologie	14
1.1.2 Empirické výzkumy veřejného prostoru	14
1.2 HISTORICKÝ VÝVOJ MĚSTSKÉHO PROSTORU	16
1.2.1 Tradiční město	16
1.2.2 Dnešní město	17
1.3 SHRNUTÍ.....	19
1.4 MĚSTSKÝ PROSTOR VE ZLÍNĚ	19
2 O DIVADLE	20
2.1 AKTIVNÍ NÁPLŇ VEŘEJNÉHO PROSTORU	21
2.2 AKTIVITY V DIVADELNÍM PARKU	21
2.3 FESTIVAL SETKÁNÍ/STRETNUTIE	21
2.3.1 Vznik a zánik festivalu	21
2.3.2 Obnovení festivalu	21
2.3.3 Vrcholné léta festivalu a současnost	22
2.3.4 Osobní stanovisko	22
2.4 O DIVADLE OBECNĚ	23
2.4.1 Divadelní typologie	23
2.4.2 Stručný přehled typů divadel na historickém pozadí	23
2.4.3 Divadlo 21. století	25
2.5 NAVRHOVÁNÍ DIVADEL A JEVIŠTNÍ TECHNOLOGIE	26
2.5.1 Viditelnost	26
2.5.2 Akustika	27
2.5.3 Osvětlení.....	27
2.6 ZÁVĚR - OSOBNÍ STANOVISKO	28
3 REŠERŠE - LETNÍ SCÉNY A PARKY	28
3.1 LETNÍ DIVADELNÍ SCÉNY	30
3.1.1 Letní divadlo Rakvere v Tallinu.....	30
3.1.2 Londýnský Regent's Park Open Air Theatre	31
3.2 PARKY	32
3.2.1 Zámecké návrší v Litomyšli	32
3.2.1.1 Zámecký park.....	33
3.2.1.2 Osobní stanovisko	34
3.2.1.3 Závěr	34
3.2.2 Zlínské parky	35
3.2.2.1 Gahurův prospekt.....	36
3.2.2.2 Park Komenského	37
3.2.2.3 Osobní stanovisko	38

4	MĚSTSKÉ DIVADLO VE ZLÍNĚ.....	38
4.1	HISTORIOGRAFIE	39
4.1.1	Zlínské divadlo v zárodku	39
4.1.2	Nástup Baťovy éry	39
4.1.3	První stálé divadlo	39
4.1.4	Soutěž o nové divadlo	40
4.1.5	Výstavba a zahájení činnosti divadla	40
4.1.6	Úpravy divadla	41
4.2	ARCHITEKTONICKÉ ŘEŠENÍ DIVADLA PRACUJÍCÍCH.....	41
4.2.1	Inspirace	41
4.2.2	Kompozice	41
4.2.3	Průčelí	42
4.2.4	Pomocná budova	43
4.2.5	Hlediště a jeviště	43
4.2.6	Technické zázemí.....	44
4.3	VÝTVARNÉ ŘEŠENÍ DIVADLA.....	44
4.4	PARK U DIVADLA.....	44
4.5	SETKÁNÍ S PANEM ARCHITEKTEM ŘEPOU	46
4.6	ZÁVĚR.....	47
II	PRAKTICKÁ ČÁST.....	48
5	PROBLEMATIKA ZADÁNÍ A ANALÝZA MÍSTA	49
5.1	DIVADELNÍ PARK - ZADÁNÍ, POŽADAVKY A OČEKÁVÁNÍ	49
5.1.1	Představy vedení divadla.....	49
5.1.2	Požadavky města - schůzka s architektkou města Zlína	51
5.1.3	Názor veřejnosti a kauza polyfunkčního domu.....	51
5.1.4	Sumarizace očekávání	52
5.2	ANALÝZA ŘEŠENÉHO ÚZEMÍ - SOUČASNÝ STAV.....	52
5.2.1	Územní plán a majetkoprávní vztahy	52
5.2.2	Širší vztahy.....	53
5.2.3	Dopravní situace.....	54
5.2.3.1	Aktivní doprava	54
5.2.3.2	Doprava v klidu.....	54
5.2.3.3	Komunikace pro pěši	54
5.2.4	Inženýrské sítě.....	55
5.2.5	Zeleň a vodní tok.....	55
5.2.6	Zhodnocení podmínek současného stavu parku.....	55
5.3	ANALÝZA SWOT	58
5.4	SHRNUTÍ ZÁMĚRU A VYTYČENÍ CÍLE NÁVRHU	58
6	KONCEPCE NÁVRHU.....	60

6.1	KONCEPCE PRVNÍ - BETONOVÁ ZAHRADA	60
6.2	KONCEPCE DRUHÁ – LÁVKA	60
6.3	STANOVENÍ PRIORIT	60
6.4	FINÁLNÍ KONCEPCE	63
6.4.1	Rozdělení na zóny	63
6.4.2	Letní scéna.....	64
6.4.3	Kavárna	66
6.4.4	Park jako prostor pro neziskové projekty.....	66
7	PRŮVODNÍ ZPRÁVA K NÁVRHU	68
7.1	ARCHITEKTONICKO - URBANISTICKÉ ŘEŠENÍ	69
7.1.1	Rozdělení na zóny	69
7.1.2	Pěší zóna.....	69
7.1.3	Letní scéna.....	70
7.1.4	Náměstíčko	71
7.1.5	Kavárna	72
7.1.6	Odpočinková zóna.....	74
7.1.7	Komunikace	75
7.1.8	Parkování.....	75
7.2	PROVOZNÍ ŘEŠENÍ.....	76
7.2.1	Provoz letní scény	76
7.2.2	Zásobování a parkování	76
7.2.3	Kavárna	76
7.3	KONSTRUKČNĚ- STAVEBNÍ ŘEŠENÍ	77
7.3.1	Jeviště	77
7.3.2	Hlediště.....	77
7.3.3	Kruhové osvětlení	79
7.3.4	Kavárna	79
7.4	VÝTVARNÉ A MATERIÁLOVÉ ŘEŠENÍ	80
7.4.1	Výtvarná koncepce.....	80
7.4.2	Pěší zóna s náměstíčkem	80
7.4.3	Letní scéna.....	81
7.4.4	Kavárna	82
7.4.5	Odpočinková zóna a komunikace	82
7.4.6	Osvětlení.....	82
7.4.7	Divadelní prvky.....	84
7.5	ZELEŇ	85
7.6	DESIGN MANUÁL	86
7.6	VIZUALIZACE	87
	ZÁVĚR	90
	SEZNAM POUŽITÉ LITERATURY	91
	SEZNAM POUŽITÝCH SYMBOLŮ A ZKRATEK	94
	SEZNAM OBRÁZKŮ	95
	SEZNAM PŘÍLOH.....	99

ÚVOD

Park za zlínským divadlem je prostorem s potenciálem. Množství divadelních inscenací pravidelně shromažďuje potenciální návštěvníky a uživatele parku. Představení pořádané na malých divadelních scénách a akce v rámci festivalu Setkání/Stretnutie jsou důkazem o živosti parku a jeho aktivitě. Vzrostlé solitérní stromy a unikátní kašna jsou předpokladem pro jedinečné místo se specifickým charakterem. Potenciál parku však zůstává nenaplněný kvůli určitým faktorům, které prostor degradují do podoby pouhé „psí loučky“ a parkoviště.

Cílem této diplomové práce je vytyčení negativních faktorů, podpoření pozitivních aktivit, zdůraznění charakteristických prvků parku, a nabídnutí řešení, které by mohlo přispět k obnovení parku jako příjemného místa v zeleni s možností pořádání divadelních představení v plenéru a s nabídkou zajímavých aktivit pro veřejnost.

Vlastnímu návrhu divadelního parku předcházelo teoretické studium tématu veřejného prostoru, divadelní historie, typologie a jevištní technologie, studium historiografie Městského divadla ve Zlíně a shromažďování materiálů týkajících se samotné stavby divadla a plánů přilehlého parku. Shrnutí těchto poznatků je obsahem teoretické části práce. Velmi cenné a podnětné pro tuto práci byly knihy a výroky dánského architekta Jana, který se věnuje tématu zlepšování kvality života ve městech, a publikace českého autora Petra Kratochvíla, historika a teoretika architektury.

Cílem praktické části je představení vývoje návrhu divadelního parku od počáteční koncepce k finálnímu projektu, který bude popsán v podrobné průvodní zprávě, obrazové dokumentaci a výkresové části. Hlavním cílem je vytvoření jasně čitelného návrhu doprovázeného výraznými vizuálními obrazy, které rozvinou diskuzi o parku za divadlem a budou podnětné pro případnou rekonstrukci.

I. TEORETICKÁ ČÁST

1 VEŘEJNÝ PROSTOR

Samotná definice pojmu veřejný prostor je velmi komplexním tématem, o čem svědčí množství titulů odborné literatury, teoretických studií i obrazových publikací. První kapitola se pokusí krátce shrnout teoretické přístupy k tématu veřejného prostoru, historický vývoj městského prostoru a aktuální problémy i nové možnosti současných veřejných prostorů. Hlavním zdrojem informací pro tuto část práce byla kniha *Nové městské prostory* dvojice významných dánských architektů - Jana Gehla a Larse Gemzøe, a publikace *Městský veřejný prostor* českého autora Petra Kratochvíla.

1.1 Definice pojmu veřejný prostor

“Veřejný prostor je fenoménem fyzickým i sociálně-kulturním. Stavební forma a podoba veřejného prostoru je stejně tak významnou komponentou jako jeho životní obsah, dění, které se v něm odehrává, ... a vzájemný vztah mezi nimi.” [1] Veřejný prostor se tím stává předmětem zkoumání nejen oborů architektonicko-teoretických, ale i humanitních a sociálně-vědních. [1]

1.1.1 Veřejný prostor z pohledu filozofie a sociologie

Z pohledu filozofie a sociálních věd se tématem veřejného prostoru zabývá německo-americká filozofka Hannah Arendtová, která označení veřejný vztahuje k lidskému jednání -0 “představování člověka v jeho jedinečnosti a tím ustavování vztahů s ostatními individualitami.” [1] Tedy prostor, “kde se já ukazuji druhým a druzí se ukazují mně.” [2] Nejde tolik o fyzické místo, jako o aktivitu a jednání vůči ostatním. Z jejich tezí lze odvodit závěr pro architekturu a urbanismus: formu veřejného prostoru nelze přeceňovat - je pouze příležitostí pro veřejný život, nemůže ho sama ustavovat. Zároveň však nepřítomnost nebo nevhodnost prostorů může veřejný život oslabovat. [1]

Z jiného úhlu nahlíží na danou problematiku sociolog Hans-Paul Bahrdt, který město a veřejný prostor v něm definuje přítomností trhu. Trh jako aktivita a tržiště jako fyzické místo je podle něj také místem, kde se ve středověku rodí veřejná sféra. “Jednotlivci se zde setkávají a musí najít společnou řeč v nejširším slova smyslu”. [1] Středověké tržiště je pro Bardtha modelovým příkladem veřejné sféry v počátcích, ale ve své práci se zabývá především kritikou současnosti. Kritika se týká postupujícího a příliš striktního oddělení veřejné a soukromé sféry, která ústí na jedné straně do stále většího uzavření se do rodinného živo-

ta bez zájmu o věci veřejné, na straně druhé do rozpadu městské veřejnosti kvůli byrokratizaci městských prostor, zbavení jejich sociálních funkcí a podřízení dopravě.

1.1.2 Empirické výzkumy veřejného prostoru

Při plánování města, navrhování veřejného prostoru a stavby by měla vždy platit zásada, kterou ve svých knihách zdůrazňuje urbanista Jan Gehl: “Život, prostor, budovy - prosím v tomto pořadí!” [3] Přesto se na tuto samozřejmou zásadu, kdy architektonické a materiálové řešení by mělo být až konečnou fází završující úvahy o životě a prostorových předpokladech, často zapomíná. Vztah k lidem se vytrácí. [1]

Touto skutečností se začal zabývat v 70. letech William H. Whyte. Prozkoumal chování lidí v různých veřejných prostorech New Yorku a shrnul základní faktory, které ovlivňují přitažlivost a návštěvnost těchto míst. Zcela zásadní se ukázala přítomnost jiných lidí na veřejných prostranstvích, protože “pozorování druhých je největší atrakcí, kterou nám veřejné prostory nabízejí”. [1] Dalším faktorem ovlivňujícím využití městského prostoru je množství lidí, kteří k místu spontánně míří, což souvisí zejména s polohou místa ve městě a nabídkou služeb v okolí. Vliv estetické úrovně okolní architektury na přitažlivost prostoru nebyl prokázán.

Dalšími méně zřejmými prvky ovlivňujícími oblíbenost míst je vizuální propojení s okolím, tedy plynulá návaznost na ulici bez bariér a ohraničení. Chodci se rádi zdržují v místech jasně vymezených průčelím budov, s lákavou nabídkou výloh nebo služeb, a s příležitostmi k usednutí nejen na lavičkách, ale i různých zídkách, stupních či obrubnících. Whyte obdivoval zdánlivě beztvarý dav na přeplněné ulici, který vnímal jako “plný zajímavých kontaktů a sociálních situací, které lidi přitahují a obohacují o důležitou zkušenost.” [1]

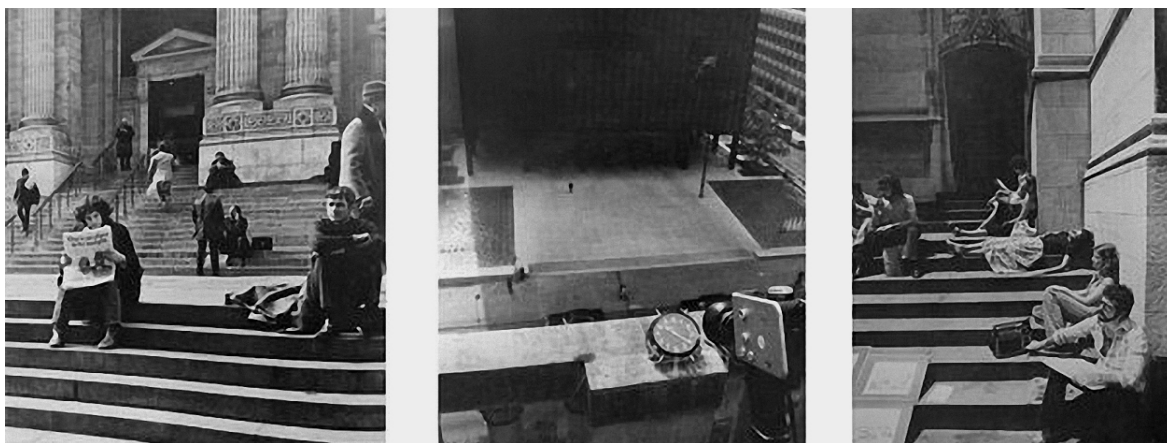

Obr. 1. Oblíbené místa na schodech – výzkumy veřejného prostoru Williama H. Whyta

1.2 Historický vývoj městského prostoru

1.2.1 Tradiční město

Využívání veřejného prostoru města se v průběhu historie neustále měnilo. Přesto lze vysledovat základní funkce, které jsou stálé - město vždy sloužilo jako místo shromažďování, obchodu a dopravy. V tradičním městě byla náměstí a ulice místy setkávání, pěstování kontaktů mezi místními i návštěvníky, výměny informací, místy, kde se odehrávaly důležité události. Město fungovalo také jako tržiště a sloužilo dopravě. [4] Ve starých městech, kde se převážná část dopravy provozovala pěšky, existovala rovnováha mezi setkáváním, obchodem a dopravou. Lidé měli příležitost chodit, obchodovat, setkávat se, povídat si a dívat se, co se kolem děje - a to současně v témže prostoru.

Tyto tři tradiční funkce veřejných ploch ve městě se výrazně změnily spolu s vývojem společnosti ve 20. století, obzvláště v průmyslových zemích. V dopravě a obchodování nastaly rozsáhle změny, které měly radikální vliv na charakter veřejných městských prostorů.

Rychlá automobilová doprava, které se stala dominantní po 2. světové válce, se nemohla provozovat současně s funkcemi setkávání a trhu. "Dřívější rovnováhu vystřídal konflikt." [4] I funkce tržiště se zcela změnila - obchodování se přesunulo z otevřených stánků nejdříve do krámků podél náměstí a ulic, později do obchodních domů a supermarketů a nakonec do stále větších nákupních center umístěných většinou mimo město. Obchodování se uzavřelo do prostoru privátních obchodů a oddělilo od veřejného života, dřívější společenská událost spojená s procházkou po městě a setkáváním byla redukována na pouhé nakupování zboží.



Obr. 2. Změna funkce veřejného prostoru –ulice Strøget (Kodaň) v roce 1880 a 1960

“S rychlým a rozsáhlým vývojem komunikační technologie, který umožnil zprostředkování nepřetržitého proudu informací a nabídl nekonečný výběr možností pro komunikaci bez přímého osobního kontaktu, se role prostoru města jako místa setkávání úplně změnila.” [4] Zatímco v minulosti člověk veřejné prostory využívat musel, v dnešní době je využívání veřejných prostorů věcí volby.

1.2.2 Dnešní město

Navzdory všem těmto vývojovým tendencím a radikálním změnám, a možná právě kvůli nim, vzrůstá zájem o život ve městě a stále více je slyšet o veřejných městských prostorech a jejich obnovování. Lidé se snaží získat zpět ztracený prostor města nebo zřídit nový prostor tak, aby byla zajištěna rovnováha mezi dopravou, obchodem a setkáváním.

Dánští architekti Jan Gehl a Lars Gemzøe, kteří se problematikou veřejných prostor dlouhodobě zabývají, popisují čtyři rozdílné situace, ve kterých se nachází současná města: tradiční město, město ovládané auty, “opuštěné město” a obnovené město. [4]

Tradiční město je pokračováním středověkého města, které bylo přizpůsobeno pěší dopravě. Měřítko ulic a náměstí, smísení funkcí, škála budov a vypracování detailů jsou v souladu s lidskými smysly a možnostmi pohybu, podporují pěší provoz a zdržování se chodců ve městě. Příkladem takového města mohou být Benátky.



Obr. 3. Benátky jako příklad tradičního města

Naopak město ovládané auty je zcela podřízeno automobilové dopravě. Jednak zde fyzicky nezbývá mnoho místa pro veřejné prostranství, tak spolu s nedostatky jako zápach, hluk a vizuální znečištění je městský život výrazně redukován. Chůze pěšky se stává nepříjemnou a obtížnou. Pobyt ve veřejných prostorech je nepříjemný kvůli nedostatku místa a problémům životního prostředí natolik, že se jim lidé vyhýbají. Přirozeně se v takovém městě

rozvine pouze velmi chudá nabídka aktivit a zcela mizí pestrost funkcí.



Obr. 4 Rijád (Saudská Arábie), Istanbul (Turecko) a Neapol (Itálie)

Třetí typ, “opuštěné města”, nalezneme zejména v Severní Americe. Vzniká tam, kde jsou tradice města slabší a kde se automobilová doprava neomezeně rozvíjela po delší dobu. Bytí a pohyb ve městě je zcela závislý na automobilu - doprava určuje všechny aspekty denního života. Děti, starší občané a handicapovaní jsou znevýhodnění - nemohou se svobodně pohybovat, musí být všude dopravováni. Jedním z mnoha problémů je i zdravotní stav lidí, kterým je znemožněna základní lidská přirozenost - chůze. (Likvidace pěší dopravy, veřejného prostoru a ve velkém rozsahu i veřejného života má mnoho přímých i nepřímých důsledků.)



Obr. 5. Střed města Spokane a ulice Clarksdale (USA) jako příklady opuštěného města

V posledních 40 letech prudce vzrostl zájem o veřejný městský prostor a život ve městě. Mnoho měst se snaží, aby podmínky pro život a pro chodce byly přijatelnější. Příkladem tohoto typu obnoveného města je Kodaň. Vyrůstá zájem o hromadnou dopravu a cyklistiku. “Strategie vytlačení aut z města a zajištění lepších podmínek pro život je především evropským fenoménem, který vychází z tradice sociálních a rekreačních aktivit v evropských městech.” [4]



Obr. 6. Přeměna ulice Strøget na pěší zónu (1968 a 2000) – srovnání s obr. 1

Ale nakonec to hlavní, co utváří fungující a živý prostor, je společnost lidí a jejich aktivity. Většina městských úprav byla provedena nebo započata na základě iniciativy jednotlivých osob nebo skupin s určitou vizí. Architektonický návrh pak využívání prostorů dotváří, podporuje a příjemňuje. [4]



Obr. 7. Současné úpravy veřejných prostor v Kodani

1.3 Shrnutí

Z celé předchozí kapitoly a příkladů mnoha měst je zřejmé, že předpokladem a základem pro oživení městských prostorů je dopravní zklidnění ulic a náměstí skrze redukci automobilové dopravy, která přímo i nepřímo, avšak velmi citelně, ovlivňuje téměř všechny aspekty života ve městě. Tam, kde automobilová doprava mizí, objevuje se společenský život a veřejné prostory v pravém slova smyslu. Kde aut přibývá, je tomu logicky naopak.

Řešení automobilové dopravy ve městě a nabídnutí alternativy je nesmírně obtížným úkolem. Vyžaduje dalekosáhlé plánování a velké změny nejen v prostoru, ale také ve smýšlení veřejnosti a jejím přístupu k životu ve městě obecně. Dle mého názoru je tato cesta jedinou udržitelnou, pokud má být město příjemným místem pro život.

1.4 Městský prostor ve Zlíně

Současný Zlín prochází změnami - dění se pomalu přesouvá z původního historického centra do obnovovaného areálu Svit, který ožívá množstvím kaváren, hospůdek a obchodů. Zapomenuté chátrající tovární budovy, které kdysi sloužily jako Baťovy obuvnické závody, prochází revitalizací a poskytují zázemí pro práci, obchod i bydlení. Veřejné městské prostory a parky jsou rekonstruovány, město se snaží vytvořit příjemné místo pro život.

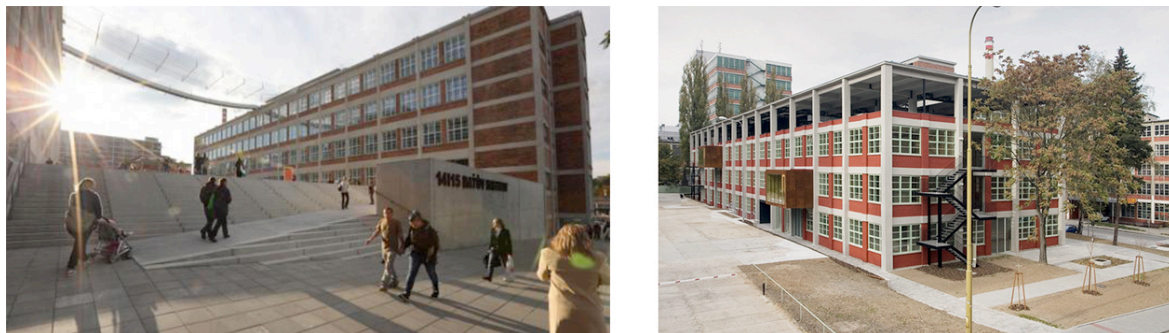

Obr. 8. Rekonstrukce bývalých továren v areálu Svit - 14|15 Baťův institut a Podnikatelské inovační centrum

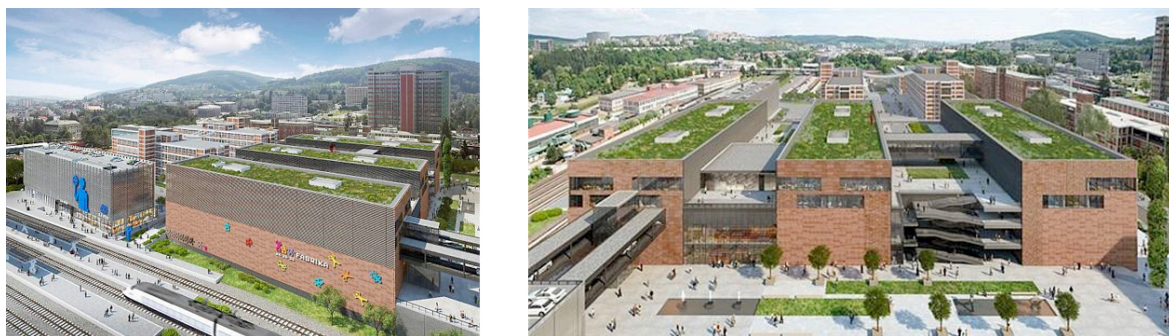

Obr. 9. Projekt multifunkčního centra 24-25-26 firmy Cream ve Svitě

Hlavní nedostatek Zlína však zůstává v nezměněné podobě - samotné centrum města protíná rušná dopravní tepna, hlavní tah veškeré automobilové i veřejné dopravy. Také areál Svit, jinak vzkvétající, trpí nevyřešenou dopravní situací, chaosem v parkování a nedostatkem chodníků pro pěší. Odklonění hlavní tepny dopravy mimo centrum a zvýhodnění pěších a cyklistů by městu a veřejnému prostoru v něm bezesporu prospělo. Zda tato možnost vůbec přichází v úvahu a jestli je reálná, to nedokážu posoudit. Třeba se Zlín podaří propojit hustou automobilovou dopravu s příjemnými trasami pro pěší a cyklisty v jeden symbiotický celek. Jisté však je, že současná situace, zejména v areálu Svit, je nevyhovující a dlouhodobě neúnosná, a zasloužila by si více pozornosti.

2 O DIVADLE

2.1 Aktivní náplň veřejného prostoru

“Veřejný prostor ve své fyzické podobě je pouze rámcem pro život, který se v něm odehrává.” [1] Kvalitní návrh by se měl snažit propojit všechny teoretické přístupy a hledat souvislosti mezi sociálním smyslem, aktivní náplní a fyzickou podobou veřejných prostorů. O obecném smyslu veřejného prostoru z pohledu vědních disciplín jako filozofie nebo sociologie stručně pojednávala první část této práce. Částečně se dotkla i dalšího důležitého tématu - aktivit ve veřejném prostoru a činnostech, které prostory umožňují, podněcují nebo naopak vylučují. [1]

Následující část se v teoretické rovině zabývá hlavní aktivní náplní Divadelního parku u Městského divadla ve Zlíně a předpoklady, které jsou pro tuto náplň nezbytné. Dále stručně shrnuje vývoj divadla od jeho počátku do současnosti s důrazem na typologii a možnosti divadla plenérového. Závěrem popisuje základní požadavky při navrhování divadla a nezbytné jevištní technologie.

2.2 Aktivity v Divadelním parku

Jak již samotný název napovídá, hlavní náplní divadelního parku u Městského divadla ve Zlíně bude divadlo. Tato funkce byla definována v zadání diplomové práce jako jedna z nejdůležitějších a zároveň jeden z hlavních důvodů, proč by se o rekonstrukci parku mělo uvažovat. Navíc je tato myšlenka podpořena skutečnou aktivitou, která v parku již mnoho let probíhá - jsou zde pořádána divadelní představení v rámci festivalu Setkání/Stretnutie.

2.3 Festival Setkání/Stretnutie

2.3.1 Vznik a zánik festivalu

“Myšlenka krajské přehlídky činoherních divadel se zrodila krátce po utvoření Jihomoravského kraje v roce 1960. Její první ročník se konal roku 1963 a Divadlo pracujících bylo jedním ze souborů, které se na ní pravidelně představovalo. Výstavba nové budovy divadla v Gottwaldově se stala impulsem k rozhodnutí uspořádat přehlídku v roce 1967 právě zde.” [5]

Moderní, nově postavené divadlo poskytovalo souborům ideální zázemí, a tak bylo roz-

hodnuto, že se stane již trvalým hostitelem krajských přehlídek. Tyto plány však překazila normalizace a rozhodnutí komunistických úřadů nepovolit další ročník.

2.3.2 Obnovení festivalu

Krajská přehlídka byla obnovena v roce 1976 jako bienále konané v sudých letech. Gottwaldovské divadlo hostilo roku 1980 její 3. ročník zaměřený na současnou českou a slovenskou dramatickou tvorbu. [5] V roce 1987 na podzim byla přehlídka doplněná akcí První Klubání - jednalo se o krátkou přehlídku poslední klubové tvorby Divadla pracujících. Příznivý ohlas vedl k rozhodnutí učinit z něj oficiální krajskou akci. Tradiční krajské bienále se po roce 1989 už nekonalo, ale Divadlo na něj chtělo navázat rozvíjením nové koncepce festivalu Setkání - Stretnutie s myšlenkou česko-slovenského kulturního sepětí. První ročník festivalu proběhl v listopadu 1991 a pokračoval jako bienále v dvouletém intervalu, doplněný regionální přehlídkou Divadelní Zlín.

2.3.3 Vrcholné léta festivalu a současnost

Od roku 1998 byla dramaturgie festivalu změněna a bylo rozhodnuto o pořádání přehlídky každoročně v jarním termínu. Návštěvnost čtyř až pětidenní přehlídky rostla a kulminovala v roce 2010. “Snažila se představit to nejpodstatnější z původní dramatické tvorby, jak ji přinášely aktuální sezony českých a slovenských divadel. Ve Zlíně se tak objevovaly inscenace aktuálních trendů evropského divadla (např. coolnes dramatika), ale také originální adaptace významných literárních děl.” [5] Hostovala s nimi přední i regionální česká a slovenská divadla, loutkové scény, soubory pohybového a pouličního divadla. Doprovodný program zahrnoval výstavy, koncerty a akce pro děti v parku za divadlem.



Obr. 10. Festival Setkání/Stretnutie

Od roku 2013 se festival znatelně proměnil - finance byly redukovány, program byl zkrácen na tři dny a upustilo se od dramaturgie původních novinek, kterými se festival v po-

sledních letech vyznačoval.

2.3.4 Osobní stanovisko

Dlouhá historie festivalu Setkání/Stretnutie a úspěšné ročníky se zajímavým programem a velkou návštěvností jsou důkazem, že má smysl rozvíjet myšlenku venkovní divadelní scény v parku. Navržení funkční scény a vytvoření příjemného prostředí se zázemím pro dívky by mohlo přispět k oživení festivalu i celkově oživení prostoru za divadlem, který by mohl sloužit nejen jako místo konání několikadenního festivalu, ale i menších koncertů, pravidelných divadelních vystoupení, přednášek nebo letního kina. K oživení prostoru by mohlo přispět i otevření divadelní kavárny, stálé nebo jen dočasné sezónní, která by byla dalším velmi příjemným důvodem k návštěvě parku.

2.4 O divadle obecně

Divadlo je vedle veřejného prostoru dalším velmi obsáhlým a komplexním tématem, které zastává množství různých funkcí od kulturní, estetické a reprezentativní, přes informační, sociální i terapeutickou, vzdělávací a poznávací, ke společenské a zábavné. Žádná z těchto funkcí se nevyskytuje odděleně - v divadle se bavíme, odpočíváme, zároveň nasloucháme, poznáváme, vnímáme krásu a jsme ve společnosti. [6] Množství funkcí na sebe váže množství vědních oblastí, které se divadlem zabývají v kontextu jeho nesmírně dlouhé historie i současnosti. Dalším rozsáhlým tématem je i forma divadla - architektura a s ní spojené množství specifických technických požadavků. Pro tuto práci jsem však vybrala pouze malý výsek z problematiky, který považuji za nezbytný pro praktickou část práce a pro pochopení fungování divadla v plenéru.

2.4.1 Divadelní typologie

Divadla lze rozdělit do kategorií na základě prostředí, ve kterém se divadlo odehrává (vnitřní, venkovní), podle typu scény (divadlo kukátkové, centrální, experimentální), dále dle způsobu projevu (činohra, opera, loutkové divadlo) a podle způsobu provozu (státní, soukromé, neziskové).

2.4.2 Stručný přehled typů divadel na historickém pozadí

První starověká divadla vznikala pod širým nebem na okrajích měst, ve stupňovitém terénu, na návrších, v místech naproti horám nebo moři pro dosažení dobrého akustického

efektu. Divadelní prostor byl rozdělen na tři části: theatron (prostor pro sedící diváky), orchestra (prostor pro chór, později i pro herce) a skené (divadelní budova uzavírající orchestru). Římané divadlo od Řeků převzali a spojili amfiteatrální hlediště s divadelní budovou v jeden celek a přenesli jej do měst, kde bylo nezbytné vytvořit stupňovité hlediště uměle na rovině. [7]

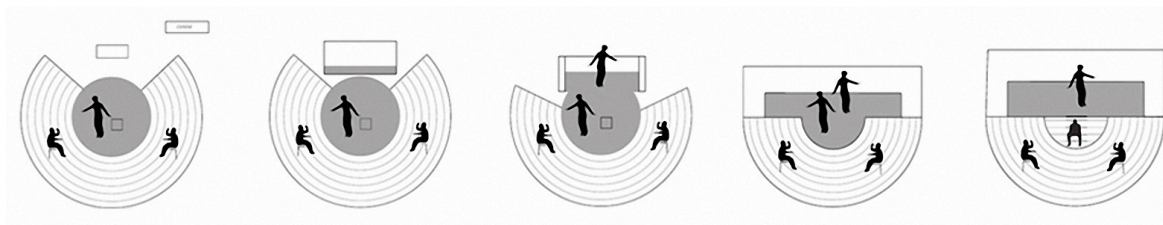

Obr. 11. Schéma vývoje starověkého divadla od řeckého po římské

Ve středověku se divadlo přesunulo do chrámů. Zcela se změnila tematika, která odpovídala snaze vytvořit novou křesťanskou civilizaci. “Gotická katedrála se stala totálním divadlem křesťanské kultury.” [6] Později divadlo přešlo na veřejná prostranství, tematika se zesvětštila a objevil se záměr změnit pohyblivý, příležitostný a přenosný charakter představení ve stálou, institucionální formu.

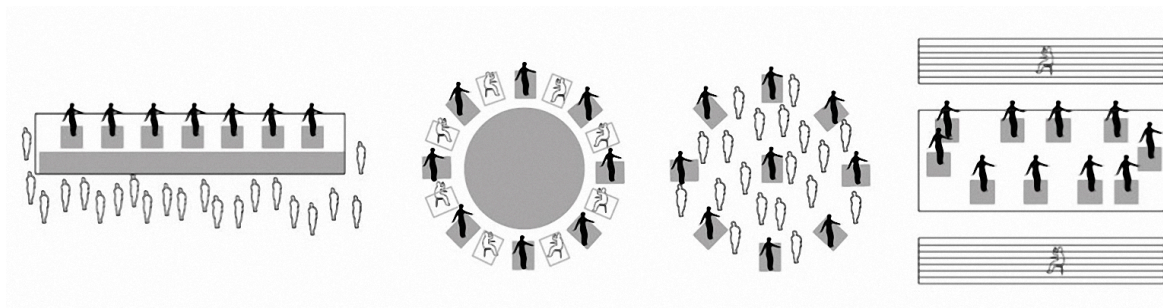

Obr. 12. Příklady uspořádání středověkého divadla

Renesanční divadlo vzniklo na základě středověké a lidové tradice v konfrontaci s humanistickým myšlením. Byly postaveny první krytá divadla a samostatně stojící divadelní budovy. Změnily se inscenační techniky - simultánní jeviště vystřídal jeviště s pohyblivými dekoracemi, které využívaly objev perspektivy. [7]

Baroko přineslo divadlu monumentálnost a technické vymoženosti. Vznikla divadelní budova s kukátkovou perspektivní scénou určenou k předvádění dekorace, která zároveň radikálně oddělila herce od diváků. “Základem se stala výtvarná složka - malované dekorace s iluzivní perspektivou, efektní scénické a světelné změny. Divadlo nebylo spojeno s okolím, člověk s přírodou, nebyla dále zachována polyfunkčnost prostoru.” [6]

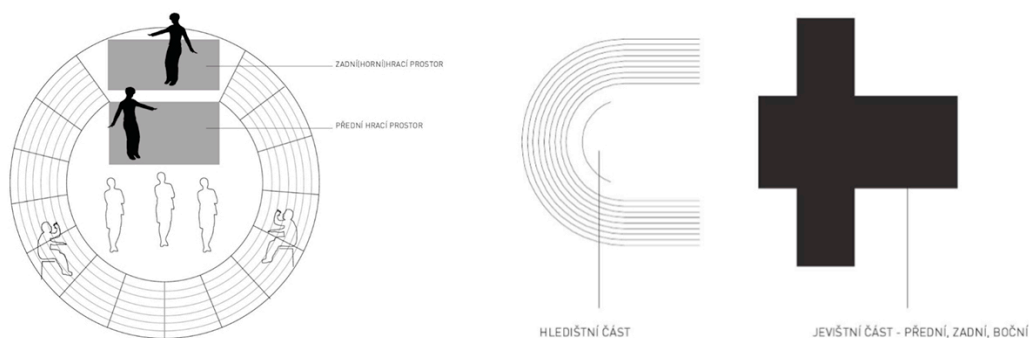

Obr. 13. Schéma renesančního divadla (alžbětinské divadlo) a divadla barokního

Ve 20. století došlo k reformám. Alternativou k baroknímu divadlu se stalo naprosté opuštění divadelních budov - "vycházení z divadla". K představení začaly být využívány prostory nedivadelní, cirkusy nebo zříceniny starověkých divadel. Další alternativou bylo stavění nových divadelních budov, kde hlavní ideou utváření prostoru byla proměnlivost. Začalo se znovu uvažovat o centrálním arénovém hracím prostoru, převládla snaha sjednotit hlediště s jevištěm, byl odstraňován scénický rám, přehnaná výzdoba. "Objevily se i nedostatky proměnlivého prostoru - scénografická složka musela být redukována, používalo se více nábytku, světla, rekvizit. Univerzální vlastnosti sálu byly v podstatě značně omezené. Lidé se sice navzájem fyzicky přiblížili, ale použité technologie je vzájemně izolovaly. Barokní prostor byl uzpůsoben dekoracím, proměnlivý prostor technologii." [6]

V reakci na složitý provoz a honosné budovy "kamenných" divadel vznikala už začátkem 20. století malá divadélka pro improvizované a experimentální představení. [7]

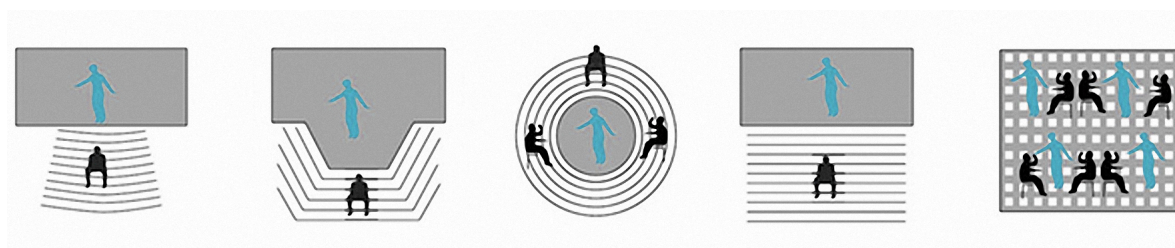

Obr. 14. Různé typy uspořádání divadelních prostorů 20. století (zleva: divadlo s kukátkovou scénou, open stage, arénová scéna, praktikáblová scéna, proměnlivý prostor)

2.4.3 Divadlo 21. století

Nové století přišlo s mnoha nápady jak divadlo oživit a změnit zaběhlé konvence, jak se dostat z uzavřené budovy na volné prostranství a jak k představení využít vnější prostředí a přírodu. [6] Pozornost se dostává starým opuštěným průmyslovým budovám, které se ob-

novují a často v nich nachází místo mladé divadelní spolky. Vznikají rovněž prostory pro divadlo přímo v přírodě. Příkladem začlenění divadla do zahrady je kruhové otáčivé divadlo v zámecké zahradě v Českém Krumlově.



Obr. 15. Letní scéna v Českém Krumlově

2.5 Navrhování divadel a jevištní technologie

Navrhování divadel je regulováno množstvím stavebních, provozních a bezpečnostních požadavků, které stanovují normy ČSN. Je nutné, aby návrh divadla vycházel ze základních požadavků včasného a bezpečného vyprazdňování budov, dobré viditelnosti a slyšitelnosti a provozního zařízení jeviště. Závažnou kapitolu tvoří požadavky požární ochrany, požadavky na větrání, klimatizaci, vytápění a osvětlení. U venkovního divadla je potřeba zohlednit zejména viditelnost, slyšitelnost a technické řešení jeviště. [6]

2.5.1 Viditelnost

Normy týkající se viditelnosti určují, že ze všech sedadel má být vidět nejméně 75% hrací plochy. Zakřivení podlahy v hledišti je konstruováno na základě křivky viditelnosti, která se řídí pravidly danými normou. Mezi tyto pravidla patří:

- minimální vzdálenost diváka od přední hrany, která by se měla rovnat výšce portálu,
- horní okraj horizontu, který má být o 300 mm výše než je dosah viditelnosti nejbližšího člověka,
- největší vzdálenost od portálového zrcadla, která je u činohry 27 m, u hudebního provozu 32 m.

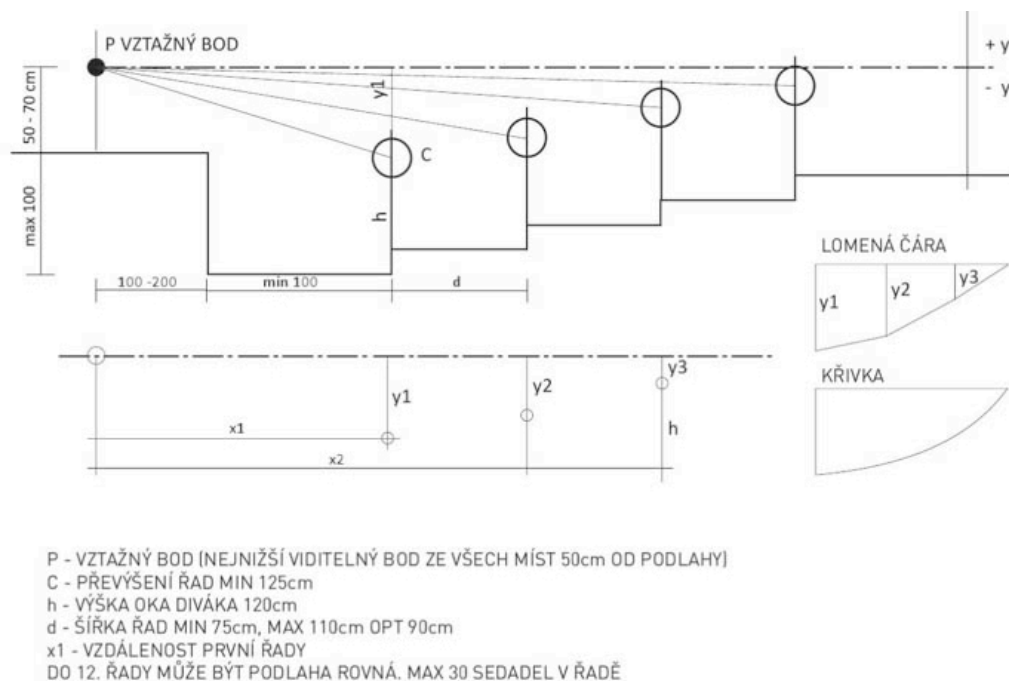

Obr. 16. Konstrukce křivky viditelnost

U venkovního divadla jsou některá tyto pravidla aplikovatelná obtížně, ale základní požadavek je zcela zřejmý - každý divák musí mít na jeviště dobrý výhled.

2.5.2 Akustika

Divadelní, koncertní a přednáškové sály by měly být upraveny tak, aby každý posluchač mohl zřetelně slyšet řečníka nebo hudbu. Místnost, která těmto podmínkám vyhovuje, se označuje jako prostor s dobrou akustikou. Ozvěna je pro přednáškové a koncertní sály nepřijatelná, ale krátkotrvající dozívání je naopak výhodné, protože zvuk zesiluje a řeč i hudba získávají na výraznosti. [6] Dobrá akustika je podmíněna kvalitou zvuku, úplnou izolací zvuků zvenčí, dostatečně silným a rovnoměrným zvukem ve všech místech hlediště, kdy jednotlivé zvuky nesmí splývat.

U venkovních prostor je úplná izolace vnějších zvuků nemožná, ale v případě divadla v plenéru není nezbytná. Okolní zvuky mohou venkovní představení doplňovat a propojovat diváka s místem a prostředím, neměly by však být příliš výrazné nebo rušivé. V případě projektu letní scény v parku u zlínského divadla je situace obtížná kvůli blízkosti Třídy T. Bati s poměrně rušným provozem. Akustiku v parku mohu pro tuto práci hodnotit pouze odhadem, žádané by bylo měření hladiny hluku v parku a vypracování studie odborníky v tomto oboru.

2.5.3 Osvětlení

Scénické osvětlení je nedílnou součástí dramatického děje - sleduje příběh, rytmizuje a podporuje účinek hry. Je výrazovým prostředkem s výtvarným účinkem - modeluje prostor, dokresluje jeho charakter a má schopnost scénu proměňovat i drammatizovat. Změnami intenzity světla lze vytvořit iluzi plynulosti děje. Ve scénické praxi se uplatňuje světelná kompozice, která se v podstatě skládá ze tří základních druhů světla: světla rozptýleného, světla směrového a světla efektového. Ta mohou být doplněna světelnými obrazy promítanými staticky nebo v pohybu.

Světlo rozptýlené je ve světelné kompozici základním osvětlením prostoru nebo plochy, prakticky zviditelňuje osvětlované prostředí. Světlo směrované je používáno ke zdůraznění lokalit plošných i prostorových a ke zdůraznění detailu. Efektové světlo představuje určitý světelný zdroj viditelný v zorném úhlu diváka (např. oheň, svíčka, osvětlené okno) a zároveň světelnou stopu.

V uzavřeném divadelním sálu mají světla charakteristické uspořádání - většina hlavních poloh světel je pevná, daná polohou ramp zabudovaných do stavby, lze měnit pouze typy světel. "Základními kritérii umístění svítidel je optimální úhel svícení 45 stupňů a překrytí světlených kuželů nad výškou herecké postavy při tomto úhlu." [8] Základní dispoziční uspořádání poloh svítidel pro středovou scénu je znázorněno níže (obr. 17.). Nad hrací plochou jsou vytvořeny obvodové lávky/rampy z instalovanými světly, které mohou být navíc propojeny a využity k instalaci dalších světel.

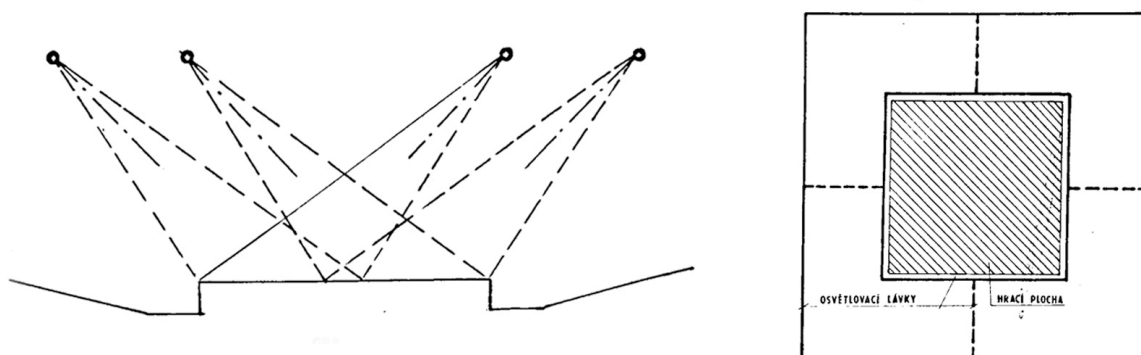

Obr. 17. Schéma optimálního úhlu svícení a uspořádání poloh svítidel na rampách

2.6 Závěr - osobní stanovisko

Letní scéna v parku u zlínského divadla by měla typologicky odpovídat venkovnímu diva-

dlu uzpůsobenému pro malé činohry, experimentální představení a koncerty. Klasický kukátkový divadelní prostor se nachází v hlavní budově divadla - je velkorysý a reprezentativní, nabízí prostor pro využití všech klasických divadelních prostředků s výpravnou scénografií. Park by měl nabízet alternativu - jiný typ zážitku, který bude komornější a intimnější, založený více na propojení s okolním venkovním prostředím a bližším kontaktu herce s divákem.

3 REŠERŠE - LETNÍ SCÉNY A PARKY

3.1 Letní divadelní scény

Následující část představí výběr dvou zajímavých realizací divadelních scén v plenéru. První, letní divadlo RAKVERE v Estonsku, jsem vybrala kvůli netradičnímu pojetí samotného aktu divadelního představení, zejména pak kvůli krásné subtilní a dočasné formě, která velmi přirozeně souzní s okolím a přidává mu novou hodnotu. Druhé divadlo, Regent's Park Open Air Theatre, je velkým plenérovým divadlem klasické amfiteatrální formy. Toto divadlo je výjimečné propojením krásného přírodního prostředí a profesionálního technického vybavení spolu s provozními částmi.

Přestože jsou obě realizace zcela jiného měřítka i charakteru než letní scéna požadována pro zlínský divadelní park, kterým se zabývá praktická část této práce, ukazují, jak různorodým způsobem se dá pracovat s pojetím divadla a jeho začleněním do okolí.

3.1.1 Letní divadlo Rakvere v Tallinu

Divadlo vzniklo jako dočasná stavba pro 12 představení, které se odehrají během letní sezóny. Poté zcela zmizí. Dočasnost a prchavost tohoto divadla je patrná v konstrukci a ovlivnila i výběr materiálu. Autoři divadla, místní Kadarik Tüür Arhitektid, vystavěli celou scénu z dřevěných desek a latí, které budou po skončení divadelní sezóny kompletně demontovány a dále využity pro jiné účely. "Není důvod využívat složité materiály. Dřevo je fajn a pro architekta je jednoduché pochopit, jak se chová a jak s ním pracovat, navíc dobře odolává povětrnostním podmínkám," zdůvodnili architekti výběr materiálu. Cílem návrhu bylo vytvoření částečně uzavřeného, intimního prostoru, ve kterém se divák cítí příjemně a který umožní přímý kontakt diváků a herců. Hlediště divadla je uzpůsobeno pro 420 diváků, plocha jeviště zabírá 280 m². V tomto projektu architektura rámuje přírodu - park, stromy a jezírko jsou včleněny do scénografie představení a jsou součástí dramatu.

Dřevěná konstrukce je lehká a vzdušná, po nasvícení získává dramatický efekt, který se dynamicky mění spolu s náladou hry. Jeviště působí abstraktně, návrh se vyhýbá konkrétní naraci a pojmenování prostor. [9]

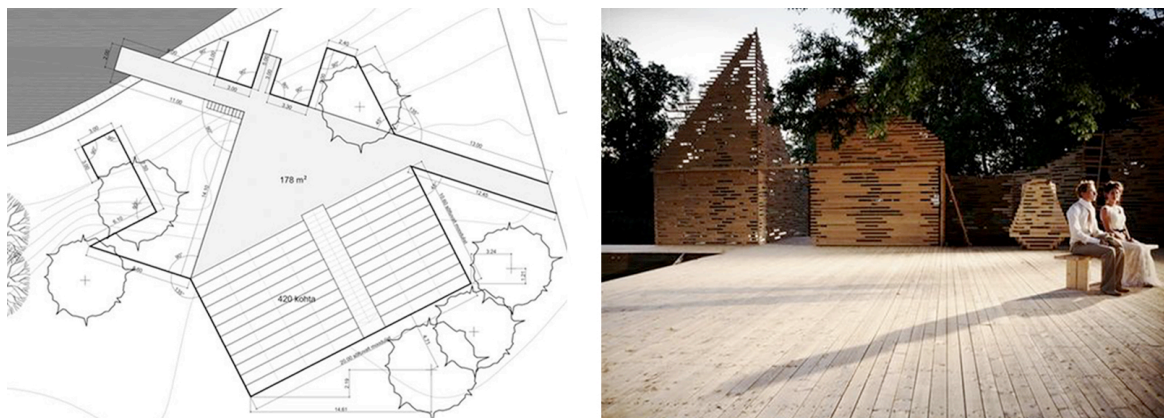

Obr. 18. Letní divadlo Rakvere v Tallinu

3.1.2 Londýnský Regent's Park Open Air Theatre

Letní scéna v Regent's Park je příkladem klasicky řešeného divadla v plenéru v tom nejlepším slova smyslu. I přes monumentalitu hlediště pro 1200 diváků, které zaujímá obrovskou plochu, je většina pozornosti věnována parku a krásným, vzrostlým stromům, ze kterých se vynořuje jeviště.

Samotný Regent's Park, jeden z Královských parků v Londýně, je nádherným parkem plným malebných zákoutí, průhledů, průchodů a klasicistních budov od architekta Johna Nashe. Množství budov souzní s parkem a nenápadně mizí ve stromoví, plní úlohu budov obslužných a center různých aktivit, které vnášší do parku život. Divadelní scéna je jedním z nejlepších tajemství, které park skrývá.

V začátcích fungovala pouze jako dočasná scéna, v roce 1976 Howell, Killick Partridge & Amis navrhli strmé hlediště pro 1200 diváků a tak vzniklo jedno z největších letních divadel v Londýně. Další úpravy proběhly v roce 1999 podle návrhu architekta Hawortha Tompkinse ve spolupráci s krajinářem Camlinem Lonsdalem, které proměnily okolí divadla v dramatické kulisy. Další úpravy v roce 2012 vylepšily zázemí divadla, šatny, dílny, pokladny, opět podle návrhu Hawortha Tompkinse, s cílem potlačit přítomnost budov a zvýšit efekt působení krajiny. Největší přednost realizace spočívá právě v kultivovaném propojení přírodního prostředí, které je rámcem pro divadelní scénu a které silně působí na diváka, spolu s profesionálním technickým vybavením a veškerým potřebným zázemím v divadelním areálu. [10] [11]



Obr. 19. Rozsáhlý divadelní komplex Regent's Park



Obr. 20. Divadelní představení v Regent's Park Theatre

3.2 Parky

V další fázi příprav a hledání podnětů pro vlastní návrh parku jsem se vydala prozkoumat Litomyšl, která je proslulá nejen díky významným architektonickým památkám, ale také díky současným rekonstrukcím budov a rozsáhlým úpravám veřejných prostor. Veřejné prostory v Litomyšli a zejména nově upravený park na zámeckém návrší je obsahem následující části rešerší. Třetí, poslední oblast rešerše se zabývá Zlínem a jeho nově vzniklými a rekonstruovanými městskými prostory.

3.2.1 Zámecké návrší v Litomyšli

Litomyšl je městem, kde se staré prolíná s novým s velkou lehkostí a grácií. Krásné náměs-

tí a mnoho skvostných komorních a méně nápadných zákoutí vyzývají k procházce městem a prozkoumání všech koutů. Nečekaná je koncentrace současné architektury, která je důkazem, že památky nemusejí žít jen z historie. Množství kvalitních veřejných prostor a moderních staveb je zásluhou osvětleného vedení města - starosty Miroslava Brýdla i jeho následovníků. K úpravám města jsou zvaní architekti věhlasných jmen - architekt Josef Pleskot pro Litomyšl pracuje již léta. Litomyšlskému fenoménu zkvalitňování městských prostor se věnuje i knížka Petra Volfa s názvem Litomyšl - renesanční město moderní architektury. [12]

Velkorysími úpravami prošlo v nedávné době zámecké návrší s rekonstruovaným Regionálním muzeem od Josefa Pleskota, krásnou rekonstrukcí podle návrhu Marka Štěpána prošel také piaristický kostel. Celkově bylo na zámeckém návrší opraveno a upraveno 11 objektů, na projektu se podílely čtyři architektonické kanceláře. Revitalizace trvala 3 roky a šlo o největší investiční projekt v novodobé historii desetitisícového města.

Litomyšlské zámecké návrší má za sebou bohatou, více než tisíciletou historii. První zmínka o něm patrně pochází z Kosmovy kroniky z počátku 12. století. Zámecká zahrada obklopuje zámek od konce 16. století. Počátkem století 19. byla upravena v anglickém slohu - nacházel se zde malý chrámek, voliéra, vodní nádržka a umělé vodopády. Po roce 1945 připadl zámek státu a v roce 1955 započala stavba přírodního divadla - amfiteátru s monumentální letní scénou, betonovým propadlištěm a betonovými stupni. V rámci nové rekonstrukce byla tato scéna zlikvidována. Důvodem bylo vyjádření komise, která posuzuje památky pro zápis do seznamu UNESCO. Komise již v roce 1998 doporučila nechat amfiteátr dožít a v budoucnu se vrátit k původnímu charakteru parku, který byl podle dostupných historických podkladů vždy řešen v přírodně krajinářském stylu. [13]

3.2.1.1 Zámecký park

Návrh zámeckého parku zpracoval ateliér HŠH a jeho jedinečnost spočívá v začlenění do tradičního anglického parku vodního prvku v moderním tvarosloví, ohraničeného nezvyklým materiálem - epoxidem. Celý návrh úprav zámeckého návrší vychází z představy pokojů, které jsou definovány jednotlivými stavbami návrší. Stávající konfigurace budov je doplněna o dva nové objekty: prvním je vsazená lavice mezi vstupním nádvořím a hospodářským dvorem, druhým je letní pavilon s dětským programem, umístěný mezi kočárovou a zámekem. Pavilon má formu stanu sestaveného z trojúhelníkových segmentů z lehké ocelové konstrukce, jejíž výplň tvoří průsvitná plátina. Stan je inspirovaný dětským dra-

kem, který se snesl do zámeckých zahrad a vymezil hospodářské budovy od anglického parku. Posledním řešeným prostorem je anglický park, kde je hlavní důraz kladen na vodní element. Trasa vedení vody vychází z největší vzdálenosti mezi stromy a je vygenerována pomocí geometrie voronoi. Architekti podpořili myšlenku odstranění velké monumentální scény z 50. let a navrhli její nahrazení mobilní alternativou, která umožní vystavět scénu z prvků mobiliáře. [14]



Obr. 21. Nové úpravy parku u litomyšlského zámku

3.2.1.2 Osobní stanovisko

Zámecké návrší působí velkoryse a velkolepě zejména díky měřítku prostorných nádvoří, která nechávají vynít nádherné renesanční stavby. Současné úpravy reprezentativní charakter místa podporují, zároveň se snaží propojit místo se současností pomocí moderních architektonických prvků. Tyto prvky jsou ve většině případů velmi citlivě začleněny, ale několik jich na mě působilo rušivě nebo zbytečně megalomansky.

Celým zámeckým nádvořím, interiéry i exteriéry, se prolínají prvky z oceli a průsvitného kompozitového materiálu (epoxidu). Objekt z těchto materiálů byl poprvé navržen do historické budovy kočárovny, která prošla rekonverzí na multifunkční sál pro pořádání koncertů, výstav, přednášek a dalších společenských akcí. Tento objekt má v sobě integrovanou techniku pro změnu funkce sálu (z koncertní na výstavní atp.) a díky mobilitě (posuvné čelo pojíždí po kolejnicích v podlaze) umožňuje nastavit proporce sálu i jeho akustické parametry. Architekti objekt navrhli jako ocelovou konstrukci s laminátovou skořepinou - lehce průsvitnou v medové barvě, která dle jejich slov dodává objektu vznešený vzhled a působí jako broušený šperk vložený do historického sálu. [15]

Stejný materiál nalezneme ve všech koutech návrší - od lavic na nádvoří a laviček v parku, po ohraničení vodního prvku v zahradách. Právě laminátové žlaby, které vedou vodní tok a

park propojují, vyvolaly kontroverze, kritiku a posměšné označení “nejdelší pisoár na světě”. Mě osobně potok vedený žlabem bavil - vyzývá k sledování toku a procházce po zahradách, občas se kolem něj objeví úzká pěšinka, která chodce svede o trochu dál z hlavních cest parku a poskytne zase trochu jiný pohled a průhled na zámek. A nakonec vás dovede k poklidnému tichému jezírku ve východním cípu parku. Křivka žlabu je ostře řezaná a protíná mírný, svažité terén, ale není rušivá a park příjemně ozvláštňuje. Naopak laminátové lavičky prostor parku narušují - jejich hmota je velká, tvarosloví téměř kubistické, světlé plochy z okolí výrazně vystupují, a přestože jsou pohodlné, nepodařilo se mi zbavit pocitu kontejnerů náhodně pohozených po parku. Původním záměrem architektů bylo vytvoření lehkých mobilních laviček, které by si každý mohl přenést tam, kde se cítí nejlépe. Ale ukázalo se, že se lavičky nečekaně snadno převrací, a tak bylo rozhodnuto o jejich ukotvení. V současnosti jsou trvale přibetonovány. Také pavilon fungující jako dětské hřiště na pomezí parku a nádvoří působí rušivě a zcela odtrženě od okolního prostoru. Autoři návrhu odkazují k draku, který se snesl k zámku, ale na mě objekt působil nesmírně těžkopádně a přehnaně futuristicky. Jednak díky mohutné, složité konstrukci, ostrým trojúhelníkovým tvarům i chladným, sterilním materiálům, které se podle mě k dětskému hřišti nehodí. Dle slov architekta Jana Šépka je cílem tohoto pavilonu i celého zámeckého areálu nabídnout návštěvníkům různorodé aktivity, aby se nenudili a aby se do parku rádi vraceli.

3.2.1.3 Závěr

Zámecké návrší je krásným prostorem s velikým kouzlem, kde se povětšinou daří citlivě skloubit historické hodnoty s moderními prvky. Někdy je ale snaha nabídnout návštěvníkům množství aktivit a podnětů přehnaná - osobně bych uvítala více “prázdného” prostoru v okolí zámku. Takového, které nechává místo promlouvat svou jedinečnou atmosférou vytvořenou v průběhu staletí, které nechává prostor pro vlastní myšlenky a zkoumání sgrafit na fasádách.

3.2.2 Zlínské parky

Zlín v posledních letech prochází velkými změnami a množství nových staveb je pozoruhodné. Vyrůstají zde velké budovy, které se zcela distancují od charakteristické “baťovské” zástavby a snaží se působit moderně, inovativně až futuristicky (Kongresové centrum), staví se mnoho univerzitních budov, které jsou někdy řešeny více citlivě vůči okolní zástavbě (Laboratorní centrum Fakulty Technologické UTB) a někdy méně (Centrum po-

lymerních systémů). Velmi pozitivní je ožívání areálu Svit, které se postupně stává centrem dění. Starým továrnám je navrácen život díky kulturním institucím (14/15 budova s knihovnou a muzeem) i komerčním realizacím, a zatím se vše daří při zachování specifického ducha místa. Příjemně ožily zejména veřejné prostory, které byly dříve zapomenuté a přehlížené, jako Gahurův prospekt nebo podchod u Náměstí Práce.

Zlín je skvělým místem pro pozorování vývoje současné architektury a veřejných prostor, a to na příkladech pozitivních i negativních. Pro tento diplomový projekt, který si klade za cíl navrhnout přesvědčivý, kvalitní veřejný prostor s parkem u Městského divadla, je pochopení města a jeho současného vývoje nezbytné.

3.2.2.1 Gahurův prospekt

Gahurův prospekt je součástí urbanistického plánu F. L. Gahury z dvacátých let minulého století, který usiloval o vytvoření zahradního typu města se spoustou zelených ploch a odpočinkových zón. Gahurův prospekt je urbanisticky klíčovým územím - je hlavní severojižní kompoziční osou města, která tvoří zelenou příčnou páteř centra. Nově revitalizovaný prostor se nachází ve spodní části Gahurova prospektu a vytváří mezistupeň mezi kultivovaným městským parkem (Komenského sady) a volným svahem. Autorem návrhu je zlínská architektonická kancelář Ellement, která vyhrála veřejnou soutěž na revitalizaci Gahurova prospektu s ideou „projít a nepřerušit“. Projít – umožnit lidem volný pohyb v prostoru, který je kultivovaný, čistý, přehledný a funkční, nepřerušit – cíleně navázat a reagovat na koncepci F. L. Gahury a dál ji rozvinout ve stávajících podmínkách, tedy vztahovat projekt jak k lidskému, tak k urbanistickému měřítku. [16]

Travnaté plochy vypnuté do podoby mírných kopečků protínají zapuštěné chodníky, které navazují na diagonály chodníků v horní části Gahurova prospektu. Cesty vychází z analýzy pohybu pěších a spojují historické centrum města s významnými budovami po stranách území - s Tržnicí, Prioem, Univerzitní knihovnou a Kongresovým centrem. Z dálky jsou cesty téměř neviditelné - pozorovatel získává dojem nepřerušeno zeleně, který pokračuje až k Památníku T.Bati (bývalý Dům umění). Uvnitř Gahurova prospektu chrání nově vzniklý terén odpočívajícího chodce od rušné křižovatky. Člověk je zde obklopen zelení ze všech stran a vzniká komornější atmosféra vhodná pro relaxaci a oddech. [16] Cesty vymezené obrubníky, na nichž lze posedět a připojit se k Wi-Fi, doplňují pítko pro chodce i jejich psí doprovod. Celek završuje dílo konceptuálního umělce Jiřího Valocha - krátké sdělení „pokaždé úplně jiná slova“, které je šestkrát zopakováno napříč celým pro-

storem na stěnách obrubníků.

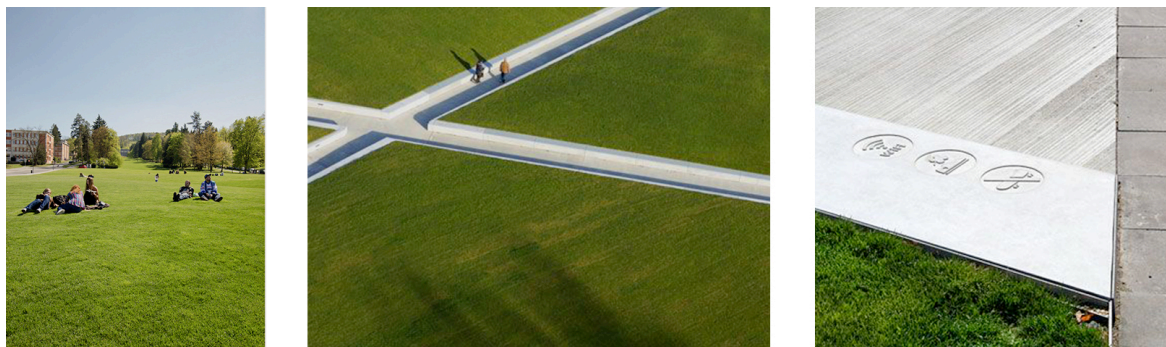

Obr. 22. Gahurův prospekt

3.2.2.2 *Park Komenského*

Současná podoba parku Komenského ve Zlíně vzešla z architektonické soutěže, kterou v roce 2011 vyhrál zlínský architektonický ateliér Pavla Mudříka a ateliér zahradní a krajinářské architektury Sandler - Babka. Porota návrh ocenila za jasný a silný názor, který nejlépe splnil zadání soutěže. Kompozice parku je jednoduchá a čitelná, základním motivem je stříhaný trávník pod korunami vzrostlých stromů, který je v obvodu doplněn intenzivní výsadbou. Prostor podél ulice Školní je řešen v návaznosti na knihovnu. Díky venkovním zahrádkám přirozeně spojuje park s ulicí a vytváří pěší bulvár. Vložená okružní elipsovité cesta s lavicemi osazenými po obvodu vymezuje střední centrální palouk a dává návštěvníkovi zakusit pocit jasné orientace v prostoru. [17] Součástí návrhu byla i přestavba bývalé budovy Krajské knihovny na víceúčelový multikulturní objekt s přístavbou letní kavárny, moderní dětské hřiště, altánek pro kulturní vyžití a nový objekt pro předprodej jízdenek MHD. Během rekonstrukce byla odstraněna značná část stromů a křovin starého parku a na jejich místě bylo vysazeno množství nových "mladých" stromů a zeleně.



Obr. 23. Revitalizovaný Park Komenského ve Zlíně

3.2.2.3 *Osobní stanovisko*

Gahurov prospekt se vymyká z kategorie pouhé architektonické úpravy veřejného prostoru. Není jen správně vyřešeným prostorem co se týče funkčnosti, vstřícnosti k uživatelům, návaznosti na okolí, historie daného místa i celého města. Je konceptuálním dílem s jasnou myšlenkou, která však není zcela uzavřená, ale ponechává prostor pro diváka - uživatele - chodce. Spolu s jednoduchým a čistým tvaroslovím tak vytváří krásný prostor s nádechem poetiky. Funkčnost a smysluplnost návrhu u všech realizací se plně projeví až po čase užívání - u Gahurova prospektu je vidět, že jej lidé přijali za svůj. I když je místo blízko rušné silnice, na Gahurově prospektu lidé polehávají na trávě, posedávají na obrubnicích a je tu cítit atmosféra pohody.

Oproti tomuto projektu se Park Komenského jeví jako spojení mnoha zajímavých, ale nesusoudných prvků do jednoho celku bez jasné koncepce a výrazné myšlenky. Prosvětlení a prořezání hustých křovin parku jednoznačně prospělo, provázání chodníků je příjemné - vytváří více možnosti procházky parkem po různých površích. Ulice Školní proměněná na pěší zónu vytvořila živý městský prostor pro setkávání a posezení. Jednotlivé prvky parku jsou samy o sobě krásné - houpačka na monumentálním rámu z dřevěných trámů, která působí jako skulptura, solitérní lavičky "odříznuté" od ostatních, volně stojící v prostoru a poskytující posezení o samotě, subtilní bílá budova pro předprodej jízdenek - ale dohromady tvoří mnoho jednotlivostí spojených v celek bez hlubšího kontextu. Otázkou je, nakolik je nutné, aby měl každý architektonicky řešený prostor konceptuální základ a intelektuální rovinu. Možná občas stačí, když je park prostě funkčně vyřešeným parkem s příjemnými zákoutími a městské prostory jsou různorodé - občas obyčejné, občas nesusoudné a občas konceptuálně nabitě.

4 MĚSTSKÉ DIVADLO VE ZLÍNĚ

4.1 Historiografie

4.1.1 Zlínské divadlo v zárodku

První zmínky o divadelních aktivitách ve Zlíně spadají do roku 1869. Tehdy byl založen spolek divadelních ochotníků a poprvé vystoupil s představením Klicperova Divotvorného klobouku. V té době byl Zlín ještě málo významným městečkem s počtem 2 823 obyvatel a jeho společenský život se teprve začínal rozvíjet. [5] Roku 1898 byl založen Sokol a o rok později jeho divadelní odbor. Ve městě působil i orchestr a sbor, divadelně aktivní byl i spolek zlínských studentů a v součtu bylo představeno 3 až 5 inscenací ročně. Hrál se v sálu Občanské záložny, který sloužil i potřebám představení různých soukromých divadelních společností a později i souborů kamenných divadel z větších měst, které do Zlína zájžděly.

4.1.2 Nástup Baťovy éry

S rozmachem firmy Baťa ve 20. letech se Zlín začal vyvíjet v dynamické průmyslové město s masou potenciálních diváků a začal představovat zajímavou lokalitu pro divadla. Vzrůstal počet pohostinských představení i počet odehraných her. Počet obyvatel prudce rostl a spolu s ním bylo nezbytné rozvíjet vzdělávací a kulturní infrastrukturu města, která největší období budování zažila ve 30. letech. Bylo postaveno Velké kino (1933) s kapacitou 2 500 sedadel - největší budova svého druhu ve střední Evropě. Ve stejném roce vznikl Památník Tomáše Bati, o několik let později Komorní kino, Studijní ústavy, Filmové ateliéry. Už v roce 1937 přišel Jan Antonín Baťa s představou nového typu divadla, které by mělo sloužit jako osvětové a propagační zařízení pro potřeby firmy a jejího dělnictva. Tehdy se jeho požadavky nepodařilo rozpracovat, ale došlo k úpravám jeviště Velkého kina, které mohlo od té doby hostovat i výpravná představení.

Představy o divadle ve Zlíně se postupně posunuly k myšlenkám na stálý divadelní soubor, pro který však neexistovala vhodná budova. [5]

4.1.3 První stálé divadlo

Koncepční studie předního baťovského architekta a urbanisty Františka L. Gahury ze 30. let zahrnovala velkorysý návrh divadelní budovy s ohromným jevištěm i hledištěm jako součást společensko-kulturního komplexu na Náměstí Práce. Na plánech divadla jako samostatné budovy pracoval F.L. Gahura několik let a do roku 1940 vypracovat řadu variant, které však v dané době neměly šanci na realizaci. Události druhé světové války odsunuly projekt na neurčito.

Po osvobození města v roce 1945 se začalo uvažovat o využití již existujících staveb a v roce 1946 byl založen divadelní soubor pod názvem Divadlo pracujících se stálou scénou v adaptovaných prostorách Komorního kina. Tyto prostory, dnes známé jako Malá scéna, vznikly roku 1936 podle návrhu architekta Vladimíra Karfíka. [18] Éra profesionálního divadla ve Zlíně byla zahájena 17. září 1946 českou původní hrou Hrátky s čertem, která se v poválečných letech stala symbolem vítězství nad fašismem. Budova divadla byla velmi skromná, s malým jevištěm, minimálním technickým vybavením i zázemím, navíc byla umístěna daleko od centra.

4.1.4 Soutěž o nové divadlo

Z důvodu nevyhovujícího umístění divadla a provizorního vybavení vypsala Krajský národní výbor roku 1957 v tehdejší Gottwaldově anonymní architektonickou soutěž na divadlo operní koncepce pro 800 až 900 diváků. [18] Celkem bylo podáno asi 50 návrhů, které komise vyhodnotila na jaře 1958 roku. Soutěže se zúčastnili významní architekti, například Adolf Benš, F. L. Gahura, Jiří Čančík, Jan Sokol a další, někteří i dvěma odlišně pojatými návrhy. [5]

Nejvyšší ocenění získala dvojice architektů Karel Řepa se synem Miroslavem, druhou cenu tým Štefana Lukačoviče s Miroslavem Tenglerem. [18] K realizaci projektu se architekti Řepovi spojili s místním Stavoprojektem Gottwaldov a vybrali si jako spolupracovníka architekta Františka Rozhona. Výstavba divadla představovala důležitý krok v modernizaci centra města. [5]

4.1.5 Výstavba a zahájení činnosti divadla

Prostory pro divadlo byly vybrány v samotném centru města, v blízkosti náměstí. Naproti se nacházel farní kostel a na protější straně náměstí funkcionalistické městské domy. V té

době byla parcela zastavěna nízkými přízemními obytnými domky. Stavba divadla představovala další důležitý krok v proměně původně malého zemědělského městečka, které se prudce vyvinulo v moderní průmyslové město. Divadlo dalo místu velkoměstské měřítko a město bylo obohaceno o stavbu soudobé architektury. Ta dnes ukazuje vývojové tendence v československé architektuře druhé poloviny 50. let a počátku let 60. Autoři uplatnili soudobé konstrukce a materiály - železobetonový skelet doplněný ocelovou konstrukcí střech. Výjimečné je propojení architektury s výtvarným uměním v bruselském stylu, které využívá výrazně stylizované figurální motivy a oproti tehdejším tendencím je uměním osvobozeným od ideologie.

Výstavba divadla byla zahájena roku 1960 poté, co byly odstraněny původní domky na parcele určené pro stavbu. I přes komplikace způsobené reformou státní správy a finanční náročnost projektu, kdy ve stejné době vznikalo nové Státní divadlo v Brně, byla výstavba dokončena podle plánu na podzim roku 1967 a slavnostní zahájení se odehrálo 11. listopadu tohoto roku premiérou činohry Jánošík od Jiřího Mahena. Současně byla v prvním patře pomocné budovy otevřena druhá scéna - Divadélko v klubu - s kapacitou 80 míst. [5]

4.1.6 Úpravy divadla

V roce 1989 prošla budova výraznou rekonstrukcí, kdy byl upraven hlavní divadelní sál. Kapacita sálu se zmenšila ve prospěch většího komfortu a lepší viditelnosti. V hlavní budově, v jedné z tehdejších zkušeben, vznikla další komorní divadelní scéna pojmenována Studio G, posléze se změnou názvu města přejmenována na Studio Z, s kapacitou 84 míst. V 90. letech probíhaly další opravy a rekonstrukce budovy. [5]

V roce 2000 bylo Městské divadlo včetně uměleckých děl v budově i parku zapsáno do Ústředního seznamu kulturních památek pod rejstříkovým číslem 50702/7-8930.

4.2 Architektonické řešení Divadla pracujících

4.2.1 Inspirace

Přímou inspirací pro stavbu bylo divadlo v Malmö (1935-1944, architekt Sigurd Lewerentz, David Hellden, Erik Lallerstedt). Architekti čerpali rovněž z tvorby G. Asplunda a italského racionalismu, koncepci divadla ovlivnila tvorba Waltera Gropia. "Na výsledný vzhled stavby měla vliv především racionální architektura samotného Zlína, dílo Františka

Lydie Gahury, Vladimíra Karfíka a dalších.” [18]

4.2.2 Kompozice

Nová budova divadla je komponována na nárožní parcele jako rozsáhlé horizontálně pojaté hranolové těleso s plochou střechou, v zadní části s akcentem věžové hmoty provaziště. K němu je připojena diagonálně umístěna bývalá hasičská zbrojnice, která se po dostavbě a propojení s hlavní budovou pomocí spojovacího krčku stala zázemím pro celý divadelní komplex. Ve středu hlavní budovy je umístěno vejčité hlediště s prstencem lóží po obvodu sálu. Hlediště doplňuje vestibul v přízemí a rozsáhlé foyer v patře. Vnitřní uspořádání hlediště a jeviště je řešeno jako reformovaný kukátkový prostor s rozměrným proscénium. “Prostor nabízí možnost více experimentovat - hrát na vykrytém orchestřišti před oponou nebo po jejím otevření využít celý prostor proscénia i jeviště, které bylo možno prohloubit o zadní jeviště na celkovou hloubku 32 metrů.” [18]

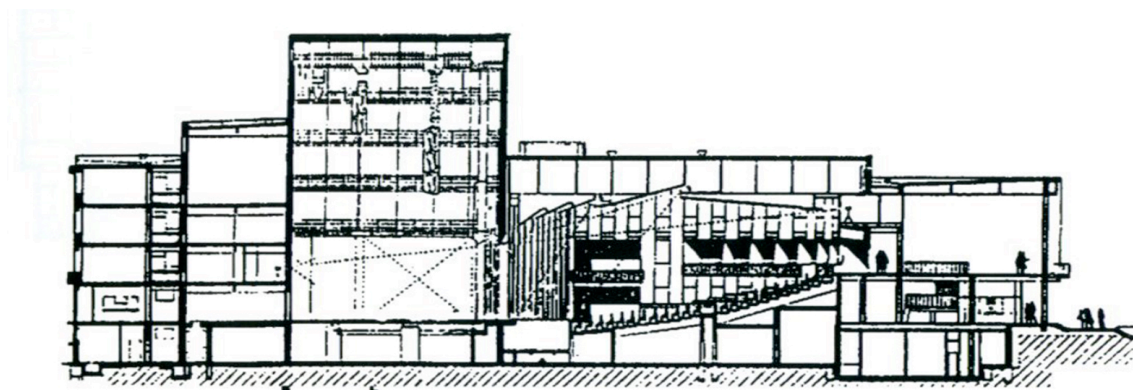

Obr. 24. Návrh Divadla pracujících ve Zlíně - řez

4.2.3 Průčelí

Západní vstupní průčelí je dvoupodlažní, v parteru s loubím rytmičovaným systémem zkosných pilířů. Před průčelím leží terasa propojená s okolním terénem širokým schodištěm. “V patře je průčelí pojato jako rozměrná prosklená obdélná obrazovka (akvárium), spojující vnější prostor s rozsáhlým interiérem foyeru v prvním patře.” [18] Prosklená stěna na celou šíři i výši foyeru je ukotvena na subtilních kovových nosnících. Severní boční průčelí do třídy Tomáše Bati, stejně jako boční jižní průčelí do Divadelní ulice, je prolomeno menšími obdélnými okny a vstupem s vysunutou železobetonovou markýzou. V patře je uplatněn systém mírně předstupujících pilířů, rytmičujících průčelí do série rámců. Hlavní hmota divadla je propojena s provozní budovou v Divadelní ulici krčkem. Zadní východní

průčelí ústí do malého parku a má obdobnou strukturu jako průčelí severní a jižní. Z jihovýchodního nároží vybíhá z hmoty divadla nadzemní spojovací chodba, která je nesena hranolovými pilíři.

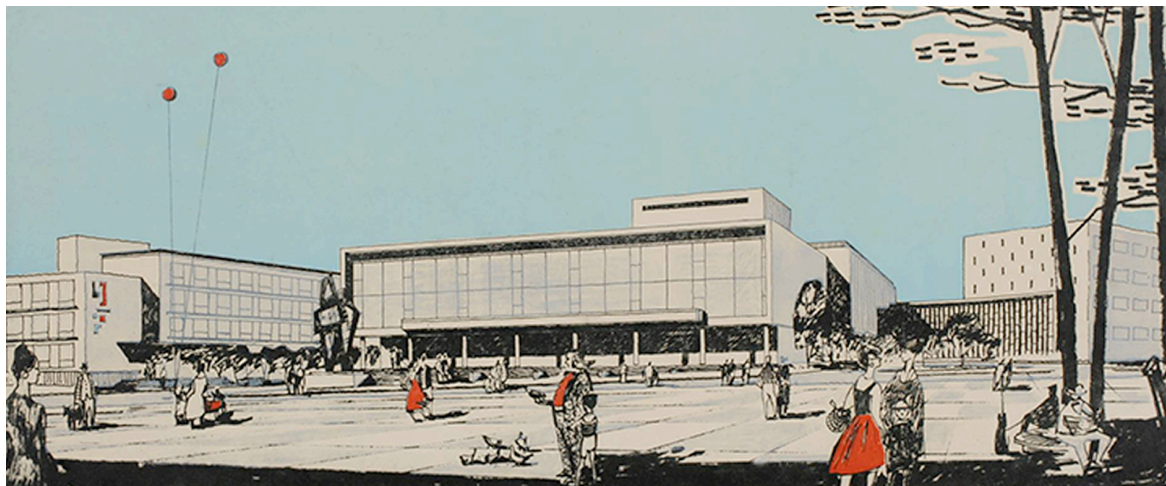

Obr. 25. Průčelí divadla s velkorysým prostorem před budovou - návrh

4.2.4 Pomocná budova

Pomocná budova je propojená s divadlem nadzemní chodbou pro zaměstnance a spojovací chodbou pro transport kulís. Budova je velmi jednoduchá, třípatrová, na obdélném půdorysu. Architektonicky není výrazná, její vzhled definují okna v jednoduchém rastru a břízolitová omítka. V přízemí je truhlárna a montovna, ve dalších podlažích malírna kulís, v prvním patře pak malé Divadélko v klubu o kapacitě 80 až 100 míst a s ním spojený bar a restaurace.

4.2.5 Hlediště a jeviště

“Hlediště vejčitého půdorysu má v prvních 12 řadách parteru jen mírnou elevaci, až dalších 10 řad stoupá ve formě strmého amfiteátru. Po obvodu je sál lemován jednou řadou lóží, završenou u jevištního portálu dvojicí proscéniových lóží. Sál je obložen světlým dřevem, což nejen zdůrazňuje přívětivost prostoru, ale i posiluje jeho akustické kvality.” [18] Kapacita hlediště je 687 míst.

Portál jeviště je 12 metrů široký a 6,5 metru vysoký. Jeviště je vybaveno točnou o průměru 13 metrů s propadly, provazištěm výšky 25 metrů s 35 tahy. Jeviště lze rozšířit z bočních stran posuvnými stoly, směrem dozadu rozšířením o prostor zadního jeviště lze scénu zvětšit na celkovou hloubku 32 metrů.

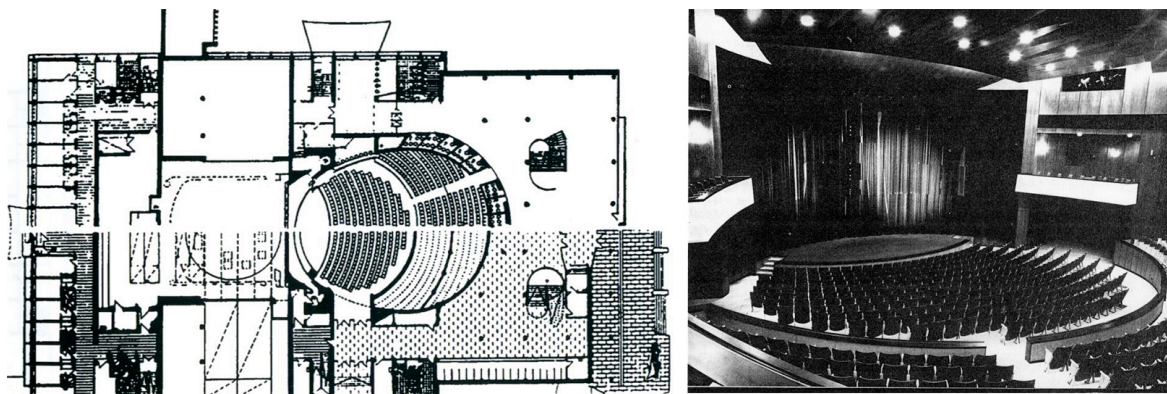

Obr. 26. Hlediště a jeviště – půdorys a fotografie prostoru

4.2.6 Technické zázemí

Technické zázemí je umístěno v místnostech nad lóžemi - zde se nachází pracoviště osvětlovače, zvukaře a promítací kabina. Jeviště je osvětleno více než 200 reflektory. Další zázemí se nachází v suterénu, hlavní kanceláře vedení divadla jsou umístěny v prvním patře. V druhém a třetím patře jsou další provozní místnosti, v boční části najdeme malou scénu Studia Z.

4.3 Výtvarné řešení divadla

Umělecká výzdoba byla součástí architektonické koncepce divadla a byla “výsledkem pětiletého vývoje od prvních soutěžních návrhů po výsledný výtvarně dořešený celek”. [5] Soutěž vyvolala vlnu zájmu a zúčastnili se ji renomovaní umělci, například Stanislav Kolíbal, Adriana Šimotová nebo Olbram Zoubek.

Pro vstupní část byla vybrána výrazně stylizovaná kovová socha Letící múza od Luboše Moravce. V interiéru v přízemí najdeme kamennou mozaiku od Milana Obrátla a Zbyňka Slavička, v patře rozměrnou malbu Zdeňka Holuba odkazující na divadlo a jeho symboliku, hlavní sál zdobí opona utkaná podle návrhu Hany Lendrové.

4.4 Park u divadla

Návrh zahrnoval také úpravu malého parku u východního průčelí divadla. Dočkal se však pouze částečné realizace - do nároží mezi zadní průčelí divadla a průčelí provozní budovy byla umístěna kompozice kašny s plastikou ženského torza od Miloslava Chlupáče a strukturované betonové stěny od Čestmíra Janoška. Popisů dalších navrhovaných parkových úprav je dostupných velmi málo, zdroje podrobně mapující architekturu divadla se o parku

zmiňují jen okrajově.

Informace lze získat pouze z částí architektonických plánů a fotografií dokumentujících model. Z nich je patrné, že park měl být především zelenou plochou osázenou stromy a provázanou pěšinami, klidným místem odděleným od T třídy T. Bati pásem altánového zastřešení.

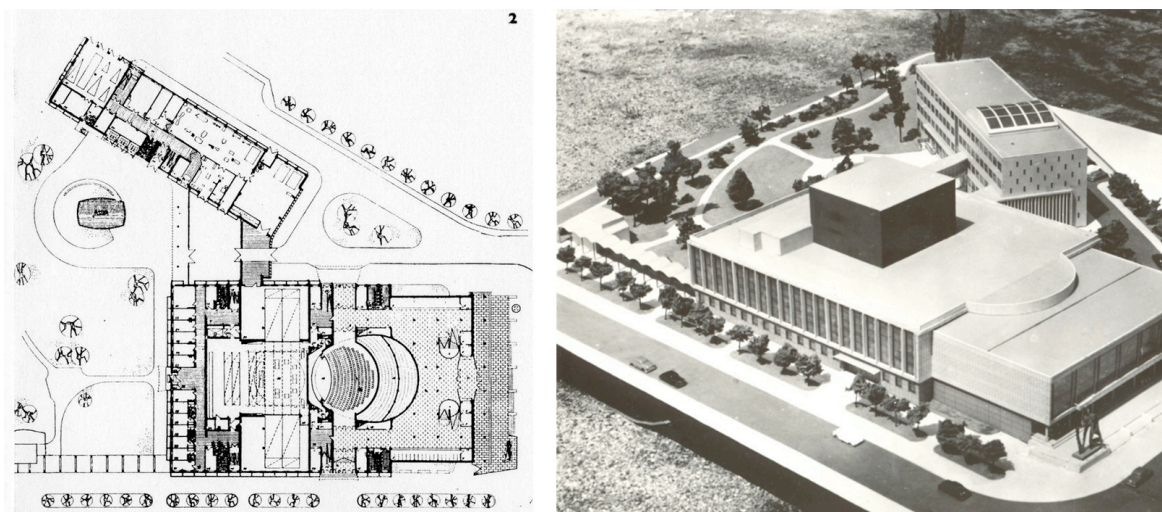

Obr. 27. Park jako součást návrhu Divadla pracujících ve Zlíně

Důraz je kladen na kašnu s kompozicí výtvarných děl, které byly pro dané místo vybrány velmi pečlivě na základě soutěže. Do té bylo přihlášeno 41 návrhu a v prvním kole nebyl vybrán žádný. Soutěž pokračovala druhým kolem a po “složitých jednáních byla vybrána plastika od Miroslava Chlupáče s připomínkami poroty: „aby hlava rostla z těla, aby byla jako hlavní dominanta, což je nejkrásnější. Ruce doplnit do úplnosti, rovněž ponechat rozvlátou pentličku. Doplnění plastiky přispěje ke zvýšení jejího výrazu i k jejímu snazšímu chápání širokými vrstvami lidu.“ Porota schválila návrh na plastické řešení zdi od sochaře Čestmíra Janouška, která byla součástí Chlupáčova návrhu.” [5]

Kašna je vyložena skleněnou mozaikou, uprostřed vodní plochy je na soklu osazena plastika Miloslava Chlupáče, za kašnou stojí strukturovaná zeď od Čestmíra Janouška. “Dílo je v souladu s měřítkem budovy i jejího okolí, evokuje svou střídmo modulovanou formou zklidnění uprostřed pulzujícího centra celého městského organismu a vnitřní intimní zážitek.” [5]



Obr. 28. Kašna se sochou Lidské torzo – kdysi a dnes

4.5 Setkání s panem architektem Řepou

Jelikož ani v archívech se nepodařilo dohledat podrobnější informace o původním návrhu parku, bylo domluveno osobní setkání s autorem návrhu, panem architektem Miroslavem Řepou. Schůzka se uskutečnila v Praze v kavárně Slavia a od samého začátku se nesla v nesmírně milém a neformálním duchu. Pan architekt Řepa vzpomínal na dobu stavby divadla s viditelnou nostalgií a předal nám mnoho cenných informací nejen k projektu divadelního parku, ale i k práci architekta a designéra obecně.

Návrh počítal se zbořením původních domů na celém pozemku určeném pro výstavbu divadla, z určitého důvodu se však těmto plánům vyhnul jeden dům v severovýchodním nároží parku. Dnes je tento dům v soukromém vlastnictví a sídlí v něm prodejna firmy Bosch. Dům je v daném místě osamocený, bez návaznosti na okolí a pan architekt Řepa zastává jeho zboření, jak tomu bylo v původním plánu.

Za největší přínos parku a počín, na který je p. architekt Řepa hrdý, považuje autor prosazení kašny s plastikou a strukturovanou zdí od zajímavých a tehdy velmi současných umělců. Tato díla k divadlu patří a měla by jim být navrácená důstojnost, která je dnes zcela znehodnocena samovolně vzniklým parkovištěm okolo kašny.

Zásobování a přístup k provozním budovám byl v původním plánu navržen skrze krček od ulice Divadelní (ze západní strany, tedy od ulice Osvoboditelů). S napojením na ul. Divadelní skrz park se nepočítalo. Současné úpravy vjezdu ze strany parku architekt hodnotí jako smysluplné a logické napojení, které by se v novém návrhu mělo zachovat. Propojení parku schody na jižní straně od ulice Potoky je také pozdější dostavbou, se kterou se v návrhu nepočítalo. Severní strana parku měla být podle návrhu oddělena od třídy T. Bati leh-

kou zastřešenou pergolou, která dle slov p. architekta Řepy měla vytvořit intimní atmosféru, zároveň měla vizuálně protáhnout boční severní průčelí.

Nové úpravy parku p. architekt Řepa uvítal s nadšením, kladně hodnotil myšlenku doplnit park o venkovní scénu. Dle jeho názoru by měl být park pojatý jako co nejvíce zelená plocha, velmi decentně krajinářsky upravena, s citlivě zakomponovaným přírodním amfiteátrům v současném tvarosloví. Park by neměly rušit žádné vysoké kandelábry, budova Bosch by měla být zrušena a tento proces by měl být rozdělený na postupné etapy.

Na závěr nám p. architekt doporučil studium knih věnujících se tématice krajinářské architektury a kladl nám na srdce doplnění naší závěrečné prezentace návrhu o ručně psané popisky, díky kterým bude práce působit mnohem více osobním a autorským dojmem.

4.6 Závěr

Budova divadla je cenným dokladem spojení urbanismu, architektury a umění v československé architektuře. [5] Architekti Řepovi ve svém návrhu navázali na nejlepší tradice zlínské architektury. „Snažili se o optimální vyřešení urbanistických vztahů a vazeb k budově kostela, stávající budově domu bezpečnosti a jeho začlenění jako pomocné budovy do divadelního komplexu, i k protilehlým, ve funkcionalistickém duchu pojatým objektům. Divadlo dalo místu velkoměstské měřítko a stalo se výrazným centrem kultury.” [5]

„Prvořadý význam novostavby gottwaldovského divadla spočívá již v tom, že tímto kulturním stánkem je dán předpoklad pro vznik nového kulturního centra města. Mělo by vyvážit dnešní centrum, které se soustřeďuje kolem vstupu do národního podniku Svit, kina, hotelu a obchodního domu a k novému divadlu a do jeho okolí přenést nový život města.” [19]

Bohužel architekti nemohli předvídat prudký nárůst automobilové dopravy, která původně zamýšlený společenský prostor před divadlem degradovala do podoby rušné křižovatky a parkoviště. [5] Stejně tak parkový prostor za divadlem, který měl sloužit jako klidné zelené místo uprostřed města, se proměnil v neuspořádané živelné parkoviště. To význam parku i uměleckých děl v něm znehodnocuje, znemožňuje užívání parku jako místa odpočinku a degradoje vstup do malých scén divadla.

II. PRAKTICKÁ ČÁST

5 PROBLEMATIKA ZADÁNÍ A ANALÝZA MÍSTA

5.1 Divadelní park - zadání, požadavky a očekávání

Zadání na návrh divadelního parku vzešlo od ředitele Městského divadla ve Zlíně MgA. Petra Michálka, který už delší dobu uvažoval o přizpůsobení parku pořádání letních divadelních představení a kultivaci prostoru za divadlem. Po konzultacích s architekty svěřil zadání studentům a tehdy se téma dostalo i do našeho ateliéru Prostorové tvorby. Zejména z iniciativy asistenta ateliéru Ing. arch. Kamila Koláčka a se souhlasem vedoucího ateliéru a vedoucího této diplomové práce Ing. arch. Michaela Klanga, bylo zadání zvoleno jako téma diplomové práce pro studenty posledního ročníku. Důvodem zadání tohoto tématu jako diplomové práce je zejména konkrétnost zadání, které se týká nám známého prostředí a reálnost projektu, který není pouze utopický a teoretický, ale má potenciál realizace (i když ve velmi vzdáleném horizontu). Přínosem takového zadání je možnost setkat se s iniciátory projektu, s lidmi, kteří mají zájem na zlepšení podmínek v parku a ve městě, a konzultovat projekt s odborníky.

V počáteční fázi projektu jsem se spolu s ostatními studenty zpracovávajícími zadání zúčastnil schůzek s ředitelem Městského divadla ve Zlíně MgA. Petrem Michálkem a s hlavní architektkou města Zlína Ing. arch. Dagmar Novou, abychom získali vyjádření k tématu parku, k současnému stavu i plánům do budoucna z pohledu vedení divadla a vedení města, a abychom tyto názory mohli srovnat. Názor veřejnosti byl zjišťován především z médií, které se tématu parku věnovaly v souvislosti s kauzou plánované výstavby polyfunkčního domu a z pozorování aktivit lidí v prostoru parku.

5.1.1 Představy vedení divadla

Schůzka s ředitelem divadla MgA. Petrem Michálkem proběhla v 10. října 2015 přímo v Městském divadle. Ředitel představil svou vizi parku, odpovídal na předem připravené dotazy, provedl nás prostory malých divadelních scén a vysvětlil provozní řešení divadla. Zápis ze všech jednání v plném znění je součástí příloh (příloha č.5). Níže předkládám pouze zkrácený přepis jednání.

Podle MgA. Michálka je nejdůležitější definovat, čím park bude. Cílem je vytvořit funkční a zajímavý divadelní park, který bude symbolem kreativity a divadla, zároveň bude přiměřený a finančně dostupný. Problémem je parkování zaměstnanců divadla, které je současně

řešeno velmi neadekvátně - okolo památné kašny. Také vstupy do Dílny a Studia Z jsou nereprezentativní.

Podle MgA. Michálka je nejdůležitější definovat, čím park bude. Cílem je vytvořit funkční, přiměřený a zajímavý divadelní park, který bude symbolem kreativity a divadla, zároveň bude přiměřený a finančně dostupný. Problémem je parkování zaměstnanců divadla, které je současně řešeno velmi neadekvátně - okolo památné kašny. Také vstupy do Dílny a Studia Z jsou nereprezentativní.

V současnosti je park využíván pouze v rozmezí několika dnů v roce v rámci festivalu Setkání/Stretnutie - je zde postaveno malé šapitó, v němž probíhají divadelní představení a koncerty, jsou organizovány fair trade snídaně, lidé využívají prostor parku k odpočinku. Festivalu se zúčastní 6 500 návštěvníků, park navštíví cca 2 500 osob v průběhu 5 dní. Cílovou skupinou jsou rodiny s dětmi, děti (odpolední program pro děti), dospělí ve věkovém rozmezí 35 - 60 let. Představení se konají uvnitř v Dílně, venku probíhají open air představení typu spíše performance než klasické, se začleněním diváka do děje, a další hudebně-pohybová představení. Občerstvení zajišťuje provozovatel Dílny a další externisti, a je umístěno v provizorních stanech a plátěných "budkách" - lepší řešení situace by bylo velmi vítané.

V parku by měla vzniknout malá letní scéna s hledištěm pro 50 - 100 diváků, měla by být svobodná a variabilní, ideálně i mobilní, aby bylo možné hrát na různých místech parku. Zastřešení jeviště není nutné, v případě deště se představení přesouvá do Dílny. Nezbytné je ale řešení technické, hlavně nová přípojka. Pro osvětlení by byla vhodná rampa, u té je ale nevýhodou, že omezuje směry. Do budoucna ředitel Michálek uvažuje o pravidelném konání venkovních představení. Počet možných přestavení odhaduje na 30 během května, června a září.

Mimo období festivalu slouží park pouze jako průchod a "psí loučka" pro venčení. Keře před vrátnicí jsou místem, kam chodí zaměstnanci divadla na pauzu s cigaretou, jinak volný čas v parku netráví. Příjemný odpočinkový prostor v parku by zaměstnanci jistě rádi využívali. Ředitel Michálek by uvítal také navýšení počtu parkovacích míst, s tím že parkování musí být řešeno jinak než dosud, zároveň však není možné počítat s návrhem podzemního parkoviště, které je finančně příliš náročné. Problematické jsou venkovní informační vitríny i, do nichž zatéká, informační systém divadla je nutno dořešit.

Provoz parku zajišťuje město (posekání trávy), na další údržbu divadlo nemá finanční pro-

středky. Dvůr mezi krčky je využíván jako prostor pro zásobování a vykládku kulis, jsou zde kontejnery na odpad, místo na kola a zbylý volný prostor je využíván jako parkoviště.

5.1.2 Požadavky města - schůzka s architektkou města Zlína

S p. Ing. arch. Dagmar Novou, vedoucí Oddělení urbanismu a architektů ve Zlíně, jsem se setkali v parku za divadlem 26. listopadu 2015, aby nám představila vizi města a seznámila nás s možnostmi a limity území.

Město má o parku představu jako o důstojném plnohodnotném veřejném prostoru, který by neměl fungovat jako parkoviště pro zaměstnance divadla. Stávající budovu Bosch by bylo vhodné doplnit o přístavbu kavárny nebo jiné formy občanské vybavenosti, která by zástavbu logicky dotvořila a uzavřela. Budova je v soukromém vlastnictví, proto není příliš reálné uvažovat o jejím zbourání. V plánech města je už delší dobu vyčištění přehrady, které by umožnilo otevření Kudlovského potoka nebo alespoň jeho částí. Parkování okolo kašny je zásadním problémem, v návrhu by bylo možné zanechat pouze příjezd pro zásobování a pohotovostní parkoviště (např. místo pro ředitele divadla). Je možné navrhnout smíšenou komunikaci, je však třeba dbát na pešší vazby při vstupu do Studia Z a Dílny.

Soubor divadelních budov spolu s kašnou a strukturovanou zdí je nedotknutelný - kašnu nelze přesunout a do fasád budov by se nemělo jakkoliv zasahovat. Ing. arch. Dagmar Nová doporučila postupovat při tvorbě návrhu citlivě v návaznosti na stávající budovu, pracovat s povrchy a materiály pešší zóny, zachovat solitérní stromy a pracovat s grafickým řešením v rámci propagace divadla.

5.1.3 Názor veřejnosti a kauza polyfunkčního domu

V roce 2009 uzavřela radnice smlouvu o výpůjčce a budoucí kupní smlouvě parcely za divadlem s podnikatelem Stanislavem Matouškem, který chtěl na místě postavit polyfunkční dům s byty v patře, obchody a kavárnami v přízemí. Stavba měla být postavena a zkolaudována do konce roku 2012, ale stavět se nezačalo. Radnice podnikateli smlouvu prodloužila i přes nesouhlas místních lidí, kteří proti stavbě sepsali petici. „Radní mu vyhověli a rozhodnutí odůvodnili tím, že nechtěli zabrzdit dlouho připravovaný projekt. Ani během následujících let ale stavba nezačala,“ uvedl mluvčí zlínského magistrátu Zdeněk Dvořák. [20]

O zamezení výstavby a zachování parčíku se zasadila i občanská sdružení, v parku se zača-

ly pořádat pikniky, ekologové sepsali už dvě petice proti kácení stromů. Petici proti výstavbě podepsalo více jak 10 000 lidí.

Na konci roku 2015 byla ukončena smlouva o pronájmu parcely, investor opět nedodržel termín. Stavět se nezačalo, nové vedení města investorovi smlouvu neprodloužilo a v současnosti se přiklání k myšlence zachování zeleně v parku.

Z celé kauzy je patrné, že veřejnost stojí o zachování zelených ploch a stromů. Aktivisté se snaží o změnu územního plánu tak, aby tento park již nadále nebyl plochou určenou k zástavbě. Veřejnost podporuje myšlenku využití prostoru pro kulturní akce spojené s divadlem a možnost využívat park v průběhu celého roku pro odpočinek a volnočasové aktivity.



Obr. 29. Akce veřejnosti proti kácení stromů v parku

5.1.4 Sumarizace očekávání

Hlavní požadavky divadla, města i veřejnosti jsou shodné - zachovat park s množstvím zeleně a stromů, který navíc poskytne kulturní vyžití v podobě divadelních představení nebo jiných aktivit. Pro divadelní představení je nezbytné vytvoření přiměřeného jeviště a hlediště. Park by měl být otevřený veřejnosti a měl by fungovat celoročně, samozřejmě by mělo být funkční řešení a snadná údržba.

5.2 Analýza řešeného území - současný stav

Následující analýza řešeného území vznikla ve spolupráci s ostatními studentkami oboru Prostorová tvorba (BcA. Gabrielou Baňarovou, BcA. Michaelou Ondrouškovou a BcA. Zuzanou Šislerovou), které také zpracovávaly projekt Divadelního parku v rámci diplo-

mové práce. Společnou prací jsou i zápisy z jednání a výstupy ze schůzek, kterých jsme se zúčastnily v průběhu řešení zadání.

5.2.1 Územní plán a majetkoprávní vztahy

Dle platného Územního plánu města Zlína je prostor parku vymezen jako stabilizovaná plocha smíšená v centrální zóně - městské centrum – SO.1, kde je přípustné využití pro pozemky staveb občanského vybavení, komerčních zařízení - obchodních domů, pro bydlení, služby, pro pozemky související dopravní a technické infrastruktury, pozemky veřejných prostranství, sídelní zeleně, pro stávající výrobu v nezměněném objemu. Není tedy vedený jako plocha sídelní zeleně, jak by si přála veřejnost. Současné vedení města také usiluje o zachování zeleně, udržení parku a změnu v územním plánu na nezastavitelnou plochu.



Obr. 30. Značení parku dle Územního plánu města Zlína

Obě divadelní budovy, hlavní i provozní, jsou v územním plánu označeny jako architektonicky cenná stavba. Třídou T. Bati podél severního průčelí divadla vede hlavní osa městotvorných vazeb a významná linie zeleně ve městě.

Pozemek parku je ve vlastnictví Statutárního města Zlín.

5.2.2 Širší vztahy

Řešené území se nachází ve starém centru města poblíž hlavního náměstí, naproti kostelu sv. Filipa a Jakuba. Vstupní průčelí divadla směřuje k centru, budova je součástí rušné tří-

dy T. Bati, která je směrem k náměstí plná obchodů a služeb. Severně se nachází obchodní centrum Zlaté jablko, východně obytné zóny.

Dále na západ se nachází rekonstruovaný park Komenského s pěší zónou na ul. Školní, Kulturní a univerzitní centrum, vzdělávací instituce, nově upravený Gahurův prospekt a podchod pod třídou T. Bati, který vede do areálu Svit k rekonstruovaným továrním budovám 14. a 15. s muzeem, krajskou galerií a knihovnou. Tímto směrem se v současnosti přesouvá městské centrum a divadlo začíná být na jeho okraji, území parku je dnes mnohem více součástí obytné zóny než centra města.

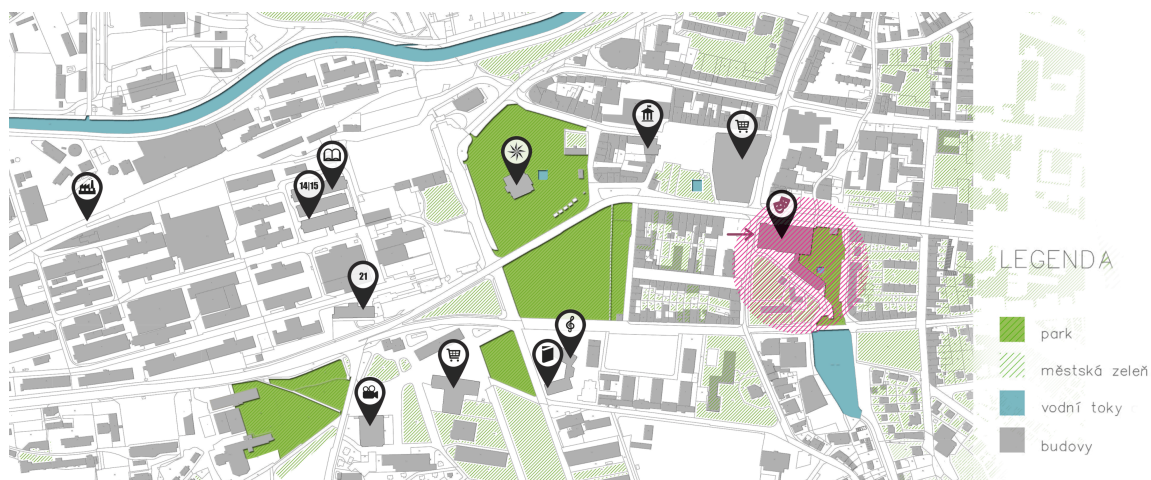

Obr. 31. Mapa širších vztahů

5.2.3 Dopravní situace

5.2.3.1 Aktivní doprava

Řešené území je ohraničeno obousměrnými komunikacemi - na severní straně třídou Tomáše Bati, na jižní ulicí Štefánikovou a na východní ulicí Potoky. Podél provozní budovy divadla vede od ulice Potoky jednosměrná komunikace Divadelní a směřuje k jednosměrné čtyřproudové silnici (ul. Osvoboditelů) na západní straně divadelní budovy, tedy k vstupní části divadla.

5.2.3.2 Doprava v klidu

Plochy parkování se nacházejí v ulici Potoky podél východní strany parku naproti rodinných domů, dále v jednosměrné ulici Divadelní podél provozní budovy divadla a klášterní budovy. V této ulici se parkuje poměrně chaoticky, všechna parkovací místa nejsou vyzna-

čená, u divadelní budovy parkují také autobusy. Velká parkovací plocha pro cca 50 automobilů se nachází naproti vstupu do divadla, na prostranství před Kostelem sv. Filipa a Jakuba. Živelná parkovací místa vznikla v parku okolo kašny. Rozmístění všech parkovacích ploch v blízkosti divadla je znázorněno na výkresu Dopravy v klidu (příloha č.1, výkres 00-02).

5.2.3.3 Komunikace pro pěší

Komunikace pro pěší jsou řešeny formou chodníků podél divadelních budov. Ze strany rušných silnic na ulici Osvoboditelů a třídy T. Bati jsou chodníky široké a pohodlné, na ulici Potoky je chodník pouze na jedné straně komunikace a chybí napojení na ul. Divadelní, která opět nemá vhodně vyřešenou trasu pro pěší. V rámci parku se chodníky nacházejí podél divadelních budov, ale chodci musí projít chaotickým parkovištěm vzniklým kolem kašny. Zatrávněnou částí parku vedou živelně vzniklé vyšlapané pěšiny.

5.2.4 Inženýrské sítě

Územím prochází elektrické vedení ve správě nebo majetku správce. Nachází se zde sítě komunikačních kabelů a veřejné osvětlení. Podrobný plán inženýrských sítí je součástí dokladové části práce (příloha č.1, výkres 00-03).

5.2.5 Zeleň a vodní tok

Na většině parkové plochy je v současné době trávník, ostatní plochy jsou zpevněnými dopravními a zásobovacími komunikacemi nebo parkovacími plochami. Ulice Potoky je lemována alejí líp malolistých, ve shlucích se zde nachází javor klen, modřín opadavý, bříza bělokorá, množství keřů a náletů. Vzrostlá solitérní lípa malolistá se nachází naproti bočnímu vstupu do divadla, opodál rostou dva výrazné javory. Osazení parku působí chaoticky - je zřejmé, že neuniklo plánovaně. Množství keřů a náletů v celém parku působí nepřehledně a nepřívětivě, husté keře rostoucí těsně u vstupu do parku prostor uzavírají a izolují.

Z jižní strany parku přitéká Kudlovský potok, který je otevřený pouze v malém úseku u pomníku sv. Jana Nepomuckého, dále je zatrubněný a vedený pod celou plochou parku.

5.2.6 Zhodnocení podmínek současného stavu parku

Hodnocení současného stavu parku vzniklo na základě subjektivního pozorování. V rámci něj jsem park rozdělila na úseky, které mají určitou charakteristiku, a popsala klady a zápory jednotlivých míst. Kompletní fotodokumentace území s popisy je součástí přílohy (příloha č. 4), níže předkládám pouze zkrácenou verzi s fotografiemi nejdůležitějších míst.

Přístup do parku podél severního bočního průčelí divadla je reprezentativní, spolu s odcloňením silnice stromořadím vytváří příjemný městský prostor. Jako zápor vnímám robustní vitríny na plakáty divadelních her na betonovém soklu, které jsou však součástí souboru divadelních budov a tím jsou nedotknutelné. Vstup do parku se nachází za divadelní budovou, ale skrze husté, přerostlé křoví není park téměř vůbec viditelný, kolemjdoucí jej nevnímá jako veřejně přístupné místo. Působí provizorně a nevlídně. Přístup k malým divadelním scénám, Dílně a Studiu Z je vyznačený barevnou čarou na chodníku. Toto řešení působí opět velmi provizorně, z chodníku navíc není jasné, kam návštěvník míří, protože na prostranství před vstupem do malých scén a okolo kašny parkují auta. Toto živelně vzniklé parkoviště vstup do malých scén zcela degraduje a pro návštěvníka je průchod parkovištěm nepříjemný.

Východní část parku je naopak příjemná - je zde hodně stromů, které vytvářejí pěkná zákoutí pocitově podobné lesíku, terén je travnatý a lehce zvlněný, vede jím nenápadná vyšlapaná pěšina. Množství stromů a keřů však vytváří nepřehledný prostor, který je po setmění temný.



Obr. 32. Přístup k parku od Tržiny T. Bati

Zpevněný prostor v nároží budov s kašnou a souborem uměleckých děl je nejzajímavějším místem v parku. Bohužel prostor je zcela znehodnocen parkovištěm, které si zde zřídilo divadlo. Kašna není během dne téměř viditelná za chaoticky parkujícími auty, trávení času

kolem kašny je zcela znemožněno. Prostor ožívá pouze v období několika dnů během festivalu Setkání/Stretnutie, kdy lidé rádi posedávají kolem kašny, odpočívají a osvěžují se. Během festivalu je parkování v parku zakázáno.



Obr. 33. Parkoviště okolo kašny

Park poskytuje mnoho hezkých průhledů na budovu divadla z pěšiny vedoucí vyvýšeným terénem na východní straně, bohužel jej opět znehodnocují auta zaparkovaná kolem kašny. Severovýchodní nároží parku za budovou firmy Bosch je místem z odlišnou atmosférou - shluk modřínů vytváří téměř lesní prostředí, malebně působí i starý hydrant. Naopak jihovýchodní nároží se vstupem do parku od ul. Potoky je nepřístupné kvůli množství stromů a keřů. Od ul. Divadelní je vstup oddělen další bariérou - mohutným zábradlím a závorou na příjezdové cestě.



Obr. 34. Průhledy na budovu divadla

5.3 Analýza SWOT

Na základě předchozích analýz, sběru informací a dat byla zpracována tato SWOT analýza:

SILNÉ STRÁNKY	SLABÉ STRÁNKY
<ul style="list-style-type: none"> · Spojnice městského centra s obytnou zónou · Snadná dostupnost · Velké prostranství · Významný prostor s kašnou a souborem uměleckých děl · Vzrostlá zeleň 	<ul style="list-style-type: none"> · Nevlídný vzhled parku · Nedostatečné využití v zimních měsících · Chybějící důvod, proč se v parku zdržovat · Chybějící mobiliář (lavičky, koše) · Nedostatečné nasvícení prostor · Nepřehledný informační systém · Neudržovaná zeleň a potok
PŘÍLEŽITOSTI	HROZBY
<ul style="list-style-type: none"> · Možnost využití prostor pro kulturní akce a jiné volnočasové aktivity · Zpřístupnění veřejnosti, větší návštěvnost parku i divadla · Možnost využití stávajících prvků parku 	<ul style="list-style-type: none"> · Bezplánovité zastavění investory · Nedostatek financí na realizaci · Chátrání prostoru

5.4 Shrnutí záměru a vytyčení cíle návrhu

Stávající park u Městského divadla ve Zlíně nesplňuje funkční, provozní ani estetická hlediska, která by měl veřejný prostor u tak významné stavby jako je divadlo splňovat. Park podle návrhu architekta Miroslava Řepy, autora divadelní budovy, byl realizován pouze z velmi malé části a dále byl ponechán svému osudu. Chybí zde jasná dispozice, park působí chaoticky a provizorně, prostor nenabízí příliš vjemů, díky kterým by se v něm kolemdoucí chtěl zdržovat. Proto je v současnosti park využíván pouze jako průchod, o čem svědčí vyšlapané pěšiny, a jako místo venčení psů. V místech kolem kašny, která je součástí souboru divadelních budov pod památkovou ochranou, vzniklo živelné parkoviště.

V letním období park na pět dnů ožívá díky festivalu Setkání/ Stretnutie, ale je provozován

v provizorních podmínkách - chybí reprezentační prostor pro divadelní hry i potřebné zázemí pro návštěvníky.

Cílem návrhu je najít nové možnosti parku - definovat jeho funkci jako divadelního parku, vytvořit funkční, přehledný a reprezentativní prostor, který bude sloužit jako letní scéna divadla, plnohodnotný veřejný prostor a místo relaxace.

6 KONCEPCE NÁVRHU

Koncepce návrhu se vyvíjela postupně - počáteční poetické představy a idealizace vystřídal mnohem více racionální a praktický přístup, který ve výsledku sice nebude tolik efektní, avšak bude funkční, smysluplný a přiměřený danému prostoru. Nebude se snažit zapůsobit a stáhnout pozornost na svou formu, ale bude spíše nenápadným rámcem pro život a příjemným prostředím, které zdůrazní stávající dominanty parku.

6.1 Koncepce první - betonová zahrada

První koncepce se odvíjela od stávajících prvků v parku - kašny se sochou a strukturovanou zdí a myšlenku uměleckých děl v parku rozvíjela dále do prostoru.

Základem této koncepce byla idea, že betonová zeď od Čestmíra Janoška, která má tvar výseče z kruhu (válce), by čistě hypoteticky mohla být celistvým, uzavřeným kruhem. Jedná z částí zůstala za kašnou a tvoří jakýsi paraván, další domnělé části se rozlétly po celém parku. Betonové kusy jako skulptury a zároveň mobiliář, na kterém lze posedět. Tyto části by byly ozvláštněny reliéfy podobnými těm, které zdobí zeď Č. Janoška, ale vyprávěly by jiné příběhy, tvořili by je jiní umělci.

Tyto strohé betonové skulptury by kontrastovaly s měkkým trávníkem a mírnými oblínami terénu. Stejně strohé by bylo i stálé betonové jeviště, které by vytvořilo kompozici spolu s kašnou a souborem uměleckých děl, doplněno lehkým mobilním hledištěm. Prostorem by se prolínal motiv konfrontace přírody s průmyslovým materiálem, atmosféra tajemna by byla zdůrazněna osvětlením parku.

6.2 Koncepce druhá – lávka

Druhá koncepce vycházela z myšlenky lávky v korunách stromů. Pěšina u vstupu do parku by se postupně zvedala a pomalu stoupala mezi stromy, návštěvník/divák by byl blíže stromům a přírodě, získal by jiný, nový úhel pohledu, nahlížel by na park z jiné perspektivy. Podél lávky by byly zavěšeny ptačí budky, v korunách stromů by bylo živo. V noci by lávka byla lehce podsvícená a vytvářela snovou cestu. Během divadelního představení by se lávka proměnila v lóži, ze které lze pozorovat hru.

Lávka by byla oddělením i propojením. Tím, jak se postupně zvedá, oddělovala by park od silnice a prostor parku vymezovala. A také oddělovala od pevné země, od běžných staros-

tí. Zároveň by propojovala jednu stranu parku s druhou, třídu T. Bati s ulicí Divadelní, byla by propojením s korunami stromů, propojením s přírodou. Lávka by se mírně vlnila okolo stromů, vybíhala by nad jeviště a vytvářela hlediště. Pod ní by byly zavěšeny houpačky a houpací sítě, tak aby byl park příjemným místem pro odpočinek, útulným zákoutím pro lenošení nebo pořádání pikniků. Budova firmy Bosch by získala novou funkci - byla by v ní malá "pikniková" kavárna, kde by návštěvníkům půjčili deku a připravili piknikový koš.

6.3 Stanovení priorit

První koncepce se při konzultacích setkaly s kritikou - ztrácelo se v nich to podstatné, co mělo tvořit obyčejný park parkem divadelním, tedy letní scéna. Lávka byla shledána jako zajímavá idea, ale pouze v teoretické rovině. V reálu se do daného prostředí nehodí, prostor za divadlem je pro ní příliš malý, navíc pohled z výšky na ul. Potoky s parkovištěm není zajímavý ani příjemný. Lávka je pouze prvkem navíc, který neřeší podstatu Divadelního parku.

Proto jsem se rozhodla opustit prvotní nápady, vrátit se na začátek a soustředit se na podstatné. Znova jsem stanovila a upřesnila záměr a cíle projektu.

Hlavním cílem návrhu bude v daném pořadí:

1. definování pojmu divadelní park a určení aktivit, které se v parku budou odehrávat;
2. odsunutí parkoviště mimo parkové území, protože teprve tehdy se může prostor nazývat parkem;
3. navržení letní scény pro divadelní představení a jiné kulturní akce;
4. vytvoření plnohodnotného veřejného prostoru pro co nejširší spektrum návštěvníků.

Důležitým cílem návrhu bude také zachování různorodosti charakteru jednotlivých míst a vyzdvižení atmosféry území.

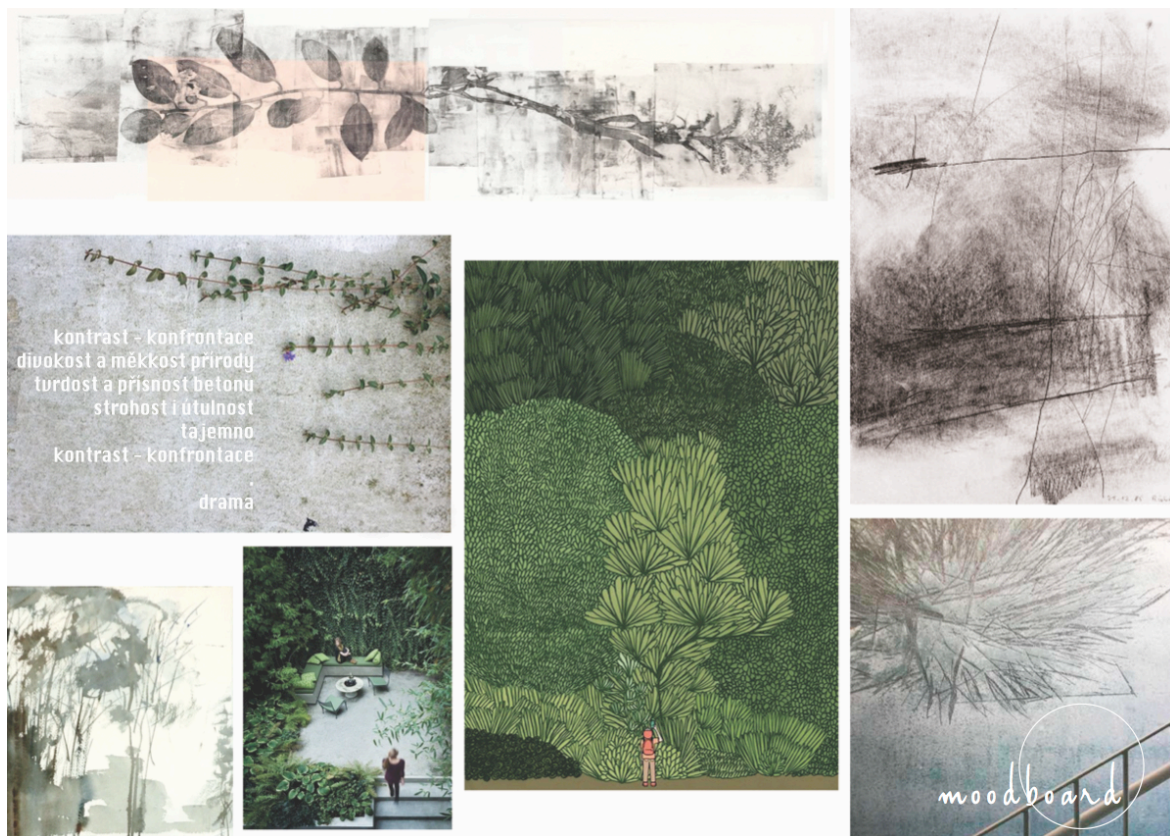

Obr. 35. Betonová zahrada – moodboard k první koncepci

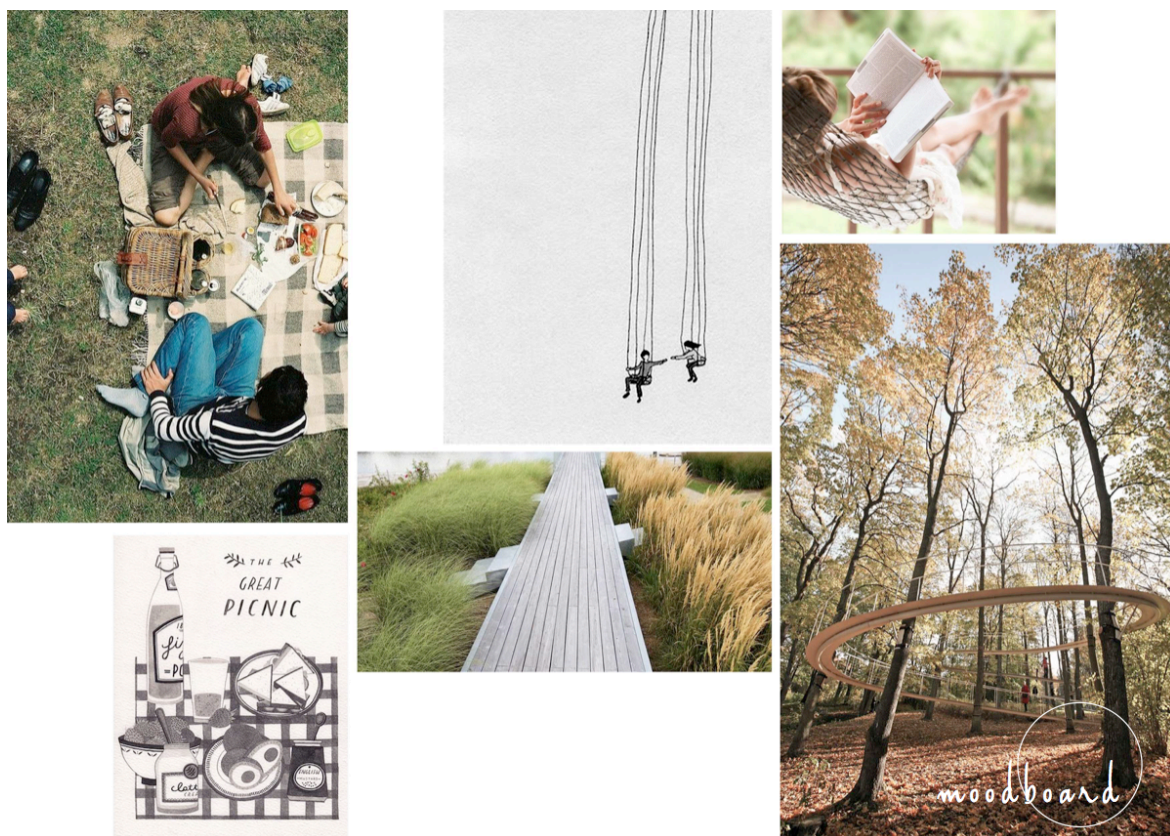

Obr. 36. Lávka – moodboard ke druhé koncepci

6.4 Finální koncepce

Finální koncepce návrhu vychází z rozdílného charakteru jednotlivých míst parku, snaží se je vyzdvihnout a vhodně doplnit. Park je pomyslně rozdělen na dvě části: západní část přiléhající k divadelním budovám je pěší zónou s městským charakterem. Východní část je přírodním parkem, který je tvarovaný s ohledem na terén, zachovává si přírodní ráz, kopíruje vyšlapané pěšiny a ponechává trochu chaoticky vysázené stromy. Vznikají tak dvě místa s odlišným charakterem, která se navzájem doplňují.

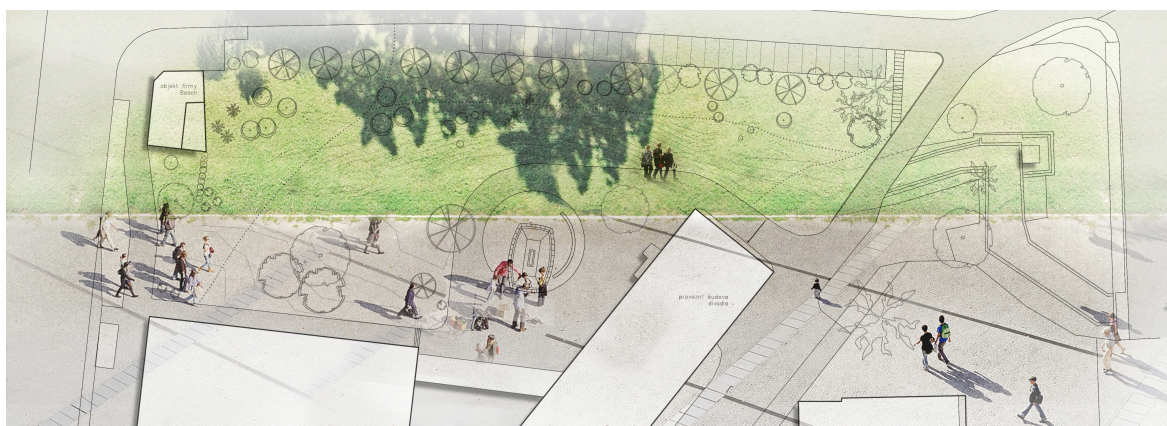

Obr. 37. Finální koncepce – rozdělení parku na městskou zónu a přírodní park

Celková dispozice vychází z polohy uměleckých objektů s kašnou a jejich umístění do prostoru, které je dáno původním návrhem. Cílem je navrácení důležitosti místu a vytvoření okolo něj živého prostoru, kde se lidé budou rádi zdržovat. Základním předpokladem pro tento krok je odsunutí parkoviště zcela mimo prostor parku a otevření parku do třídy T. Bati.

Měkké, obloukovité tvary pěší zóny jsou vyváženy strohými materiály a mobiliářem, který charakterem odpovídá funkcionalistickým budovám divadla. Divadelní efekt dávají prostoru nečekaně umístěné zrcadlové plochy, které stavějí diváka/návštěvníka parku do hlavní role a skýtají překvapivé pohledy.

6.4.1 Rozdělení na zóny

Celým parkem prochází pěší zóna, která je otevřená k Třídě T. Bati a navádí návštěvníky k letní scéně a náměstíčku s kašnou. Další atraktivním prvkem je kavárna s venkovním posezením přímo na chodníku Třídy T. Bati u vstupu do parku. Tato “městská” část je dlážděná a poskytuje komfortní průchod podél divadelních budov, reprezentační přístup k malým scénám divadla a posezení na lavičkách.

Východní parková část je zónou s přírodním charakterem, travnatými plochami a mlátovými pěšinami. Za budovou Bosch je zachován lesní charakter místa s měkkým nezpevněným povrchem a vzniká zde odpočinková zóna s houpacími sítěmi a houpačkami. Letní scéna se nachází na pomezí městské a přírodní zóny - s jevištěm pevným, mírně vyvýšeným, a s hledištěm ve svahu a v trávě.

6.4.2 Letní scéna

Letní scéna je oním prvkem, který z běžného parku dělá park divadelní. A představení nemusí tvořit jen profesionální herci - dítě může pro babičku zahrát stejně dobrou hru, kluk může své dívce zazpívat serenádu. Lidé mohou na pódiu sedět, povídat si, přednášet, udělat si piknik, tančit. Jeviště v parku pro představení života. Z toho důvodu byla zvolena forma jeviště, která bude v parku na stálo, bude sloužit i jako mobiliář a pro potřeby profesionálního divadla se přizpůsobí - hrací plocha se zvětší.

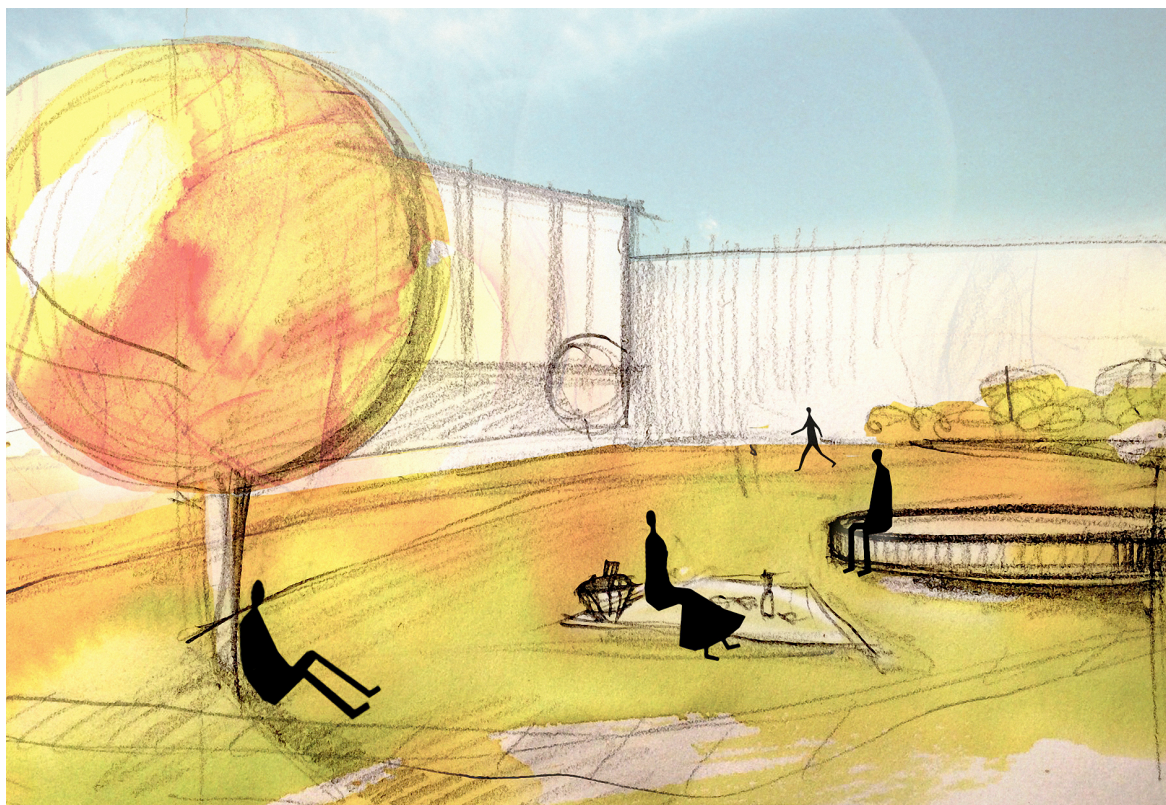

Obr. 38 Skica letní scény

Forma jeviště odráží také charakter divadelních her, které by se měly v parku odehrávat. Jde spíše o experimentální hry, performance a koncerty, pro které nejsou nutné honosné kulisy ani dekorace. Oproti klasickému kukátkovému divadlu, které je k vidění v hlavní divadelní budově, je letní scéna výjimečná hlavně prostředím, do kterého je divadlo zasa-

zeno. Představení pod širým nebem může zprostředkovat mnoho jiných emocí a pocitů, které divák v uzavřeném prostoru neprožívá. Venkovní prostor, stromy a nebe vnímám jako nejlepší kulisy pro divadlo v plenéru. Cílem je přiblížit divadlo divákovi, propojit jej z prostředím a přírodou, zprostředkovat velmi osobní prožitek mezi hercem a divákem.

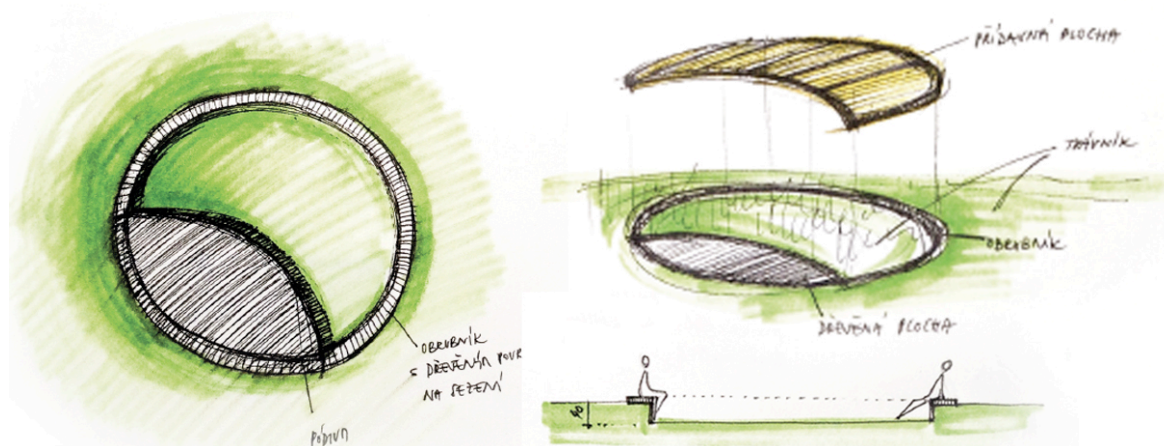

Obr. 39. Skicy jeviště

Z výše určených stanovisek vyplynula forma hlediště i jeviště. Jeviště má kruhový tvar a je pouze mírně zvýšené, tak aby mohl herec volně vcházet do hlediště anebo hrát mimo prostor vymezený scénou. Pro malá představení je jevištěm jen výseč z kruhové plochy a hledištěm “obrubič” kruhu, pro větší divadelní představení je jeviště zvětšeno přidavnými deskami do plné plochy kruhu. Hlediště je situováno do svahu a je tvořeno betonovými obrubičky/lavičkami, které mohou sloužit v této provizorní podobě a pro plnohodnotné divadlo mohou být doplněny pohodlnějšími sedátky.

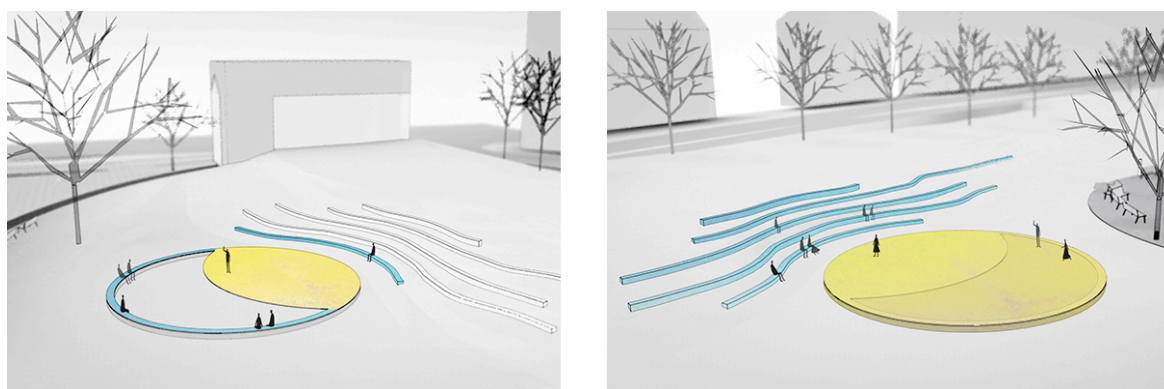

Obr. 40. Schéma uspořádání letní scény pro malé představení (zleva) a velké divadlo (vpravo)

6.4.3 Kavárna

Kavárnu vnímám jako nepostradatelný prvek pro oživení veřejného prostoru. Návštěvník získává o důvod víc zamířit do parku a příjemně v něm strávit čas. Kavárna nabídne možnost dát si dobrou kávu a posedět venku na ulici nebo pod stromy, poskytne místo, kde probrat poslední divadelní hru, zároveň zde najdou zázemí pořadatelé i diváci v době konání festivalu Setkání/Stretnutie.

Kavárna je situována na severní straně parku a odděluje ho od rušné ulice. Je koncipována jako přístavba ke stávající budově firmy Bosch, kterou rozšiřuje směrem k divadlu. Současné hluché místo a prázdná zeď budovy bude obohacena o otevřený prostor s prosklenou fasádou, tak aby bylo vidět z ulice dění vevnitř a zároveň aby návštěvníci kavárny měli dobrý výhled na dění venku na ulici. V sezóně bude kavárna poskytovat venkovní posezení přímo na ulici u vstupu do parku - budou zde volně rozestaveny židle a stoly, tak aby je návštěvníci mohli uspořádat libovolně podle sebe. Venkovní sezení je umístěno přímo na ulici z důvodu být co nejvíce “na očích”, být přímo na trase směrem do nebo z centra, přilákat co nejvíce návštěvníků a poskytnou jim dobrý výhled na dění v parku i na ulici. Protože největší atrakcí veřejného prostoru jsou právě lidé - možnost pozorovat jiné lidi, život a městský ruch. “Studie laviček a sedaček v městském prostoru shodně ukazují, že sezení s nejlepším výhledem na městský ruch se využívá mnohem častěji než ty, kde se žádný výhled na jiné lidi nenabízí.” [21]

Jelikož by přístavba ke stávající budově byla velkou investicí, se kterou se pravděpodobně v současnosti nepočítá, je koncepce kavárny rozdělena na dvě etapy. V první etapě by kavárna fungovala pouze v sezóně, kdy počasí umožňuje venkovní sezení. Byla by pouze drobnou dočasnou přístavbou se základním zázemím a prostorem pro uskladnění venkovních židlí a stolů, a na místo by byla přistavena Kafekára, která nyní stojí před hlavním vstupem do divadla bez možnosti posezení. Ve druhé etapě by se provizorní kavárna proměnila v plnohodnotnou divadelní kavárnu s celoročním provozem. Myšlenku kavárny jako přístavby budu rozvíjet v další části této práce.

6.4.4 Park jako prostor pro neziskové projekty

Pod pojmem “divadelní park” si představuji živé místo, kde se pořád něco děje, hrají se nejen divadelní hry a malá představení, ale pořádají se i jiné kulturní akce, neformální přednášky, setkání, workshopy. Je místem, kde je možné vést debaty, sdružovat se, ale i

pobýt v klidu o samotě, číst si noviny nebo jen tak lelkovat.

Prostor divadelního parku se přímo vybízí, aby poskytl zázemí různým zajímavým sociálním projektům. Náznak těchto aktivit okolo divadla je patrný už teď - v létě je u vstupu do divadla umístěno piáno, ke kterému může usednout kterýkoliv kolemjdoucí a zahrát si. V rámci protestu proti výstavbě polyfunkčního domu se v parku sešli lidé z okolí a uspořádali piknik. Nové úpravy parku by mohly tyto aktivity podpořit a poskytnou lidem prostor pro jejich rozvíjení. Zároveň začlenění více neziskových projektů typu Piána na ulici by park zatraktivnilo a nabídlo další důvod k návštěvě a strávení času v parku.

Takovým projektem by mohla být Knihobudka, Sociální houpací síť, již zmiňované Piána na ulici a na potřeby parku přizpůsobený projekt Poesiomat.



Obr. 41. Knihobudka, Poesiomat, Piána na ulici, Sociální houpací síť – projekty, které by mohly doplnit a zpestřit prostor parku

Projekt Knihobudka mění vysloužilé telefonní budky na knihovny ve veřejném prostoru, ze kterých je možné knihy libovolně půjčovat, měnit nebo brát. [22] Tento český projekt je inspirovaný celosvětovým projektem Bookcrossing, který funguje na princip volné výměny knih na veřejných místech. Divadelní park je skvělým místem pro takovýto projekt - vybranou knížku může návštěvník prolistovat na lavičce v parku, u kávy, nebo se s ní schovat do klidné “zóny lesíku” za budovou Bosch.

Dalším zajímavým projektem jsou Sociální houpací síť, které propagují odpočinek a lelkování jako důležitou součást života v dnešní zrychlené době. [23] Navíc síť pletou lidé z okraje společnosti, bezdomovci nebo vězni, pro které je pletení určitým druhem terapie a krokem k začlenění do společnosti. Tyto síť by mohly být rozvěšené v Divadelním parku, v klidné zóně za budovou Bosch určené právě k lenošení. V době konání akcí by mohly být volně rozvěšené, mimo hlavní dění by bylo možné zapůjčit síť v kavárně.

Piáno, které je již součástí prostoru kolem Divadla, by bylo vhodnější přemístit od vstupu do divadla, kde občas ruší lidi z okolních bytů, do prostoru parku pod krček spojující diva-

delní budovy. Tam by bylo chráněno proti povětrnostním podmínkám a zároveň by bylo blízko náměstíčka, na které by se mohlo přesunout během divadelního festivalu nebo jiné akce. Piána na ulici jsou projektem Ondřeje Kobzy, který neustále přichází s novými nápady pro oživení ulice. Dalším takovým nápadem je Poesiomat, neboli jukebox na poesii. “Zvukový objekt je řešen jako automat s jednoduchým ovládacím systémem, díky kterému si uživatelé mohou sami volit jednotlivé básně. Poesiomat je pojat jako socha, která tvarově vychází z tradičních hlásných zařízení jako jsou hlásná trouba, megafon, gramofon.” [24] V Divadelním parku by se mohl objevit objekt podobný Poesiomatu, pouze s tím rozdílem, že by předčítal úryvky z dramát.

7 PRŮVODNÍ ZPRÁVA K NÁVRHU

7.1 Architektonicko - urbanistické řešení

7.1.1 Rozdělení na zóny

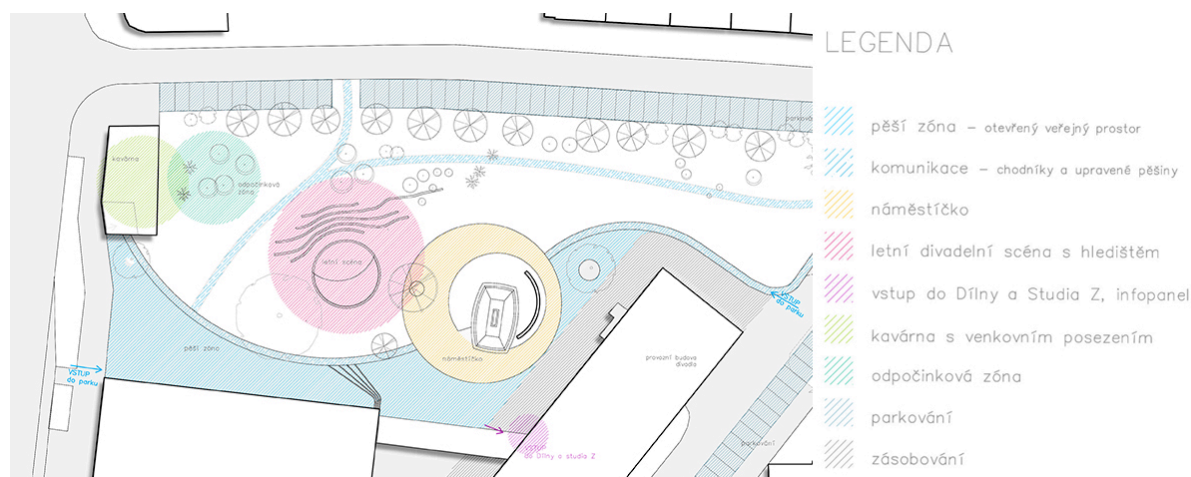

Obr. 42. Rozdělení na zóny

7.1.2 Pěší zóna

Ze severní strany od třídy T. Bati je prostor parku otevřený k ulici a vytváří širokou pěší zónu, která kolemjdoucí navádí směrem do parku. Zóna je dlážděna, aby působila reprezentativním městským charakterem, a svým obloukovitým tvarem vede chodce k náměstíčku s kašnou. Zároveň se obloukem mírně vyhýbá kruhovému jevišti. Převýšení terénu je řešeno schody, které jsou na straně divadelní budovy úzké a vytvářejí rychlý průchod směrem k provozní budově divadla, směrem k parku se postupně rozšiřují a vytvářejí pomalejší, reprezentativní přístup k náměstíčku. Pěší zóna pokračuje dále k ulici Divadelní a navazuje na dlážděnou plochu u potoka s pomníkem sv. Jana Nepomuckého.

Zónu doplňuje několik laviček Vilnius a Vilnius Duplo (Escofet) umístěných před bočním vstupem do divadelní budovy a u pomníku sv. Jana Nepomuckého.



Obr. 43. Pěší zóna – pohled od Třídy T. Bati

7.1.3 Letní scéna

Umístění scény vyplynulo z celkové dispozice prostoru a bylo determinováno charakterem terénu. Pro jeviště byla využita jediná větší rovinná plocha v severní části, která je jednou z nejpříjemnějších v parku - je přirozeně ohraničená vzrostlými stromy, poskytuje průhledy na fasádu divadla, je částečně viditelná z ulice, ale zároveň chráněna od rušné silnice stromy a budovou (současně budova Bosch, v návrhu i přístavbou kavárny), dodatečně je chráněna novou výsadbou stromů u silnice na Třídě T. Bati. Svažité terén u jeviště se pak stává přirozeným prostorem pro hlediště - svah by byl pouze upraven tak, aby vzniklo komfortní hlediště.

Jeviště má tvar kruhu částečně zapuštěného do terénu, tak aby nebyl rušen pohled na centrální část parku s kašnou. Obvod kruhu může sloužit jako sezení, plocha jeviště pak jako prostor pro hru nebo přednášku s menším počtem diváků. Hlediště tvoří betonové obrubníky zapuštěné v travnatém svahu. Lze jej využívat takto provizorně anebo doplnit dřevěnými sedátky a proměnit jej v plnohodnotné hlediště pro 100 diváků. Jeviště je možné rozšířit a zakrýt celou plochu kruhu - vznikne tak jevištní plocha velikosti 113 m².

Nad jevištěm se “vznáší” světelný kruh - profil kruhového tvaru s vestavěným led osvětlením, který prostor dosvětluje v noci. Má jednak bezpečnostní charakter, zároveň prostoru dodává specifickou atmosféru. Pro divadelní představení je možné měnit barvu světla. Ne-

ní to profesionální divadelní osvětlení, má charakter pouze doplňkového světla. Kruh nese konstrukce ze čtyř sloupů - dva jsou umístěny před jevištěm po bocích hlediště a v době konání představení slouží k upevnění scénických světel, další dva sloupy jsou umístěny za jevištěm. Je možné k nim upevnit plátno a promítat projekce během hry či koncertu nebo vytvořit malé letní kino.

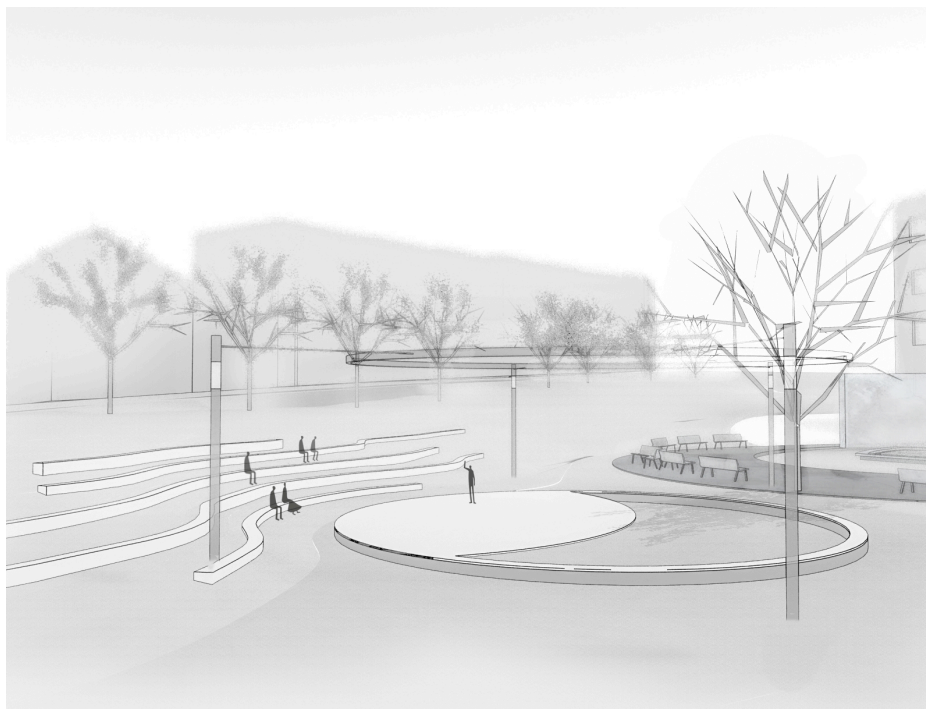

Obr. 44. Letní scéna

7.1.4 Náměstíčko

Pěší zóna vede k náměstíčku, které je centrem parku. Exponuje kašnu se sochou a strukturovanou zeď - umělecká díla, která jsou důležitou součástí památkově chráněného souboru divadelních budov. Kruhový tvar náměstíčka vychází z tvaru travnaté plochy, která rámuje kašnu a zeď a je součástí původního návrhu od architekta Miroslava Řepy. Náměstíčko je místem setkávání, kde lze posedět na lavičkách nebo se osvěžit u kašny. Lavičky Vilnius a Vilnius Duplo jsou rozmístěny po obvodu kruhové plochy ve shlcích, jež poskytnou sezení s výhledem na kašnu pro jednotlivce i pro větší skupiny, které spolu chtějí komunikovat. Zároveň dané uspořádání neomezuje průchod chodců skrz plochu náměstíčka, pouze jej mírně zpomalí.



Obr. 45. Náměstíčko

7.1.5 Kavárna

Kavárna je pro park oživením - příjemná procházka i posezení mezi stromy, nabídne místo, kde probrat poslední divadelní hru, zároveň poskytne zázemí v době konání festivalu Setkání/Stretnutie pro pořadatele i diváky.

V této diplomové práci je kavárna řešena pouze hmotově a ideově, jako doplnění návrhu. Kavárna je pojednána jako prvek pro zpestření pobytu v parku, prvek, který přiláká kolemjdoucí k zastavení, nabídne možnost posezení, a tyto potenciální možnosti kavárny zkoumá a rozvíjí. Konstruktivně-stavební řešení stavby spolu s provozním řešením kavárny by si jistě zasloužily více pozornosti a mohly by být obsahem samostatné práce.

Dostavba kavárny doplňuje osamocenou budovu firmy Bosch na severní straně parku, rozšiřuje ji směrem k divadlu, a tím i zvětšuje část parku chráněnou před ruchem silnice. Tvarově je kavárna jednoduchým dvoupodlažním proskleným objektem, který je prodloužením stávající budovy. Prosklená fasáda otevírá kavárnu do prostoru ulice, chodcům přicházejícím od divadla k parku nabízí pohled na dění uvnitř a vítá je. Oproti stávající prázdné zdi budovy firmy Bosch nabídne prosklená fasáda děj s možností zapojit se do něj. Důležitým prvkem kavárny je venkovní sezení v podobě více "formální", které je dostupné v provozní době kavárny, i zcela "neformální", které může být využíváno nezávisle na otevírací době

a které návštěvníka nezavazuje k využití služeb kavárny. Posezení “formální” tvoří venkovní stoly a židle, které lze libovolně rozmístit a zaplnit téměř celý prostor u vstupu do parku. “Neformální” posezení tvoří schody ve formě jednoduchých betonových obrubníků zasazených v trávě, vedoucí do méně rušného prostoru za kavárnou.



Obr. 46. Exteriér kavárny

Dispozice kavárny je velmi jednoduchá. V přízemí kavárny se nachází kavárenský pult s malým prostorem pro přípravu nápojů a drobného občerstvení, podél velkých prosklených ploch jsou umístěny stolky se židlemi. Důležitým prvkem v návrhu kavárny jsou široké parapety, které poskytují další plochy k sezení. Ze strany Třídy T. Bati jsou parapety k sezení uvnitř kavárny, fasáda směřující k divadlu nabízí k posezení parapety zvenčí (viz výkres 01-15, příloha č.1). Přízemí je z části otevřené až do patra, či přesněji do mezaninu, kde se nachází dalších několik míst k sezení.

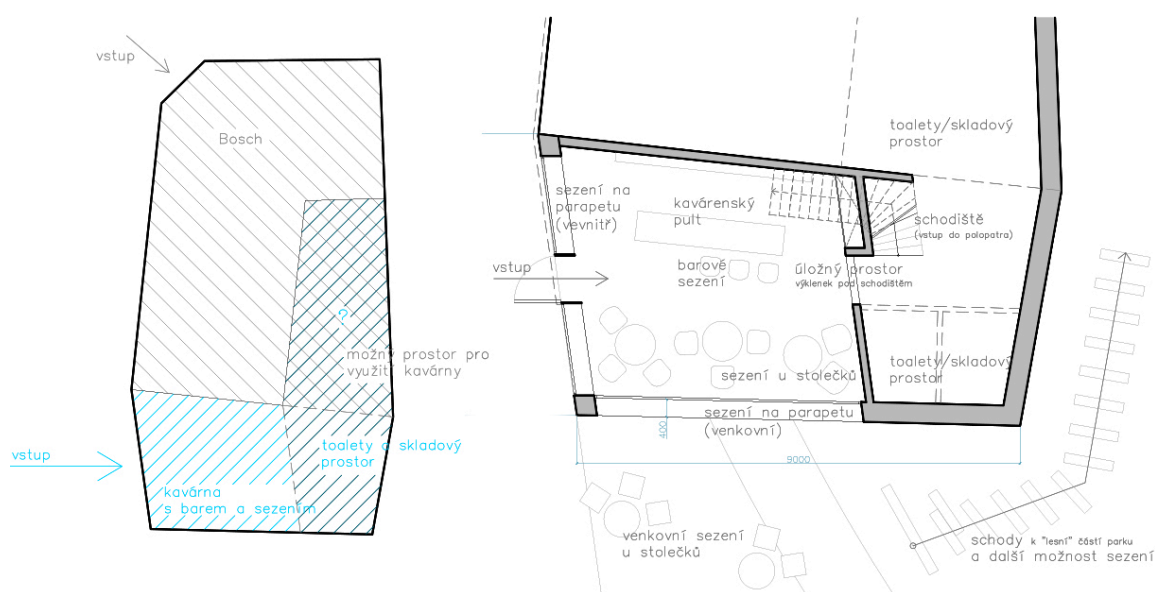

Obr. 47. Přízemí kavárny – schéma dispozice a půdorys interiéru

Jižní část přístavby směřující k parku je uzavřená, aby zde mohly být umístěny toalety a skladové prostory. Nachází se zde taky schodiště vedoucí do patra. Tato část přístavby by však neposkytla dostatečný prostor pro všechny provozní místnosti kavárny i letního divadla, proto návrh pracuje s myšlenkou začlenění k divadelní kavárně části přízemí budovy firmy Bosch. Aby firma nepřišla o prostory, navrhuji zvýšení části stávající stavby, aby bylo možné plnohodnotně využívat celý prostor 2. patra budovy (viz výkres 01-16, příloha č.1). Tímto se stavba také vizuálně začlení do okolní zástavby. Díky přístavbě se rovněž zvětší plocha terasy, na které by mohlo vzniknout příjemné místo k odpočinku s výhledem na park, a to jak pro návštěvníky kavárny a letního divadla, tak pro zaměstnance firmy Bosch. Pokud by firma Bosch přistoupila na takovéto změny dispozic a uvolnila část přízemí, bylo by možné pracovat s myšlenkou propojení prostoru kavárny s venkovním sezením v „lesní“ zóně parku.

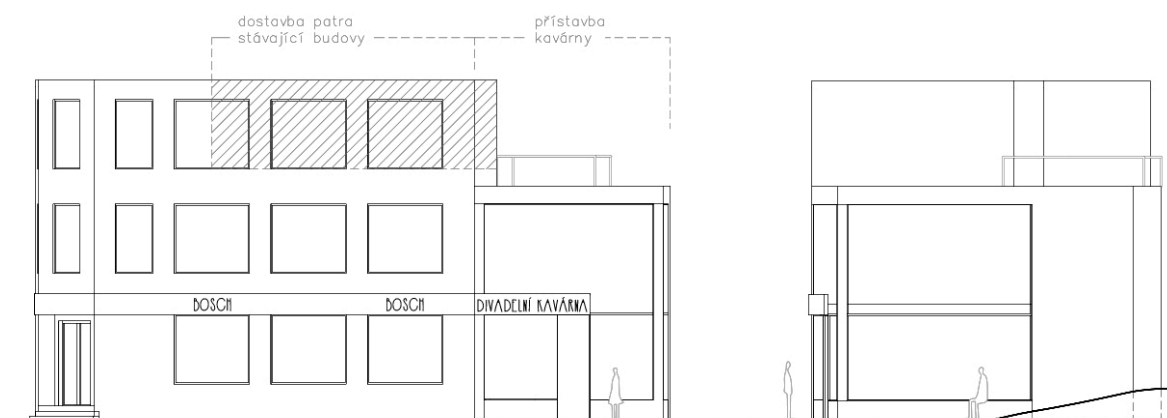

Obr. 48. Pohled na severní a západní průčelí kavárny a budovy firmy Bosch

7.1.6 Odpočinková zóna

Odpočinková zóna se nachází v části parku, která přestože je nejbližší rušné silnici, je chráněna budovou firmy Bosch, dostavbou kavárny a vzrostlými stromy. Místo je nerovnoměrně porostlé modřínami a břízami, a vytváří příjemný prostor s téměř lesním charakterem. Toto místo je pomyslně oddělené od ostatních prostor parku a nevedou k němu pěšiny, aby byl zachován lesní charakter místa a aby nebyl rušen průchozí komunikací.



Obr. 49. Odpočinková zóna

7.1.7 Komunikace

V současnosti parkem probíhají pěšiny, které chodcům zkracují trasu skrz park. Tyto živelně vzniklé cesty jsou zachovány a pouze upraveny pro větší komfort chodců - jsou mírně rozšířené a jejich povrch je zpevněn, ale je zachován jejich přírodní charakter.

7.1.8 Parkování

Množství aut okolo kašny je největším handicapem místa, který celý prostor parku degraduje na pouhé parkoviště. Proto je návrh postavený zejména na zrušení parkoviště a jeho přesunutí mimo plochu parku. Obecně je počet aut v centrech měst a s tím související počet parkovišť velkým problémem, který nevyřeší neustálé navyšování parkovacích ploch. Z toho důvodu návrh zachovává počet míst, které jsou současně dostupné k parkování pro zaměstnance divadla, ale tento počet nenavyšuje. Parkování je přeneseno na ul. Potoky, kde je prodlouženo stávající parkoviště k budově kavárny i směrem k ul. Divadelní, dalších pár míst vzniká prodloužením parkovací plochy na ul. Divadelní od klášterní budovy směrem k potoku.

7.2 Provozní řešení

7.2.1 Provoz letní scény

Zázemí letní scény je umístěno v přízemí provozní budovy divadla. Jsou zde uskladněny desky pro zvětšení plochy jeviště a sedátka hlediště. V objemu betonového kruhu jeviště je ukryta elektrická přípojka pro napájení světel a další nezbytné techniky pro konání divadelní hry, koncertu nebo jiné akce. Kruhové led světlo, které je umístěno nad scénou, je nesené čtyřmi sloupy. Na sloupy v hledišti i za jevištěm je možné namontovat reflektory přímo nebo tzv. T-bar, nosnou tyč pro zavěšení více reflektorů. Ke sloupům za scénou je možné připevnit plátno a vytvořit tak letní kino nebo na něj promítat projekce dokreslující atmosféru divadelní hry či koncertu. Kruhové světlo umožňuje další osvětlení jeviště. Je možné na něj připevnit několik reflektorů pro nasvětlení scény z obvodu jeviště. Stromy vymezující jeviště jsou podsvíceny reflektory s možností nastavení barvy a intenzity světla pro dotvoření atmosféry letního divadla.

7.2.2 Zásobování a parkování

K divadelní budoř je zachován průjezd 5 m pro zásobování. Oproti stávajícímu stavu je změněna jeho trasa - vede podél provozní budovy a vjezd pod krčkem je posunutý k fasádě provozní budovy. Dvůr mezi provozní a divadelní budovou poskytuje několik nejnutnějších parkovacích míst, prostor pro jízdní kola a kontejnery na odpad.

7.2.3 Kavárna

Kavárna je přístupná z Třídy T. Bati, zde se nachází hlavní vstup. Z této strany probíhá také zásobování, parkovací místa jsou umístěna u východní strany budovy od ul. Potoky. V budově jsou umístěny toalety, které mohou využívat diváci letního divadla a návštěvníci festivalu Setkání/Stretnutia. Jsou zde uskladněny stoly a židle pro venkovní sezení na pěší zóně a houpací sítě, které lze zapůjčit a zavěsit mezi stromy za budovou kavárny, v zóně "lesíku". Dispozice těchto skladových prostor a toalet by byly navrženy v závislosti na stanovisku firmy Bosch k přesunutí částí vlastních prostor v přízemí do nadstavby ve 2. patře.

7.3 Konstruktivně- stavební řešení

7.3.1 Jeviště

Základem jeviště je obloukovitý železobetonový obrubník uspořádaný do tvaru kruhu. Povrch obrubníku je pokrytý lamelami ze sibiřského modřínu, tak aby vzniklo příjemné sezení po obvodu jeviště. Část plochy kruhu je krytá stejnými dřevěnými lamelami a tvoří stálé jeviště, které je v parku kdykoliv k dispozici pro divadlo i veřejnost. Tato fixní část jeviště je konstruována jako terasa - tvoří ji dřevěné lamely umístěné na roštu, tak aby byl zajištěn odtok vody a dobré vysychání dřeva. Stálá část jeviště je postavena na povrchu zpevněném štěrkem, případně na betonovém základu (viz výkres 01-12, příloha č.1). Ostatní plocha kruhu, která není krytá terasou, je travnatým povrchem zpevněným zatravnovací dlažbou.

Takto vzniklé malé jeviště - mobiliář je možné rozšířit do podoby plnohodnotné divadelní scény pro pořádání větších divadelních her. Pomocí přidavných desek, které se umístí na betonových patkách, je možné zvětšit scénu na celou plochu kruhu - vznikne jeviště velikosti 113 m².

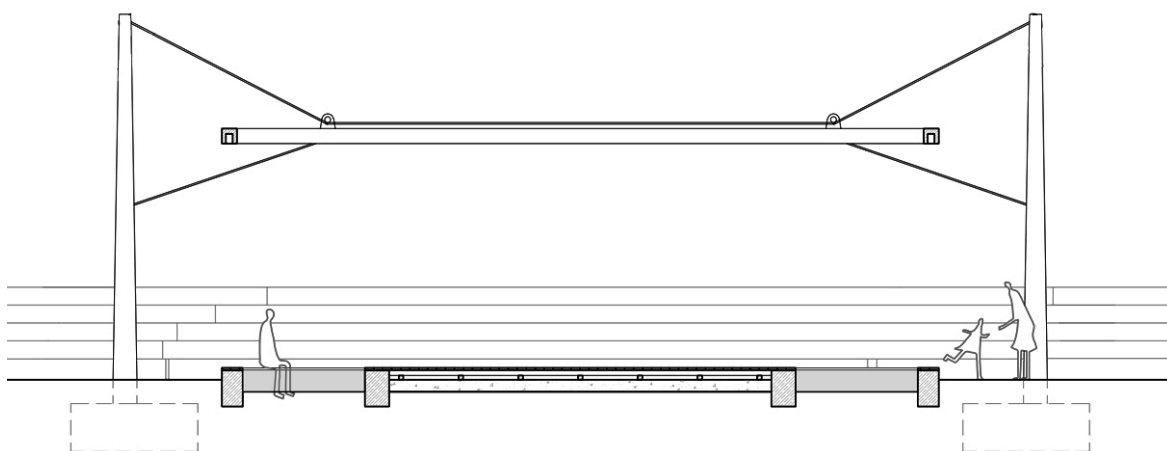

Obr. 50. Řez jevištěm - schéma

7.3.2 Hlediště

Hlediště, které se snaží přijmout “přírodní” méně nápadnou formu odpovídající koncepci této části parku, je tvořeno travnatými terasami s “lavičkami” - úzkými pásy ve formě betonových obrubníků. Jeho uspořádání vychází z funkčních nároků, tak aby poskytl všem divákům dobrý výhled na jeviště. Tvar betonových pásů je odvozen od vrstevnic terénu, aby byl zachován přírodní charakter této části parku. Tyto pásy nejsou souvislými betono-

vými hmotami, které by byly nesmírně těžké a při umístění ve svahu by hrozilo jejich podemletí vodou a vyvrácení. Tvoří je betonové patky zapuštěné do země, které nesou ocelové traverzy. Celek je krytý vrstvou sklobetonu pro dosažení kompaktního nenápadného vzhledu. Hlediště je možné doplnit jednoduchými dřevěnými sedátkami. Ty mají místo nohou pod sedákem připevněnou trubku čtvercového průřezu, kterou se zasadí do otvorů v betonových pásech. (viz výkres 01-13, příloha č.1) Sedátka mají velmi jednoduchou formu, tak aby bylo možné vyrobit je v divadelních dílnách, které již mají s výrobou nábytku zkušenosti (byly zde již vyrobeny židle a stoly do restaurace v Dílně).

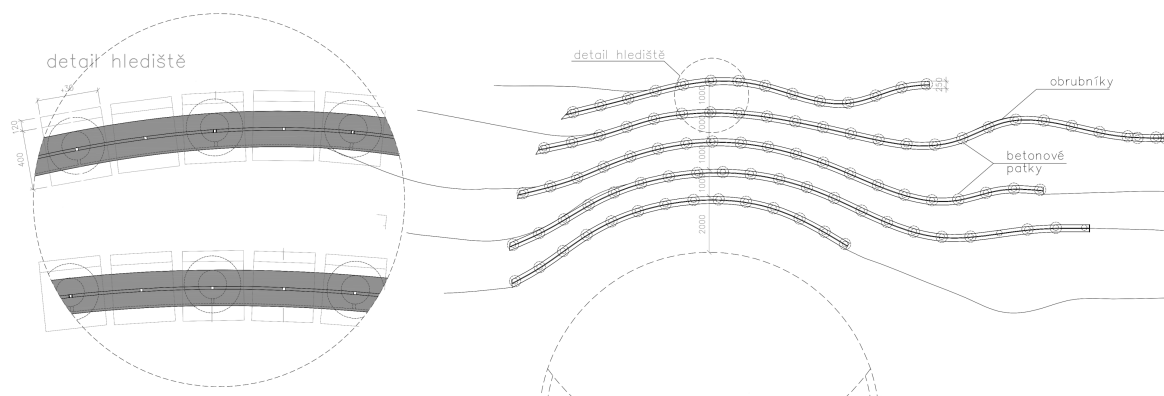

Obr. 51. Půdorys hlediště a detail se sedátko

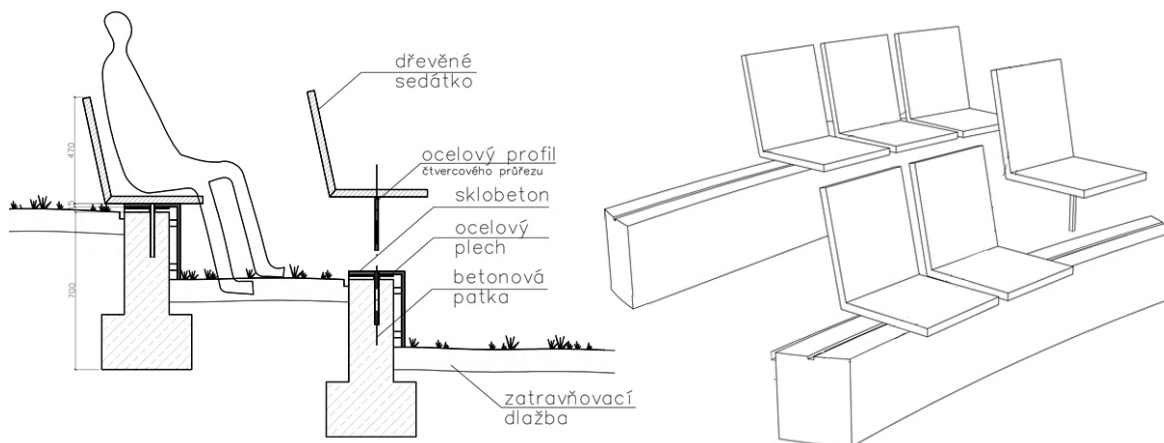

Obr. 52. Detail hlediště a zasazení sedátka – řez a perspektiva

7.3.3 Kruhové osvětlení

Světelná obruč nad jevištěm je tvořena profilem čtvercového průřezu MSH 250x250x8, ke kterému je upevněná světelná led lišta. Obruč má stejný průměr jako jeviště nacházející se pod ní. Konstrukce nosící obruč je tvořena čtyřmi sloupy rozmístěnými diagonálně ve vzdálenosti 4,6 m od obvodu jeviště, aby vznikl dojem vznášejícího se kruhu. Každý sloup je vyroben z profilu průřezu I, který se postupně zužuje. Základna sloupu odpovídá profilu IPE 400 a směrem nahoru se zmenšuje na 200 mm. Sloupy jsou kotveny pomocí mohutných železobetonových základů. Na vrcholcích protilehlých sloupů je zavěšené lano, které probíhá kolmo na profil MSH přes střed kruhu. Tato dva průběžná lana mají průměr 24 mm, kruh je na nich zavěšen pomocí kládek a jeho pohyb je ustálen pomocí čtyř stabilizujících lan průměru 16 mm.

Tato konstrukce kruhového osvětlení, přestože vznikla na základě konzultací se statikem Ing. T. Lasotou, je z větší části odhadem, který je nutno považovat pouze za koncepci a variantu řešení. Lehké konstrukce jsou obecně komplikované, protože musí počítat s poryvy větru a turbulencemi, žádají si tak mnohem složitější výpočty. I přes náročnost konstrukce považují prvek kruhového osvětlení za důležitou a přínosnou součást návrhu, která prostor parku ozvláštňuje, dodá mu specifickou atmosféru, zdůrazní scénu a tím i divadelní charakter parku. Zároveň je možné ke kruhovému profilu i ke sloupům připevnit scénická světla, vzniká tak možnost variabilního a profesionálního nasvětlení divadelní hry.

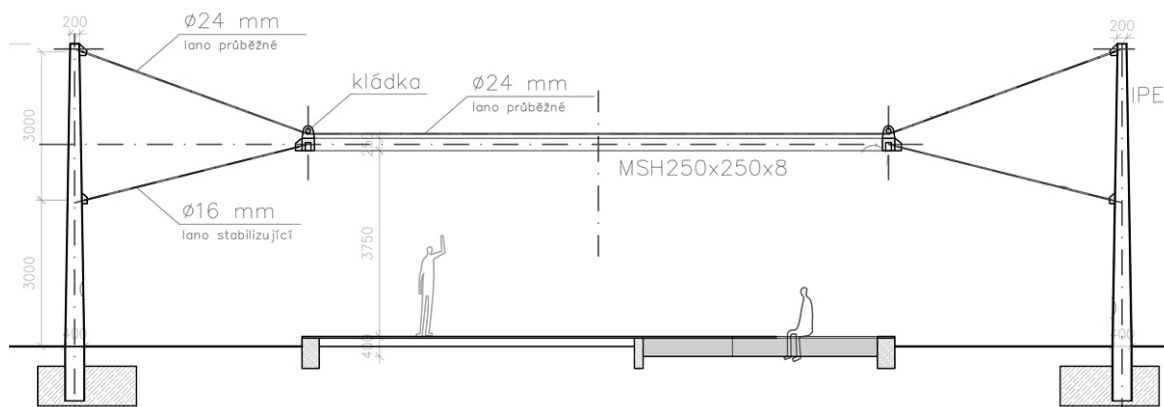

Obr. 53. Konstrukce kruhového světla nad jevištěm

7.3.4 Kavárna

Kavárna je navržena pouze hmotově a ideově, v návrhu na ní není kladen důraz. Je navržena jako rekonstrukce a dostavba stávající budovy firmy Bosch, ale je pojatá spíše výtvarně

s důrazem na funkčnost venkovních prostor. Proto konstrukční řešení není součástí této práce.

7.4 Výtvarné a materiálové řešení

7.4.1 Výtvarná koncepce

Návrh se snaží zachovat a podtrhnout atmosféru místa, vytvořit prostor s nádechem divadla. Základní výtvarná koncepce vychází z rozdělení parku na městskou zónu a přírodní “neupravenou” část, které se navzájem doplňují. Tyto odlišné charaktery se snaží zdůraznit pomocí zvolených materiálů a prvků.

7.4.2 Pěší zóna s náměstíčkem

Pěší zónu formují plochy tvaru výsečí kruhů, které vycházejí z funkčního i kompozičního hlediska návrhu. Tyto tvary zdánlivě nesouzní z pravoúhlými hmotami divadelních budov, odkazují spíše na původní návrh parku a doplňují kompozici kašny, strukturované zdi a jejich ohraničení travnatou plochou. Obloukovitá pěší zóna navádí návštěvníky z třídy T. Bati do parku směrem letní scéně a náměstíčku.

Zóna je dlážděna drobnou žulovou mozaikovou dlažbou, která má prostoru dodat městský reprezentativní charakter, zároveň má případným autům, která přijíždějí k divadlu od ul. Divadelní, dát jasně najevo, že se nacházejí v zóně určené primárně pro chodce. Příjezd do dvora pro automobily a zásobování je opticky vymezen dlážděním kostkami většího formátu.

Pěší zóna je po stranách vymezená pásy z tmavších velkoformátových betonových desek s kartáčovaným povrchem, které podél divadelní budovy vytvářejí rychlý přístup k provozní části divadla a pohodlnou cestu k malým scénám pro dámy v podpatcích. Z východní strany betonová dlažba vymezuje konec pěší zóny a začátek travnaté plochy, je zároveň vizuálním vodítkem od kavárny k náměstíčku. Směrem ke kašně se postupně zvedá a vytváří rampu bez nutnosti použít schody. Schody, ze strany divadelní budovy úzké a směrem k parku rozšířené, jsou kombinací materiálů - tmavých betonových obrubníků a drobné mozaikové žulové dlažby.

Náměstíčko je kruhovou plochou s nenápadným betonovým povrchem, které podtrhuje kašnu a strukturovanou zeď. Betonový povrch je stejný jako pásy vymezující pěší zónu -

tmavší kartáčovaný. V centru náměstíčka je původní výřez kruhového tvaru s travnatou plochou a kašnou, po obvodu jsou rozmístěny lavičky. Skrze plochu náměstí prorůstá strom - pod ním je umístěna zrcadlová plocha, která odráží pohled do koruny.

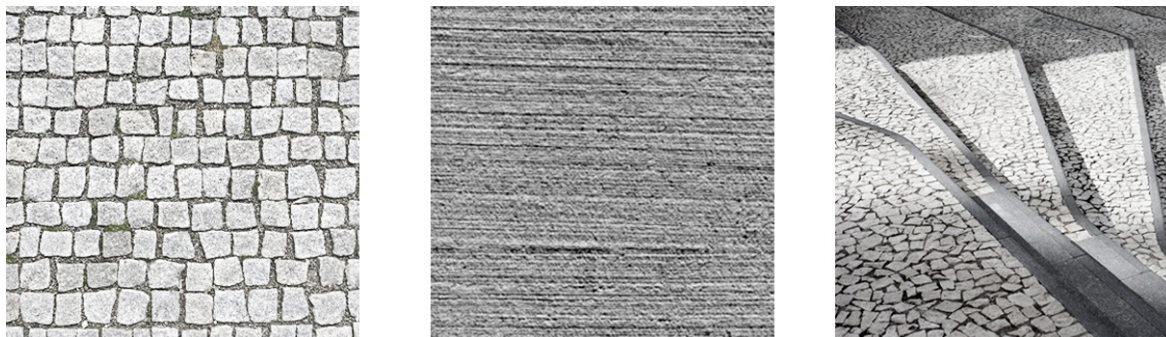

Obr. 54. Mozaiková dlažba, kartáčovaný beton a příklad materiálového řešení schodů

7.4.3 Letní scéna

Letní scéna je pojatá jako divadlo v přírodě a snaží se zprostředkovat pocit bytí v přírodě natolik, nakolik to daný prostor umožňuje. Jeviště je kruhové a je vyvýšeno nad terén pouze minimálně, aby umožňoval větší propojení herců s diváky. Herec může vstupovat do hlediště, volně využívat plochu kolem jeviště a naopak, divák může být začleněn do hry. Letní scéna je koncipována jako malý amfiteátr a je uzpůsobeno pořádání alternativních představení, klasických divadelních her v minimalistickém pojetí, přednášek, koncertů nebo promítání filmů.

Materiálově je letní scéna pojednána opět minimalisticky, tak aby odpovídala přírodnímu rázu této části parku. Jeviště tvoří betonový kruh a plocha z lamel sibiřského modřínu, hlediště je utvořeno pomocí stupňovitých travnatých teras ve svahu zpevněných betonovými obrubníky nepravidelných tvarů, které lze doplnit jednoduchými dřevěnými sedátky.



Obr. 55. Materiály letní scény – terasové prkna ze sibiřského modřínu, betonový povrch hlediště a obrubníku jeviště, sedátko z překližky

Nad jevištěm je zavěšené velké kruhové světlo, které prostor letní scény akcentuje a vytváří osvětlené zákoutí pro večerní posezení, zároveň může sloužit jako doplnění osvětlení během divadelní hry.

7.4.4 Kavárna

Kavárna je menším dvoupodlažním objektem s prosklenou fasádou směřující k Třídě T. Bati a k divadlu, která vytváří průhled dovnitř kavárny a pro chodce přicházející od budovy divadla skýtá zajímavý pohled. Ze strany parku je fasáda budovy firmy Bosch doplněna plochou, která má mírně zrcadlový efekt - odráží stromy v odpočinkové zóně a opticky prostor zvětšuje.

7.4.5 Odpočinková zóna a komunikace

Odpočinková zóna je ponechána volně a má zcela přírodní charakter. Nevedou zde pěšiny, aby byl zachován intimní a odizolovaný charakter místa, pochozí povrch je měkký, pouze vysypaný mulčovací kúrou, aby byl podpořen lesní charakter. Je zde pouze zahuštěná zeleň, která prostor odděluje od silnice na ul. Potoky, a prostor je volně doplněn mobiliářem - houpacími sítěmi a houpačkami. Stará pumpa je proměněná na pítko.

Také pěšiny probíhající parkem mají přírodní charakter - tvary kopírují vyšlapané cesty, povrch je mlátový, ohraničený pouze neviditelnými obrubníky.



Obr. 56. „Lesní“ povrch (mulčovací kúra), mlátový povrch a trávník

7.4.6 Osvětlení

Světelný design a osvětlování veřejných prostor je samostatnou disciplínou, pro kterou je nezbytné mít obsáhlé technické znalosti. V této práci předkládám pouze výtvarnou koncepci - schéma intenzity osvětlení a doporučený výběr typu svítidel, který je však pouze orientační. Osvětlení parku by mělo být zpracováno jako samostatný projekt kvalifika-

ným odborníkem, který dokáže posoudit stávající stav a na základě jeho vyhodnocení navrhnout nové funkční osvětlení.

Schéma intenzity osvětlení (viz výkres 01-17, příloha č.1) znázorňuje plochy, které si žádají intenzivní rovnoměrné osvětlení. Takovými plochami jsou zejména vstup do parku od třídy T.Bati a pěší zóna vedoucí k malým scénám divadla. Náměstíčko je osvětleno světlem s menší intenzitou, tak aby byla zachována intimní atmosféra v prostoru u kašny a zároveň vyniklo doplňkové bodové osvětlení vodní hladiny, sochy a strukturované zdi. Pokračování pěší zóny k ul. Divadelní a pěšiny na východní straně parku jsou osvětleny světlem s nízkou intenzitou, které plní pouze funkci užitkovou. Pro osvětlení parku navrhuji použít nízká sloupková svítidla Skyline (Santa y Cole), která poskytují pouze dosvětlení pochozích ploch, čímž je zachována noční intimita a prostor parku není rušen dalšími vysokými kandelábrami. Klasická uliční světla na sloupu se nacházejí po stranách parku - na třídě T.Bati a ul. Potoky i Divadelní, kde poskytují intenzivní osvětlení.

Základní osvětlení, které by mělo být především funkční a mělo by zajišťovat přehledný pohyb v prostoru, je doplněno světlem lokálním a bodovým, které plní zejména funkci estetickou. Takovým prvkem je světelný kruh nad jevištěm, který byl již zmiňovaný v této práci. Jeho úkolem je zdůraznění letní scény, zároveň spolu s nosnými sloupy plní funkci konstrukce pro upevnění scénických světel (viz schéma obr. 57.). Divadelní charakter prostoru podporují také zapuštěné reflektory, které podsvěcují koruny stromů za jevištěm. Další bodové efektní světla jsou využita pro zvýraznění souboru uměleckých děl v zóně náměstíčka - podsvícená je vodní hladina kašny a zapuštěné reflektory nasvěcují strukturovanou betonovou zeď za ní. Přístup k Dílně a Studiu Z je zvýrazněn zapuštěnou pochozí led lištou, která vede od vstupu do parku na Třídě T. Bati rovnou ke vchodu do malých scén.

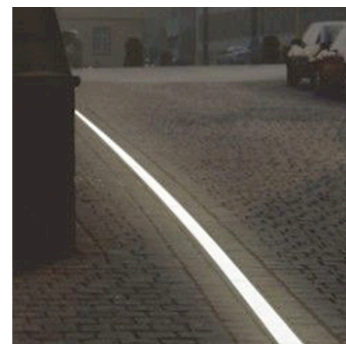
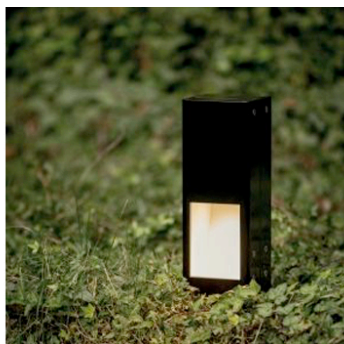

Obr. 57. Příkladové prvky osvětlení

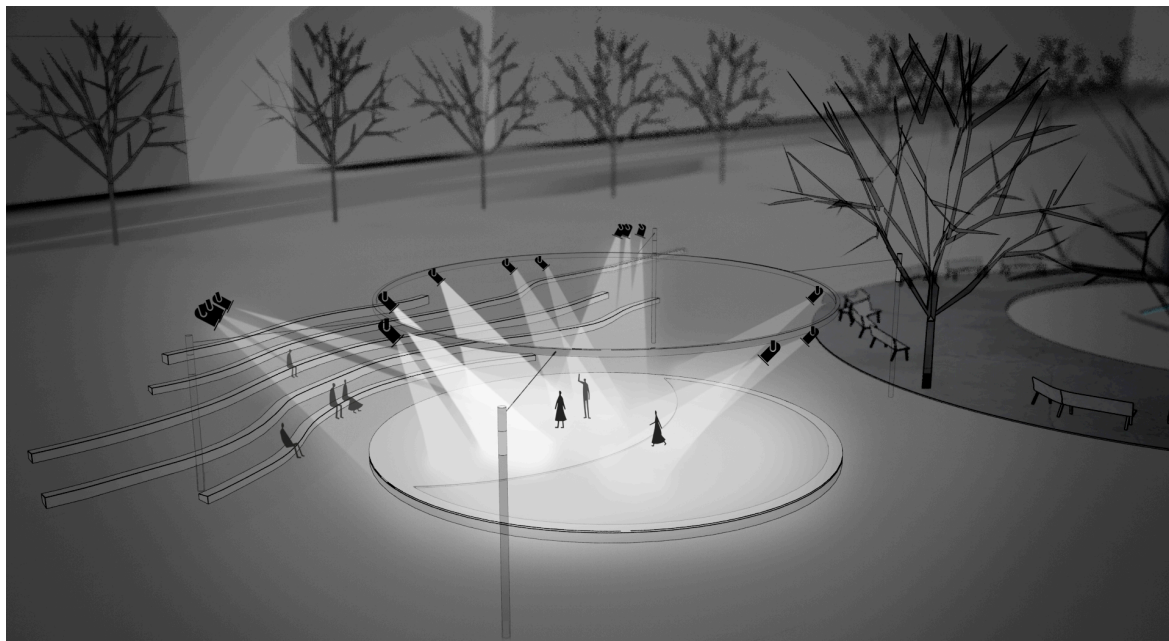

Obr. 58. Schéma rozmístění reflektorů divadelní scény

7.4.7 Divadelní prvky

Divadelní efekt dávají prostoru nečekaně umístěné zrcadlové plochy, které stavějí diváka/návštěvníka parku do hlavní role a skýtají překvapivé pohledy. Jsou rozmístěny tak, aby nerušily, ale vybízely ke zkoumání parku. Zrcadlová je část fasády budovy Bosch směřující k odpočinkové “lesní” části, další zrcadlo je umístěno na náměstíčku po stromem a odráží pohled vzhůru do koruny. Malá zrcadlová plocha je umístěna přímo v dlažbě pěší zóny a odráží oblohu s mraky, další plochy by se mohly objevit na sedadle lavičky nebo na odpadkovém koši, který by splynul s prostředím. Zrcadla v parku mají být hrou a mohou být instalována postupně, mohou být stálým prvkem i dočasnou měnící se instalací.



Obr. 59. Příklady instalací zrcadlových ploch v prostoru

Kruhové světlo nad jevištěm je dalším prvkem, který podtrhuje a zdůrazňuje “divadelnost” prostoru. Osvětluje scénu a přitahuje k ní pozornost, zároveň kruhová konstrukce může sloužit k zavěšení dočasné instalace - například kulis k divadelnímu představení. Tyto kulisy mohou vzniknout zavěšením látek, sítí nebo jiných lehkých materiálů a jejich efektním posvícením (příklad viz obr. 59.). Variantou může být rozvěšení drobných světýlek.



Obr. 60. Příklady kulis, které by bylo možné zavěsit na kruhovou konstrukci

7.5 Zeleně

I přesto, že se následující část nachází téměř na konci, je jednou z nejdůležitějších. Park je především o zeleni, park je zelení. Zároveň je schopnost navrhnout vhodnou výsadbu do parku a vybrat rostliny, které se budou na dané místo hodit nejlépe, kvalifikovanou činností vyžadující odborné znalosti a zkušenosti. Z tohoto důvodu je návrh zeleně pojednán jako koncepce s důrazem na výtvarné hledisko. Níže předkládám schéma s rozmístěním jednotlivých prvků zeleně, které jsou však pouze orientační. Jednotlivé ilustrační obrázky představují charakter, barevnost a atmosféru těchto prvků. Výběr konkrétních rostlin vhodných pro dané místo by měl provést kvalifikovaný odborník.

Výkres zeleně s vyznačenými místy kácení a nové výsadby je součástí přílohy (příloha č.1., výkres 01-03). Divadelní park je charakteristický vzrostlými soliterními stromy a pásem líp, modřínů a bříz ve východní části. Všechny tyto stromy by měly být zachovány a doplněny pouze několika dalšími prvky. Plocha parku by měla být převážně zelená – pobytový trávník by měl návštěvníky lákat k posezení přímo v trávě. Oddělení a odclonění parku od parkoviště na ul. Potoky by mělo být výraznější – v návrhu doporučuji výsadbu pásu vyšších okrasných trav, které by se směrem k pěšině snižovaly, a byly citlivě doplněny trvalkami. Charakter kvetoucího pásu je znázorněn na obr. 60 pod číslem 2.

Prostor náměstíčka by mohl být doplněn o výrazný kvetoucí strom (magnolie, sakura nebo jiný vhodný kvetoucí strom). Cílem je tento prostor oživit, zároveň částečně vykrýt pohled na šedivou fasádu provozní budovy a zpříjemnit pobyt na lavičkách okolo kašny.

Popínavé rostliny (obr. 60. pod číslem 3) mají za úkol zmírnit vzhled ocelových sloupů z IPE profilů, které nesou kruhové osvětlení nad jevištěm. Původní návrh předpokládal zakrytí těchto profilů hliníkovým nebo betonovým pláštěm, ale takové řešení by bylo finančně náročné a navíc by ještě zvětšilo objem sloupů. Z těchto důvodů by IPE profily mohly být doplněny pouze svislými lanky, které by byly oporou pro popínavé rostliny.

Na Třídě T. Bati, v zeleném pásu oddělujícím chodník od silnice, navrhuji vysazení nových stromů, které doplní linii stromořadí u severního průčelí divadla, zároveň oddělí prostor parku a posezení před kavárnou od rušné silnice.

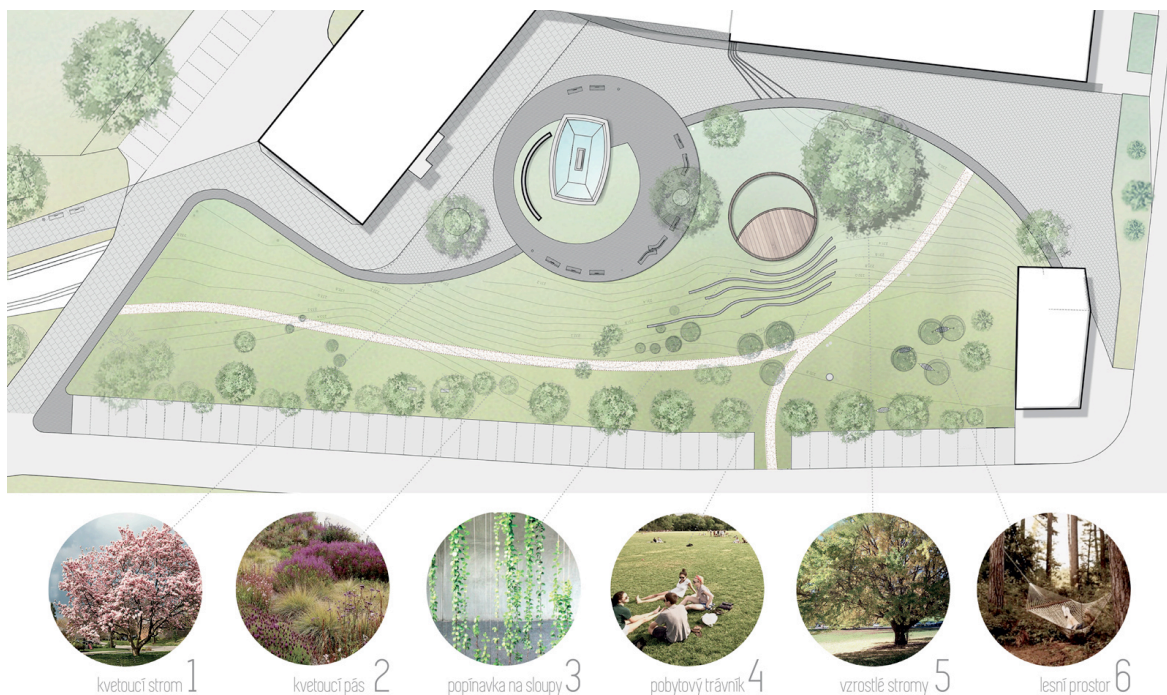

Obr. 61. Koncepce zeleně

7.6 Design manuál

Součástí projektu je design manuál s rejstříkem vybraných prvků mobiliáře, osvětlení, materiálů a povrchů. Doplnuje ho výkaz výměr základních položek pro rekonstrukci parku. Design manuál se nachází v přílohách (příloha č.2.).

7.7 Vizualizace



Obr. 62. Pohled od Třídy T. Bati



Obr. 63. Pěší zóna



Obr. 64. Vstup do parku z Třídy T. Bati

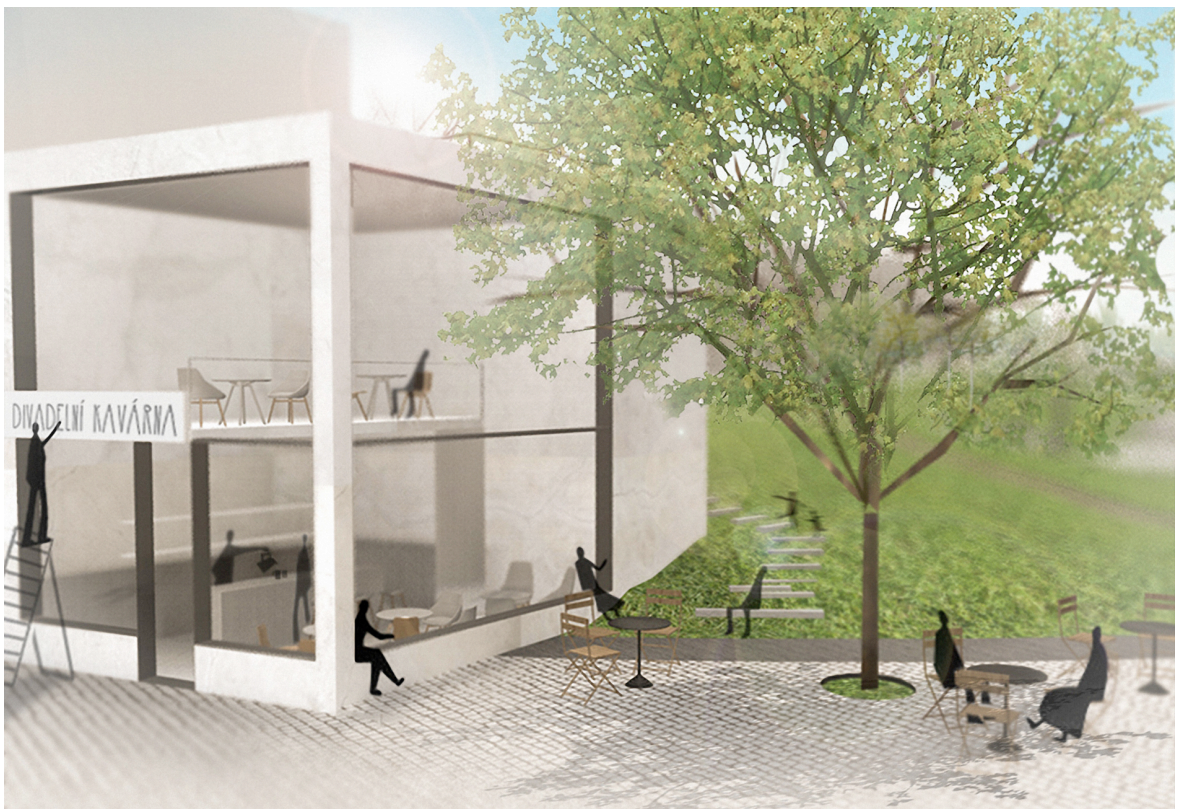

Obr. 65. Divadelní kavárna



Obr. 66. Pohled na letní scénu

ZÁVĚR

Park patří do základní struktury každého města a spolu s ulicí, pěší cestou a náměstím formuje veřejný prostor. A veřejný prostor bezprostředně ovlivňuje a formuje život lidí, kteří ho obývají. Uvědomění si této prosté skutečnosti vede k zájmu o prostor kolem nás a ke snaze obnovovat veřejné prostory, což je patrné na příkladech mnoha evropských měst. I Zlín tuto skutečnost přijal za své a doposud bylo ve městě realizováno již několik úprav veřejných prostorů. Rekonstrukci by si jistě zasloužilo i jedno z opomíjených míst ve Zlíně – park za Městským divadlem, který je obsahem této práce.

Cílem diplomové práce bylo navržení funkčního, přívětivého a atraktivního veřejného prostoru, který propojí divadelní aktivity, živý prostor pro veřejnost i klidné místo pro odpočinek v jeden celek nazvaný „Divadelní park“. Projekt parku vznikl na základě analýzy problematiky veřejného prostoru, rozboru divadelní typologie a analýzy konkrétního řešeného území s jeho historií. Zejména studium tematiky veřejného prostoru a vliv kvality těchto prostranství na život ve městě, udržitelnost měst a s ní spojené omezení automobilové dopravy bylo nesmírně zajímavé.

Doufám, že se mi v této práci podařilo dostat vytyčeným cílům a navrhnout divadelní park, který by byl důstojným sousedem reprezentativní divadelní budovy, který by splňoval požadavek místa pro konání divadelních představení, byl živým a zajímavým místem, které poskytne prostor pro veřejné akce, debaty i odpočinek v zeleni. Ale hlavně byl místem, ve kterém budou lidé rádi.

SEZNAM POUŽITÉ LITERATURY

- [1] KRATOCHVÍL, Petr. *Městský veřejný prostor*. Vydání první. Praha: Zlatý řez, 2015. ISBN 978-80-88033-00-4.
- [2] ARENDT, Hannah. *The human condition*. Chicago: University of Chicago Press, c1958.
- [3] GEHL, Jan. *Města pro lidi*. Brno: Partnerství, c2012. ISBN 978-80-260-2080-6.
- [4] GEHL, Jan a Lars GEMZØE. *Nové městské prostory*. 1. vyd. Šlapanice: Era vydavatelství, 2002. ISBN 80-86517-09-8.
- [5] MIKULOVÁ, Iva a Marcel SLADKOWSKI. *Městské divadlo Zlín: 70 sezon*. Vydání první. Zlín: Městské divadlo, 2015. ISBN 978-80-260-8778-6.
- [6] ČERMÁKOVÁ, Monika. *Divadlo*. Praha, 2012. Diplomová práce. FA ČVUT.
- [7] Starověké řecké divadlo. In: *Wikipedia: the free encyclopedia* [online]. San Francisco (CA): Wikimedia Foundation, 2001- [cit. 2016-04-25]. Dostupné z: https://cs.wikipedia.org/wiki/Starověké_řecké_divadlo
- [8] ČÁP, Vladislav. *Světlo ve výtvarných disciplínách*. 1. vyd. Praha: Státní pedagogické nakladatelství, 1984.
- [9] FREARSON, Amy. Summer Theatre by Kadarik Tüür Arhitektid. In: *Dezeen* [online]. London: Dezeen Limited, 2011 [cit. 2016-04-25]. Dostupné z: <http://www.dezeen.com/2011/06/16/summer-theatre-by-kadarik-tuur-arhitektid/>
- [10] Open Air Theatre. In: *Haworth Tompkins* [online]. London, 2000 [cit. 2016-04-25]. Dostupné z: <http://www.haworthtompkins.com/built/proj24/>
- [11] Regent's Park. In: *Wikipedia: the free encyclopedia* [online]. San Francisco (CA): Wikimedia Foundation, 2001- [cit. 2016-04-25]. Dostupné z: https://cs.wikipedia.org/wiki/Regent%27s_Park
- [12] LUKEŠ, Zdeněk. Litomyšl je město, které neusnulo na vavřínech. *Lidové noviny* [online]. 2014 [cit. 2016-04-25]. Dostupné z: http://www.lidovky.cz/litomysl-je-mesto-ktere-neusnulo-na-vavrinech-f4x-/design.aspx?c=A141112_163855_Inbydleni_toh

- [13] Litomyšl Zámecké návrší. In: *Litomyšl* [online]. [cit. 2016-04-25]. Dostupné z: <http://www.litomysl.cz/zamecke-navrshi/>
- [14] Úpravy Zámeckého návrší v Litomyšli. In: *Šěpka architekti* [online]. 2007 [cit. 2016-04-25]. Dostupné z: <http://www.sepka-architekti.cz/index.php?lang=cs&page=project&name=upravy-zameckeho-navrshi-v-litomysli>
- [15] Zámecké návrší v Litomyšli. In: *Petr Hájek architekti* [online]. Praha, 2013 [cit. 2016-04-25]. Dostupné z: <http://www.hajekarchitekti.cz/index.php?lang=cs&page=project&name=zamecke-navrshi-v-litomysli>
- [16] Revitalizace spodní části Gahurova prospektu ve Zlíně. In: *Ellement* [online]. Zlín, 2013 [cit. 2016-04-25]. Dostupné z: <http://www.ellement.cz/verejne-prostory-a-urbanismus/revitalizace-spodni-casti-gahurova-prospektu-ve-zline.html>
- [17] Revitalizaci prostoru parku Komenského ve Zlíně. In: *Česká komora architektů* [online]. 2011 [cit. 2016-04-25]. Dostupné z: <https://www.cka.cz/cs/souteze/vysledky/revitalizaci-prostoru-parku-komenskeho-ve-zline>
- [18] STRAKOŠ, Martin. Městské divadlo Zlín. In: *European Theatre Architecture* [online]. 2011 [cit. 2016-04-25]. Dostupné z: http://www.theatre-architectre.eu/cs/databze.html?filter%5Blabel%5D=&filter%5Bcity%5D=zl%3%ADn&filter%5Bstate_id%5D=0&filter%5Bon_db%5D=1&filter%5Bon_map%5D=1&theatreId=35
- [19] *Městské divadlo Zlín 2006/2007: 40. výročí otevření nové divadelní budovy ve Zlíně*. Zlín: Městské divadlo Zlín, 2007. 98 s.
- [20] FROLOVÁ, Irena. Za Městským divadlem Zlín polyfunkční dům asi nebude. In: *Zlin.cz* [online]. Zlín, 2015 [cit. 2016-04-25]. Dostupné z: <http://zlin.cz/518664n-za-mestskym-divadlem-zlin-polyfunkcni-dum-asi-nebude>
- [21] GEHL, Jan. *Města pro lidi*. Brno: Partnerství, c2012. ISBN 978-80-260-2080-6.
- [22] O projektu. In: *Knihobudka* [online]. [cit. 2016-04-25]. Dostupné z: <http://www.knihobudka.cz/projekt/>
- [23] Houpací sociální síť. *Lelkuje.me* [online]. Praha, 2014 [cit. 2016-04-25]. Dostupné z: <http://lelkuje.me>
- [24] Poesiomat. In: *Piána na ulici* [online]. Praha [cit. 2016-04-25]. Dostupné z: <http://www.piananaulici.cz/project-category/poesiomat>

- [25] TRNČÁKOVÁ, Kristýna Alexandra. *Založení Divadla pracujících v Gottwaldově*. Brno, 2013. Diplomová práce.
- [26] Park Komenského. In: *Zlínská architektura* [online]. Zlín, 2014, s. 1 [cit. 2016-04-26]. Dostupné z: <http://www.architekturazlin.cz/park-komenskeho>
- [27] SENNETT, Richard, KRATOCHVÍL, Petr (ed.). *Architektura a veřejný prostor: texty o moderní a současné architektuře IV*. Vyd. 1. Praha: Zlatý řez, 2012. ISBN 978-80-903826-4-0.
- [28] POSPĚCH, Pavel. *Od veřejného prostoru k nákupním centrům: svět cizinců a jeho regulace*. Vydání první. Praha: Sociologické nakladatelství (SLON), 2015. Studie (Sociologické nakladatelství). ISBN 978-80-7419-186-2.
- [29] HNILIČKA, Pavel. *Sídelní kaše: otázky k suburbánní výstavbě kolonií rodinných domů*. Vyd. 1. Brno: ERA, 2005. ISBN 80-7366-028-8.
- [30] BOBÁK, Jindřich František. *Procházky starým Zlínem v konfrontaci starého a nového*. Vyd. 1. Vizovice: Lípa, 2006. ISBN 80-86093-87-5.
- [31] BŘEZOVSKÁ, Markéta a Jan KRISTEK (eds.). *Boj o prostor: architektura jako společenská praxe*. Zlín: Archa, 2013. aArchitektura. ISBN 978-80-87545-14-0.
- [32] NEUFERT, Peter. *Navrhování staveb. 2. české vyd., (35. německé vyd.)*. Praha: Consultantinvest, 2000. ISBN 80-901486-6-2.

SEZNAM POUŽITÝCH SYMBOLŮ A ZKRATEK

Apod. A podobně

Atd. A tak dále

Např. Například

Zkr. Zkráceně

SEZNAM OBRÁZKŮ

<i>Obr. 1. Oblíbené místa na schodech – výzkumy veřejného prostoru Williama H. Whyta</i>	15
Zdroj: http://scenariojournal.com/article/social-performance/	
<i>Obr. 2. Změna funkce veřejného prostoru – ulice Strøget (Kodaň) v roce 1880 a 1960</i>	16
<i>Obr. 3. Benátky jako příklad tradičního města</i>	17
<i>Obr. 4 Rijád (Saudská Arábie), Istanbul (Turecko) a Neapol (Itálie)</i>	18
<i>Obr. 5. Střed města Spokane a ulice Clarksdale (USA) jako příklady opuštěného města</i>	18
<i>Obr. 6. Přeměna ulice Strøget na pěší zónu (1968 a 2000) – srovnání s obr. 1</i>	19
Zdroj (obr. 2.-6.): GEHL, Jan a Lars GEMZØE. <i>Nové městské prostory</i> . Era, 2002	
<i>Obr. 7. Současné úpravy veřejných prostor v Kodani</i>	19
Zdroj: www.slowstreets.wordpress.com , streetswithoutcars.wordpress.com	
<i>Obr. 8. Rekonstrukce bývalých továren v areálu Svit - 14 15 Batův institut a Podnikatelské inovační centrum</i>	20
Zdroj: www.kr-zlinsky.cz , www.archiweb.cz	
<i>Obr. 9. Projekt multifunkčního centra 24-25-26 firmy Cream ve Svit</i>	20
Zdroj: www.zlinsky.denik.cz	
<i>Obr. 10. Festival Setkání/Stretnutie</i>	22
Zdroj: ceskatelevize.cz , naszlin.cz , zlinsky.denik.cz	
<i>Obr. 11. Schéma vývoje starověkého divadla od řeckého po římské</i>	24
<i>Obr. 12. Příklady uspořádání středověkého divadla</i>	24
<i>Obr. 13. Schéma renesančního divadla (alžbětinské divadlo) a divadla barokního</i>	25
<i>Obr. 14. Různé typy uspořádání divadelních prostorů 20. století (z leva: divadlo s kukátkovou scénou, open stage, arénová scéna, praktikáblová scéna, proměnlivý prostor)</i>	25
Zdroj (obr. 11.-14.): ČERMÁKOVÁ, M. <i>Divadlo</i> . 2012. Diplomová práce.	
<i>Obr. 15. Letní scéna v Českém Krumlově</i>	26
Zdroj: www.otacivehlediste.cz , www.ckrumlov.info	
<i>Obr. 16. Konstrukce křivky viditelnost</i>	27
Zdroj: ČERMÁKOVÁ, M. <i>Divadlo</i> . 2012. Diplomová práce.	
<i>Obr. 17. Schéma optimálního úhlu svícení a uspořádání poloh svítidel na rampach</i>	28
Zdroj: ČÁP, Vladislav. <i>Světlo ve výtvarných disciplínách</i> . Praha, 1984.	

<i>Obr. 18. Letní divadlo Rakvere v Tallině.....</i>	31
Zdroj: www.archdaily.com , www.dezeen.com	
<i>Obr. 19. Rozsáhlý divadelní komplex Regent's Park.....</i>	32
Zdroj: www.bdonline.com	
<i>Obr. 20. Divadelní představení v Regent's Park Theatre.....</i>	32
Zdroj: www.sightseer.tv , yorick.ro	
<i>Obr. 21. Nové úpravy parku u litomyšlského zámku</i>	34
Zdroj: www.litomysl.cz	
<i>Obr. 22. Gahurův prospekt</i>	37
Zdroj: www.archiweb.cz , www.ellement.cz	
<i>Obr. 23. Revitalizovaný Park Komenského ve Zlíně.....</i>	37
Zdroj: www.youtube.com , architekturazlin.cz	
<i>Obr. 24. Návrh Divadla pracujících ve Zlíně - řez</i>	42
Zdroj: http://www.theatre-architecture.eu	
<i>Obr. 25. Průčelí divadla s velkorysým prostorem před budovou - návrh.....</i>	43
Zdroj: http://www.theatre-architecture.eu	
<i>Obr. 26. Hlediště a jeviště – půdorys a fotografie prostoru</i>	44
Zdroj: http://www.theatre-architecture.eu	
<i>Obr. 27. Park jako součást návrhu Divadla pracujících ve Zlíně</i>	45
Zdroj: TRNČÁKOVÁ, K. A. Založení divadla pracujících v Gottwaldově. 2013. Diplomová práce.	
<i>Obr. 28. Kašna se sochou Lidské torzo – kdysi a dnes</i>	46
Zdroj: TRNČÁKOVÁ, K. A. Založení divadla pracujících v Gottwaldově. 2013. Diplomová práce., vlastní fotografie	
<i>Obr. 29. Akce veřejnosti proti kácení stromů v parku</i>	52
Zdroj: www.facebook.com/ZachranmeparkzaMestskymdivadlemZlin	
<i>Obr. 30. Značení parku dle Územního plánu města Zlína</i>	53
Zdroj: Územní plán města Zlína	
<i>Obr. 31. Mapa širších vztahů.....</i>	54
Zdroj: vlastní grafika	
<i>Obr. 32. Přístup k parku od Třídy T. Bati.....</i>	56
<i>Obr. 33. Parkoviště okolo kašny.....</i>	57

<i>Obr. 34. Průhledy na budovu divadla</i>	57
Zdroj (obr. 32. - 34.): vlastní fotografie	
<i>Obr. 35. Betonová zahrada – moodboard k první koncepci</i>	62
<i>Obr. 36. Lávka – moodboard ke druhé koncepci</i>	62
<i>Obr. 37. Finální koncepce – rozdělení parku na městskou zónu a přírodní park</i>	63
<i>Obr. 38. Skica letní scény</i>	64
<i>Obr. 39. Skicy jeviště</i>	65
<i>Obr. 40. Schéma uspořádání letní scény pro malé představení (zleva) a velké divadlo (vpravo)</i>	65
Zdroj (obr. 35. - 40.): vlastní grafika	
<i>Obr. 41. Knihobudka, Poesiomat, Piana na ulici, Sociální houpací sítě – projekty, které by mohly doplnit a zpestřit prostor parku</i>	67
Zdroj: knihobudka, piananaulici.cz, lelkuje.me	
<i>Obr. 42. Rozdělení na zóny</i>	69
Zdroj: vlastní grafika	
<i>Obr. 43. Pěší zóna – pohled od Třídy T. Bati</i>	70
<i>Obr. 44. Letní scéna</i>	71
<i>Obr. 45. Náměstíčko</i>	72
<i>Obr. 46. Exteriér kavárny</i>	73
Zdroj (obr. 43. - 46.): vlastní grafika	
<i>Obr. 47. Přizemí kavárny – schéma dispozice a půdorys interiéru</i>	73
<i>Obr. 48. Pohled na severní a západní průčelí kavárny a budovy firmy Bosch</i>	74
<i>Obr. 49. Odpočinková zóna</i>	75
Zdroj (obr. 47. - 49.): vlastní grafika	
<i>Obr. 50. Řez jevištěm - schéma</i>	77
<i>Obr. 51. Půdorys hlediště a detail se sedátky</i>	78
<i>Obr. 52. Detail hlediště a zasazení sedátka – řez a perspektiva</i>	78
<i>Obr. 53. Konstrukce kruhového světla nad jevištěm</i>	79
Zdroj (obr. 50. - 53.): vlastní výkresy	
<i>Obr. 54. Mozaiková dlažba, kartáčovaný beton a příklad materiálového řešení schodů</i>	81
<i>Obr. 55. Materiály letní scény – terasové prkna ze sibiřského modřínu, betonový povrch hlediště a obrubníku jeviště, sedátko z překližky</i>	81

<i>Obr. 56. „Lesní“ povrch (mulčovací kůra), mlátový povrch a trávník</i>	82
Zdroj (obr. 54. - 56.): vlastní koláž z obrázků textur (www.google.com)	
<i>Obr. 57. Příkladové prvky osvětlení</i>	83
Zdroj: www.google.cz , www.santacole.com , www.stylepark.com	
<i>Obr. 58. Schéma rozmístění reflektorů divadelní scény</i>	84
Zdroj: vlastní grafika	
<i>Obr. 59. Příklady instalací zrcadlových ploch v prostoru.....</i>	84
Zdroj: www.europaconcorsi.com , www.walkerart.org , mommysshorts.com	
<i>Obr. 60. Příklady kulis, které by bylo možné zavěsit na kruhovou konstrukci</i>	85
Zdroj: www.flickr.com , archinect.com	
<i>Obr. 61. Koncepce zeleně</i>	84
Zdroj: vlastní grafika, fotografie z google.cz	
<i>Obr. 62. Pohled od Třídy T. Bati</i>	85
<i>Obr. 63. Pěší zóna.....</i>	85
<i>Obr. 64. Vstup do parku z Třídy T. Bati</i>	86
<i>Obr. 65. Divadelní kavárna</i>	86
<i>Obr. 66. Pohled na letní scénu.....</i>	87
Zdroj (obr. 62. - 66.): vlastní vizualizace	

SEZNAM PŘÍLOH

Příloha č. 1: Výkresová část

Příloha č. 2: Design manuál

Příloha č. 3: Paré – doprovodná dokumentace A3

Příloha č. 4: Fotodokumentace stávajícího stavu (na CD)

Příloha č. 5: Průvodní zprávy (na CD)

Příloha č. 6: CD – kopie diplomové práce